

Modelo	AA	AB	AC	AD
FWQ04A,FWQ05A	550	629	592	469
FWQ07A, FWQ09A	700	779	742	919
FWQ11A, FWQ14A, FWQ17A	1060	1139	1102	1279
FWQ20A, FWQ24A	1480	1559	1522	1699

**NOTAS**

1. El filtro de aire (KG) es flexible.

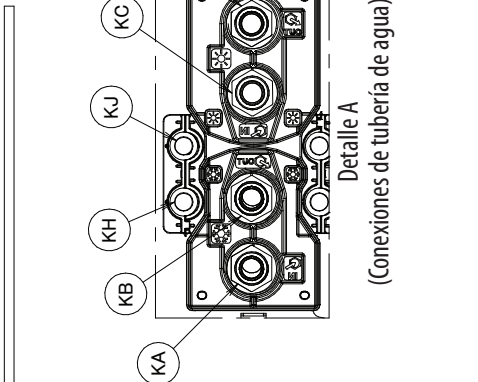

Elemento	Nombre	Descripción	Observación
KA	Entrada de refrigeración de la conexión de tubería de agua	3/4" BSP hembra	Entrada de agua para 2/4 tubos (refrigeración)
KB	Salida de refrigeración de la conexión de tubería de agua	3/4" BSP hembra	Salida de agua para 2/4 tubos (refrigeración)
KC	Entrada de calefacción de la conexión de tubería de agua	3/4" BSP hembra	Entrada de agua para 4 tubos (calefacción)
KD	Salida de calefacción de la conexión de tubería de agua	3/4" BSP hembra	Salida de agua para 4 tubos (calefacción)
KE	Conexión del tubo de drenaje	VP20 (D.E. ø26)	
KF	Conexión de suministro eléctrico		
KG	Filtro de aire		
KH	Purga de aire		
KJ	Purga de aire		Solo para modelos FWQ-AAF
KK	Toma de la bandeja de drenaje		Solo en caso de que no se utilice la bomba de drenaje
KL	Manguera de drenaje (accesorio)	D.E. Ø32 MACHO	