

**FWT02HTV**  
**FWT03HTV**  
**FWT04HTV**

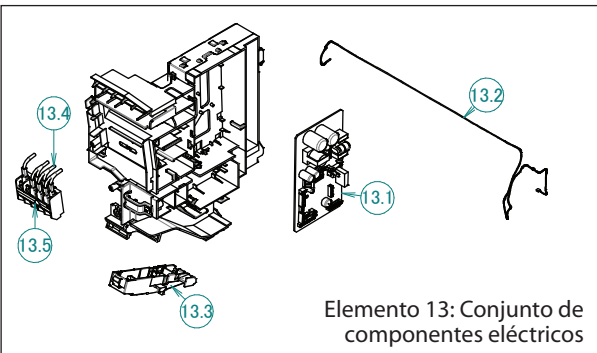

Elemento 13: Conjunto de componentes eléctricos

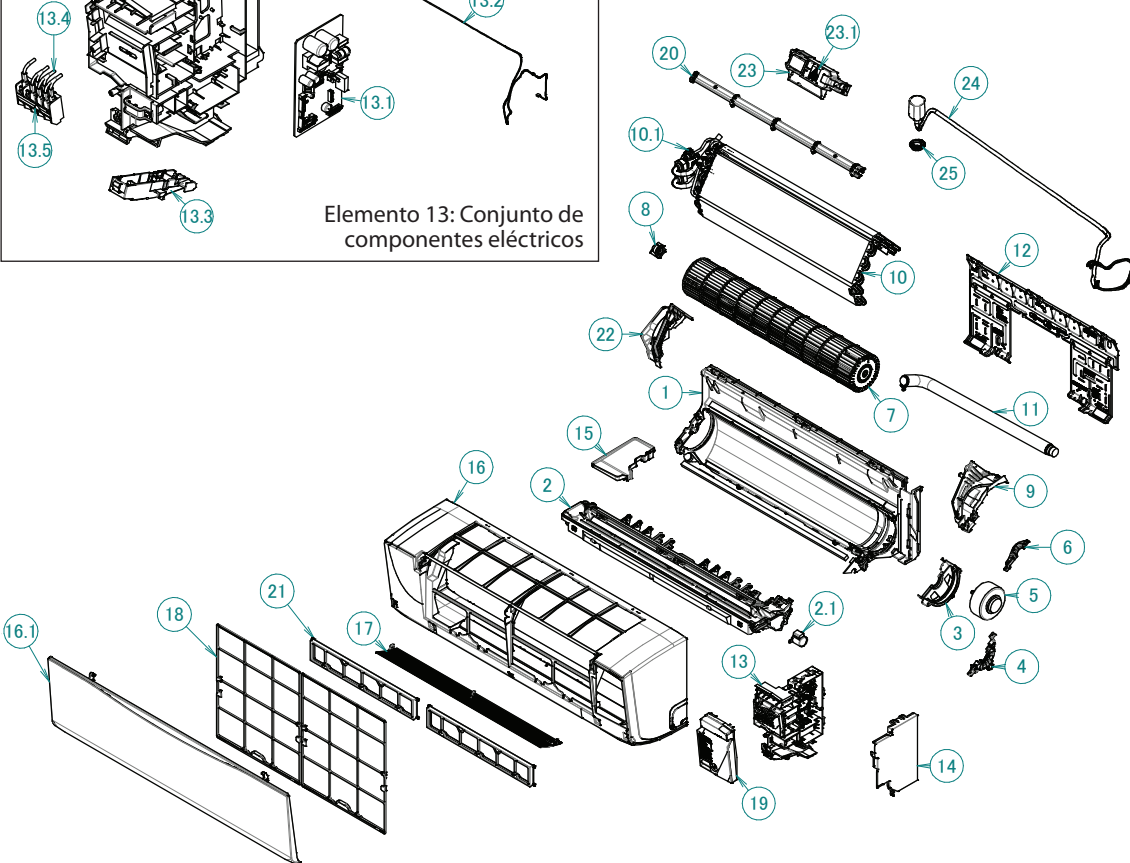

No	Descripción
1	Conjunto de la estructura inferior
2	Conjunto de la bandeja de drenaje
2,1	Motor paso a paso
3	Placa de montaje del motor (1)
4	Placa de montaje del motor (2)
5	Motor del ventilador (CC)
6	Placa de montaje del motor (3)
7	Ventilador de flujo cruzado
8	Conjunto del absorbedor de vibraciones del cojinete del ventilador (M)
9	Panel lateral derecho (resina)
10	Conjunto del intercambiador de calor
10,1	Cuerpo de la válvula motorizada (1770853)
11	Conjunto del tubo de drenaje
12	Conjunto de la placa de instalación
13	Conjunto de componentes eléctricos
13,1	Módulo de control
13,2	Sensor de la bobina interior
13,2	Conjunto de placa de circuito impreso (pantalla)
13,4	Conjunto, mazo de cables
13,5	Bloque de terminales
14	Placa de blindaje (2)
15	Ampliación (resina) del conjunto de la bandeja de drenaje
16	Conjunto de la rejilla frontal
16,1	Panel delantero
17	Conjunto de aletas horizontales de la rejilla de descarga
18	Filtro de aire
19	Conjunto de la tapa de servicio
20	Placa de sellado (superior)
21	Filtro de aire PM2.5
22	Panel lateral (izquierdo)
23	Conjunto de la cubierta, Streamer (soporte)
23,1	Conjunto del Streamer de la placa de descarga
24	Conjunto del mazo de cables (cable del actuador)
25	Adaptador reductor