

FWT05HTV
FWT06HTV

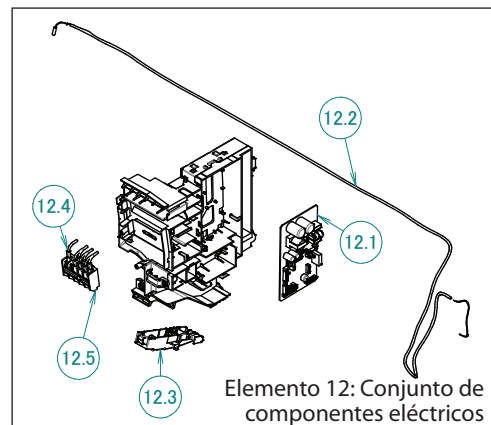

Elemento 12: Conjunto de componentes eléctricos

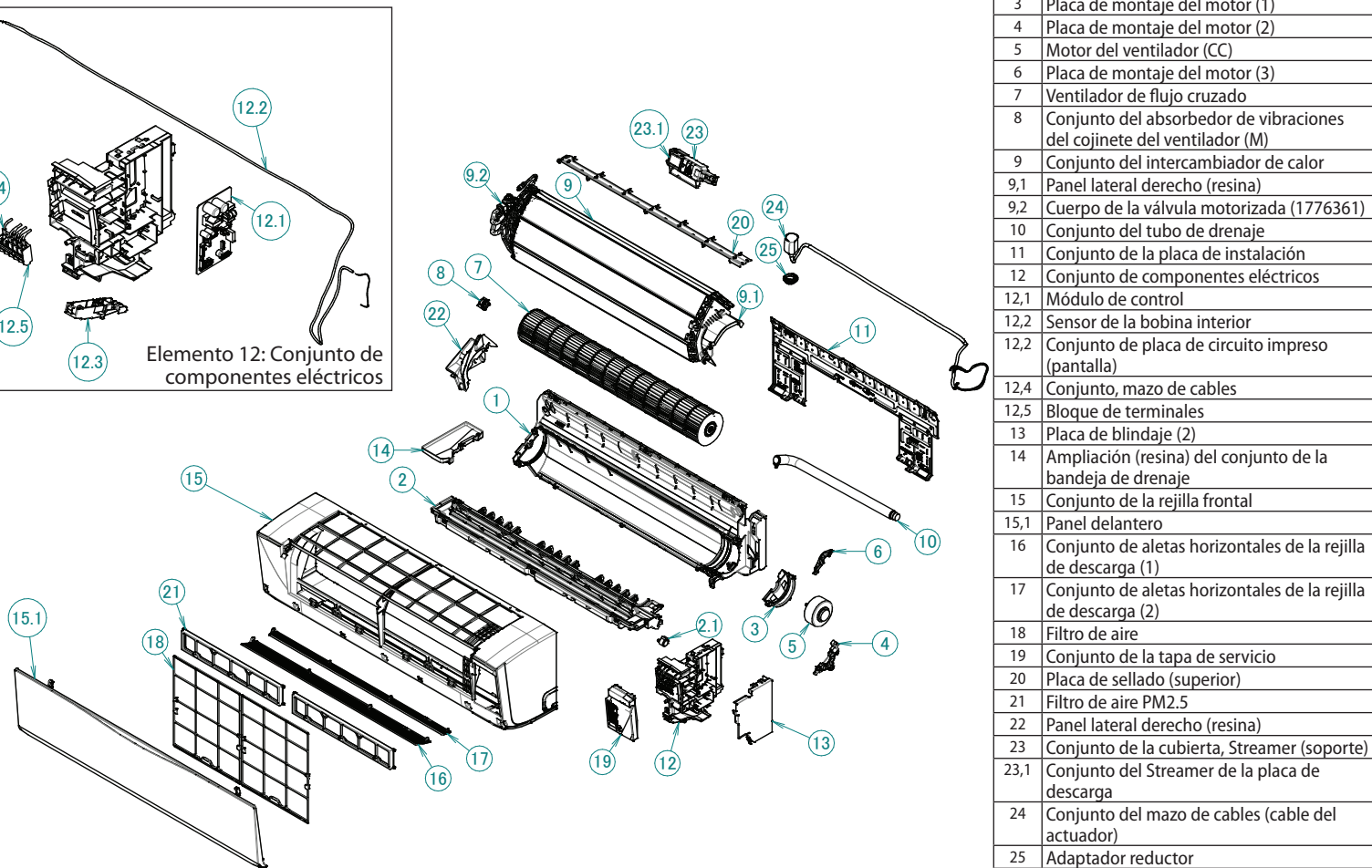

No	Descripción
1	Conjunto de la estructura inferior
2	Conjunto de la bandeja de drenaje
2,1	Motor paso a paso
3	Placa de montaje del motor (1)
4	Placa de montaje del motor (2)
5	Motor del ventilador (CC)
6	Placa de montaje del motor (3)
7	Ventilador de flujo cruzado
8	Conjunto del absorbedor de vibraciones del cojinete del ventilador (M)
9	Conjunto del intercambiador de calor
9,1	Panel lateral derecho (resina)
9,2	Cuerpo de la válvula motorizada (1776361)
10	Conjunto del tubo de drenaje
11	Conjunto de la placa de instalación
12	Conjunto de componentes eléctricos
12,1	Módulo de control
12,2	Sensor de la bobina interior
12,2	Conjunto de placa de circuito impreso (pantalla)
12,4	Conjunto, mazo de cables
12,5	Bloque de terminales
13	Placa de blindaje (2)
14	Ampliación (resina) del conjunto de la bandeja de drenaje
15	Conjunto de la rejilla frontal
15,1	Panel delantero
16	Conjunto de aletas horizontales de la rejilla de descarga (1)
17	Conjunto de aletas horizontales de la rejilla de descarga (2)
18	Filtro de aire
19	Conjunto de la tapa de servicio
20	Placa de sellado (superior)
21	Filtro de aire PM2.5
22	Panel lateral derecho (resina)
23	Conjunto de la cubierta, Streamer (soporte)
23,1	Conjunto del Streamer de la placa de descarga
24	Conjunto del mazo de cables (cable del actuador)
25	Adaptador reductor