

EPSX10P50A / EPSX14P50A / EPSXB10P50A / EPSXB14P50A

- ① Depósito 5XX
- ② Panel frontal 5XX
- ③ Cubierta 5XX
- ④ DHW Intercambiador de calor
- ⑤ Load Intercambiador de calor
- ⑥ BIV Intercambiador de calor
- ⑦ Caja de conexiones
- ⑧ Tapa del depósito 5XX
- ⑨ Conexiones de unidad exterior
- ⑩ Sistema hidráulico - grupo de tubos

- ⑪ Sistema hidráulico - grupo de resistencia de reserva
- ⑫ Sistema hidráulico - grupo de bombas
- ⑬ Sistema hidráulico - grupo de válvulas

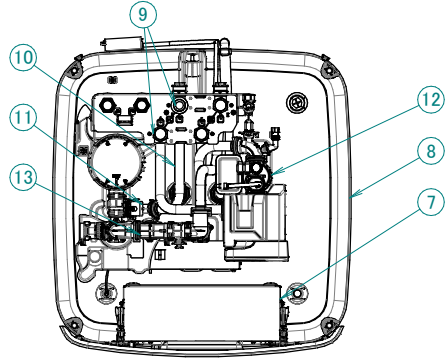
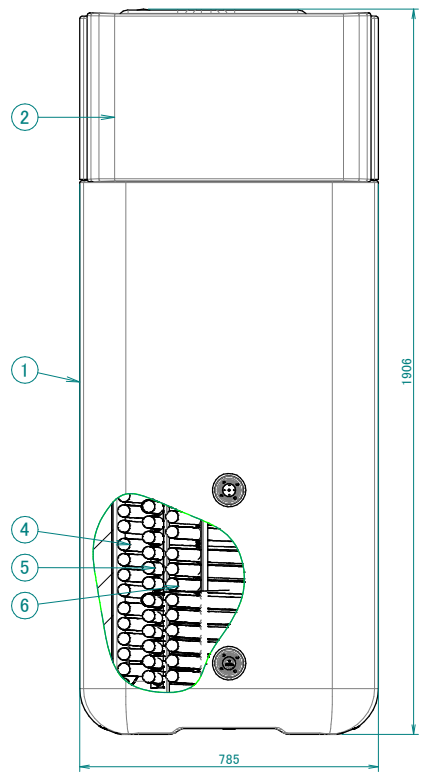
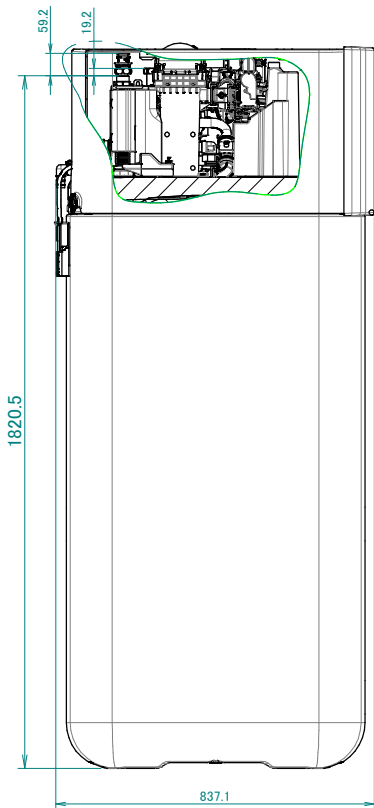

Vista superior
Sin cubierta

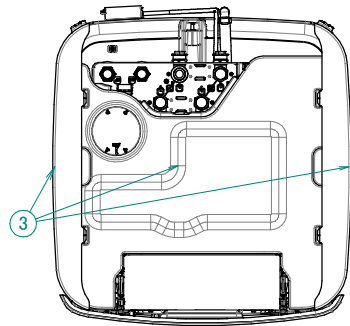

Vista superior