

4MXM68N9

En caso de retirar la cubierta de la válvula de cierre.

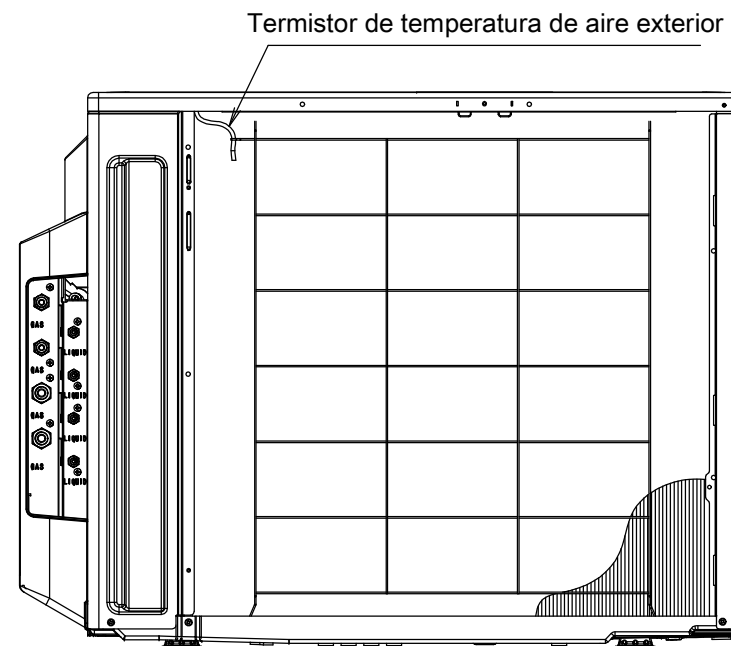
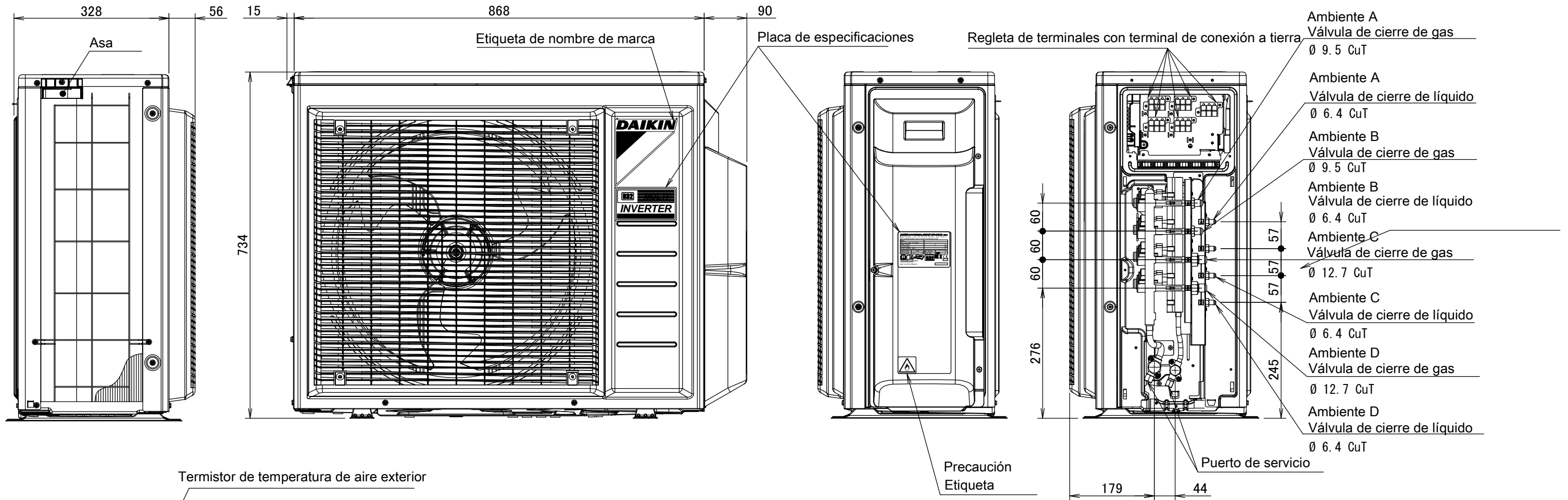

Vista trasera

4 orificios para pernos de anclaje
M8 o M10

Salida de drenaje
Manguera de conexión (diámetro interior: 15.9mm)

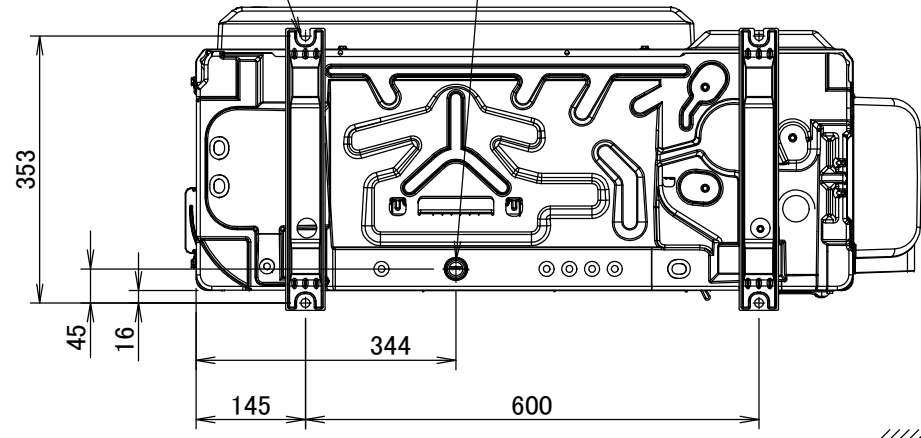

Vista inferior

Espacio mínimo para paso de aire

