

Diagrama de cableado

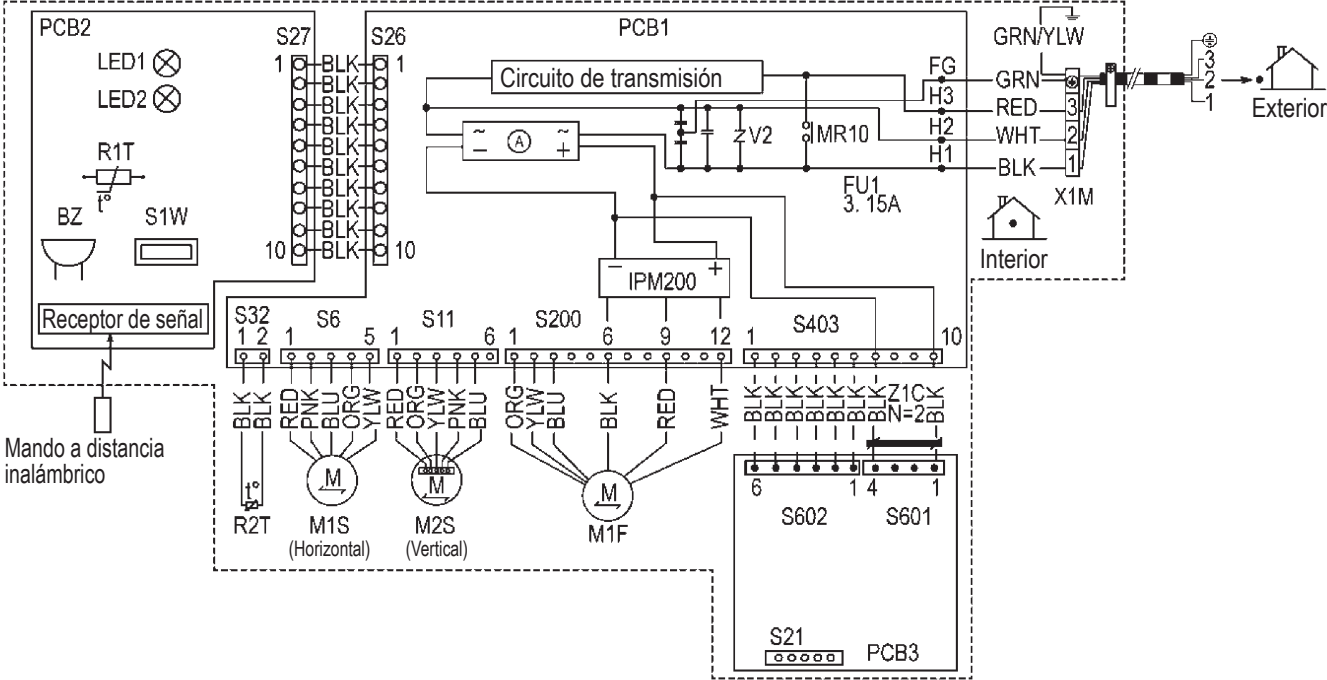

BZ	Zumbador
FG	Tierra de protección
FU	Fusible
H1-H3	Mazo de cables
IPM200	Módulo de alimentación inteligente
LED1, LED2	LED
M1F	Motor del ventilador
M1S, M2S	Motor swing
MR10	Relé magnético
PCB1-PCB3	Placa de circuito impreso
R1T, R2T	Termistor
S6-S602	Conector
S1W	Interruptor de funcionamiento
V2	Varistor
X1M	Regleta de terminales
Z1C	Núcleo de ferrita

- ⊕ : Protección a tierra
- Ⓐ : Rectificador
- ▬▬▬▬▬▬ : tendido de cables

**COLORES DE LOS CABLES**

- BLK : Negro
- BLU : Azul
- BRN : Marrón
- GRN : Verde
- ORG : Naranja
- PNK : Rosa
- RED : Rojo
- WHT : Blanco
- YLW : Amarillo

**NOTAS**

1. Cuando la alimentación eléctrica se desconecta y se vuelve a conectar, el funcionamiento se reanudará automáticamente.
2. Tamaño: longitud 70 x anchura 120
3. Consulte las especificaciones de compra de AS303002, a menos que se indique lo contrario.