

Instalación de la unidadSV

La información de la siguiente tabla debe tenerse en cuenta en caso de que el recinto ventilado se utilice como medida de seguridad.

Conductos	Los conductos de evacuación DEBEN tener salida de ventilación al exterior del edificio o a otra sala con los requisitos mínimos de superficie de la sala. Consulte el manual de instalación y uso de SV unit para obtener más información. Evite que suciedad y animales pequeños entren en los conductos y provoquen una obstrucción. Ejemplo: instale una válvula antirretorno, rejilla, filtro u otro componente en el conducto de evacuación.
Ventilador de extracción	El ventilador de extracción debe contar con marcado CE y no puede actuar como fuente de ignición durante el funcionamiento normal. Los requisitos se cumplen si el motor del ventilador tiene una clasificación IP4X o superior.
Aire de intercambio	Asegúrese de que haya suficiente aire disponible para la extracción de una fuga de refrigerante. El caudal de aire de extracción debe mantenerse durante, al menos, 8 horas. Esto se logra proporcionando un volumen de aire lo suficientemente grande alrededor de la ud. SV , o suministrando suficiente aire de intercambio alrededor de la ud. SV (p. ej. aberturas naturales o una abertura en el falso techo).
Mantenimiento	Mantenga un canal de evacuación para evitar que el polvo y la suciedad se acumulen y obstruyan la ruta de flujo.

Una compuerta en la entrada de aire de la unidad SV permite elegir entre 3 tipos de configuraciones (consulte más abajo).

La compuerta se abre cuando se detecta una fuga en la unidad SV . Esto crea una ruta de flujo de aire desde la unidad SV con la fuga hacia el ventilador de extracción.

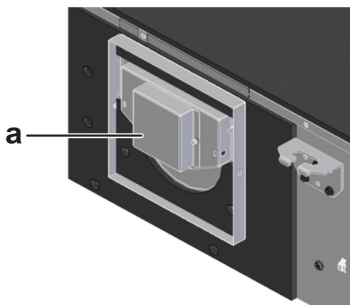

a Damper

Cuando sea necesario un recinto ventilado, se aplicarán los siguientes requisitos.

- La presión dentro de la unidad SV debe ser superior a 20 Pa por debajo de la presión ambiental.
- Caudal de aire mínimo

Modelo	Caudal de aire mínimo [m³/h]
SV1A	82
SV4A	82
SV6-8A	84