

RXYSA8AY1

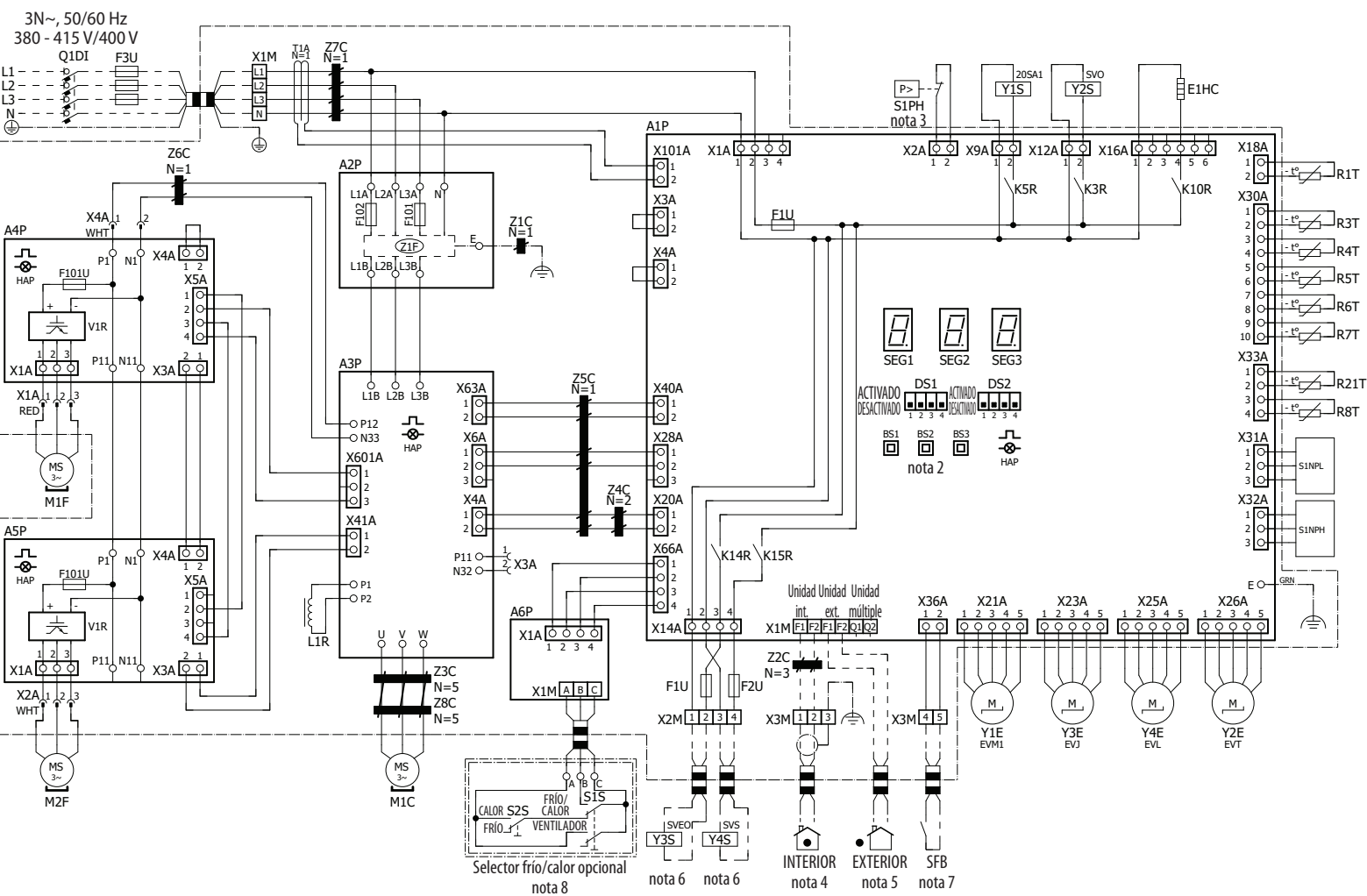

NOTAS que deben revisarse antes de poner en marcha la unidad

1. Símbolos:
 - X1M : Terminal principal
 - : Cableado a tierra
 - : Cable de obra
 - : Cable de obra
 - : Conductor apantallado
 - ① : Varias posibilidades de cableado
 - [] : Opción
 - [] : Cableado en función del modelo
 - [] : Sin montaje en la caja de interruptores
 - [] : PCB
2. Consulte el manual de instalación o de servicio para saber cómo utilizar los pulsadores BS1 ~ BS3 y los interruptores DIP DS1 ~ DS2.
3. No haga funcionar la unidad cortocircuitando el dispositivo de protección S1PH.
4. Consulte el manual de instalación para el cableado F1-F2 de la transmisión interior-exterior.
5. Al utilizar un sistema de control centralizado, conecte la transmisión F1-F2 exterior-exterior.
6. La capacidad del contacto es de 220~240 V CA - 0,5 A (la corriente de sobrecarga necesita 3 A o menos).
7. Utilice un contacto seco para microcorriente (10 mA o menos, 15 V CC).
8. Si desea utilizar el adaptador opcional, consulte el manual de instalación del adaptador opcional.

LEYENDA

N.º de pieza	Descripción	N.º de pieza	Descripción
A1P	Placa de circuito impreso (principal)	R21T	Termistor (tubo de descarga M1C)
A2P	Placa de circuito impreso (filtro de ruido)	S1NPH	Sensor de alta presión
A3P	Placa de circuito impreso (Inverter)	S1NPL	Sensor de baja presión
A4P, A5P	Placa de circuito impreso (ventilador)	S1PH	Presostato de alta
A6P	Placa de circuito impreso (Selector frío/calor)	S1S	* Interruptor de control de aire
BS* (A1P)	Conmutador pulsador	S2S	* interruptor frío/calor
DS* (A1P)	Interruptor DIP	SEG* (A1P)	Pantalla de 7 segmentos
E1HC	Calentador del cárter	SFB	# Entrada de error de ventilación mecánica
F1U (A1P)	Fusible T 10 A 250 V	T1A	Sensor de corriente
F1U, F2U	Fusible T 1 A 250 V	V1R (A4P)	Módulo de alimentación eléctrica
F101U (A5P)	Fusible	V1R (A5P)	Módulo de alimentación eléctrica
F101U (A4P)	Fusible	X*A	Conector
F101 (A2P)	Fusible	X*M	Regleta de terminales
F102 (A2P)	Fusible	Y1E	Válvula de exp. electrónica (int. de calor)
F3U	# Fusible en la obra	Y2E	Válvula de exp. electrónica (int. de calor de subr.)
HAP (A*P)	LED de funcionamiento (monitor de servicio: verde)	Y3E	Válvula de exp. electrónica (refrigeración inverter)
K*R (A*P)	Relé en la PCB	Y4E	Válvula de exp. electrónica (inyección de líquido)
L1R	Reactor	Y1S	Válvula de solenoide (válvula de 4 vías)
M1C	Motor (compresor)	Y2S	Válvula solenoide (retorno de aceite del acum.)
M1F, M2F	Motor (ventilador)	Y3S	# Salida de error de funcionamiento (SVEO)
Q1DI	# Disyuntor de pérdida a tierra	Y4S	# Salida del sensor de fugas (SVS)
R1T	Termistor (aire)	Z*C	Filtro de ruido (núcleo de ferrita)
R3T	Termistor (Acumulador de aspiración)	Z1F (A2P)	Filtro de ruido (con absorbedor de ondas)
R4T	Termistor (int. de calor de líquido)		
R5T	Termistor (líquido)		
R6T	Termistor (tubo de gas del int. de calor de subrefrigeración)		
R7T	Termistor (Desincrustador de hielo)		
R8T	Termistor (cuerpo de M1C)		

DISTRIBUCIÓN DE M1C, M1F, M2F

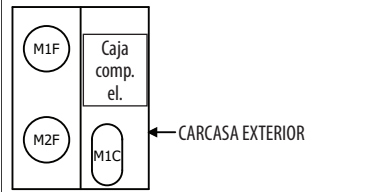

UBICACIÓN EN LA CAJA DE INTERRUPTORES

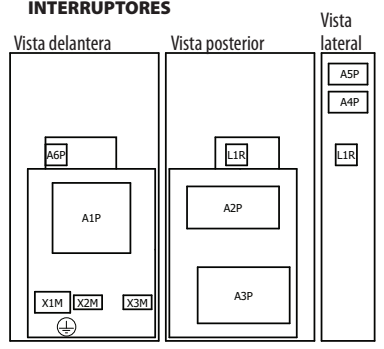

TERMINAL DE MC1

