

Diagrama de cableado

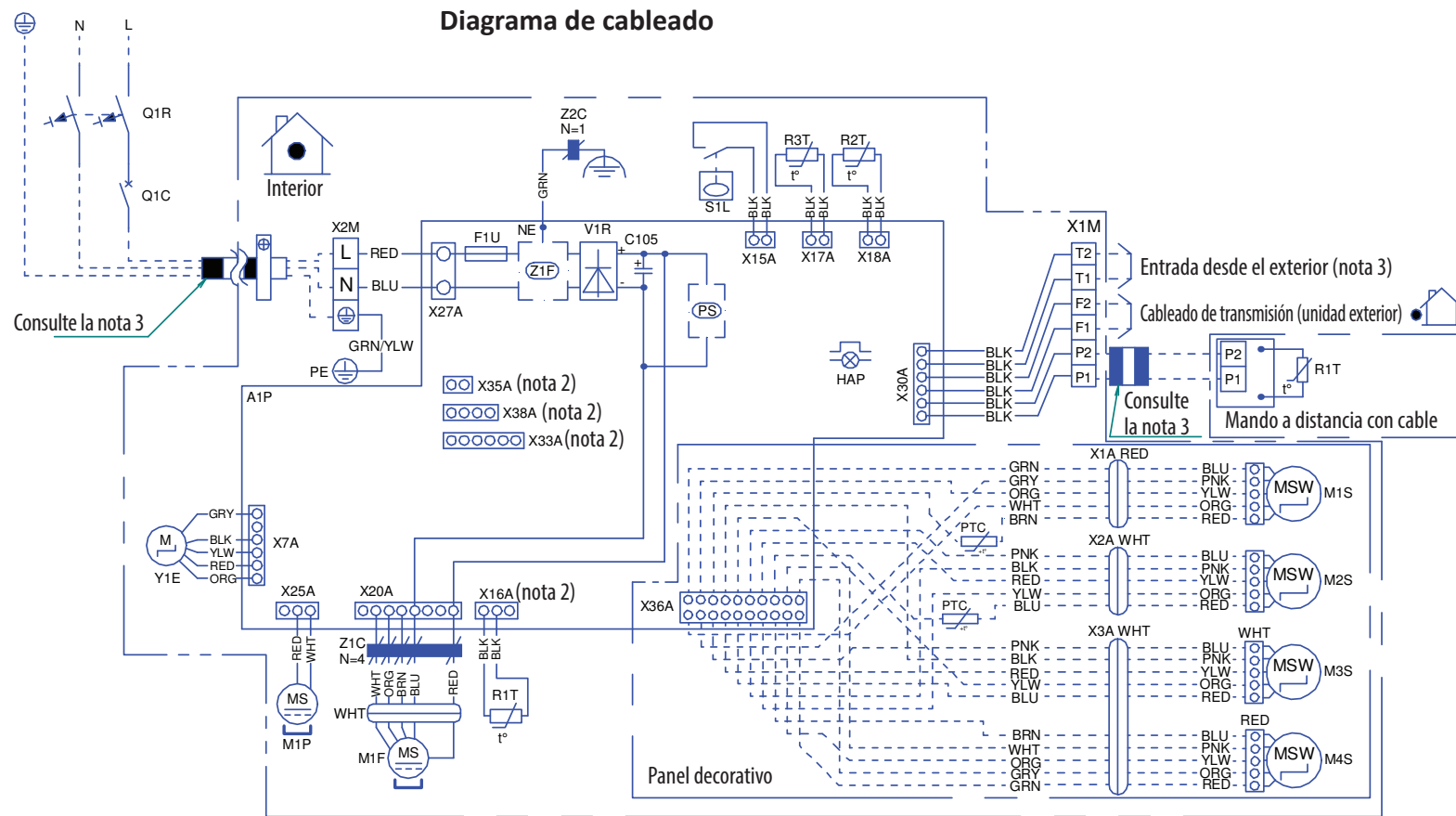

Unidad interior	
A1P	Placa de circuito impreso (principal)
C105	Condensador
F1U	Fusible (T, 3,15 A, 250 V)
HAP	Luz parpadeante (Monitor de servicio: verde)
M1P	Motor (bomba de drenaje)
M1F	Motor (ventilador interior)
R1T	Termistor (aire)
R2T, R3T	Termistor (serpentin)
S1L	Interruptor de flotación (bomba de drenaje)
V1R	Puente de diodos
X1A-X38A	Conector
X1M	Bloque de terminales (Mando a distancia)
X2M	Bloque de terminales (Alimentación eléctrica)
Z1C, Z2C	Núcleo de ferrita
Z1F	Filtro de ruido
PS	Conmutación de la alimentación eléctrica
Y1E	Válvula de expansión electrónica
Q1R	Dispositivo de corriente residual
Q1C	Disyuntor de circuito
NE	Conexión a tierra insonora
	Mando a distancia con cable
R1T	Termistor (aire)
Panel decorativo	
M1S-M2S	Motor (panel)
M3S-M4S	Motor (oscilación hor. y vert.)
PTC	Termistor PTC

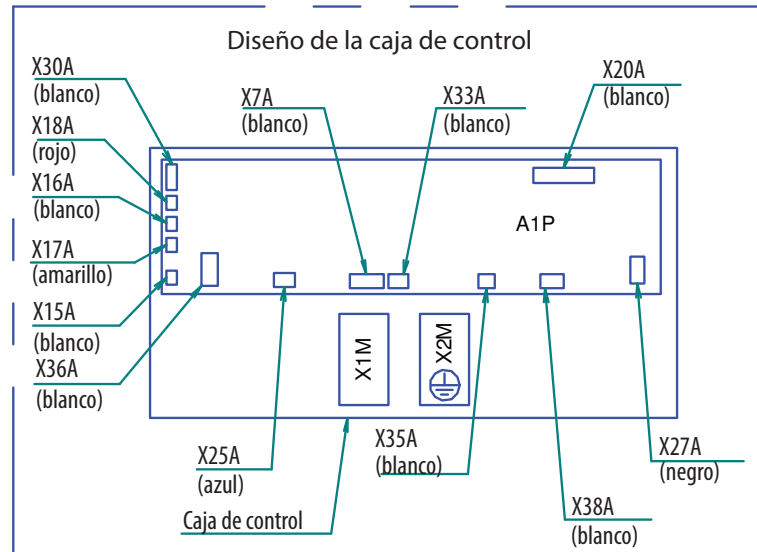

- NOTAS**
- : bloque de terminales, □□□: conector, ---□□□: tendido de cables
 - X16A, X33A, X35A, X38A se (re)conectan cuando se utilizan los accesorios opcionales, consulte el diagrama de cableado de este accesorio.
 - Para las especificaciones del cableado, consulte el manual de instalación.

- COLORES DE LOS CABLES**
- BLK : Negro
 - BLU : Azul
 - YLW : Amarillo
 - BRN : Marrón
 - ORG : Naranja
 - RED : Rojo
 - WHT : Blanco
 - GRN : Verde
 - PNK : Rosa
 - GRY : Gris