

**DAIKIN**



# MANUAL DE INSTALACIÓN

## Acondicionadores de aire sistema Split

RZQS71D7V1B  
RZQS71D2V1B  
RZQS100D7V1B  
RZQS125D7V1B  
RZQS140D7V1B

	↙	↘	↗	↖	↕	A	B1	B2	C	D1	D2	E	L1/L2	
	✓						≥50(100)							
	✓		✓	✓		≥100	≥100		≥100					
	✓				✓		≥100				≤500	≥1000		
	✓		✓	✓	✓	≥150	≥150		≥150		≤500	≥1000		
		✓									≥500			
		✓									≤500	≥500	≥1000	
	✓	✓				L1<L2	≥50(100)			≥500				
						L2<L1	≥50(100)			≥500				
						L1<L2	L1≤H	≥150(250)	≤500		≥750		≥1000	0<L1≤1/2H 0<L1≤1/2H
	✓	✓			✓	H<L1	L1≤H							
					L2<L1	L2≤H	≥50(100) ≥100(200)			≥500 (1000)	≥500	≥1000	0<L2≤1/2H 1/2H<L2≤H	
					H<L2	L2≤H								
	✓		✓	✓		≥200	≥200(300)		≥1000					
	✓		✓	✓	✓	≥200	≥200(300)		≥1000		≤500	≥1000		
		✓									≥1000			
		✓			✓				≤500	≥1000		≥1000		
	✓	✓				L1<L2	≥200(300)			≥1000			0<L2≤1/2H	
						L2<L1	≥150(250) ≥200(300)			≥1000 (1500)			1/2H<L2≤H	
						L1<L2	L1≤H	≥200(300)	≤500		≥1000		≥1000	0<L1≤1/2H 1/2H<L1≤H
	✓	✓			✓	H<L1	L1≤H							
						L2<L1	L2≤H	≥150(250) ≥200(300)			≥1000 (1500)	≤500	≥1000	0<L2≤1/2H 1/2H<L2≤H
						H<L2	L2≤H							

1

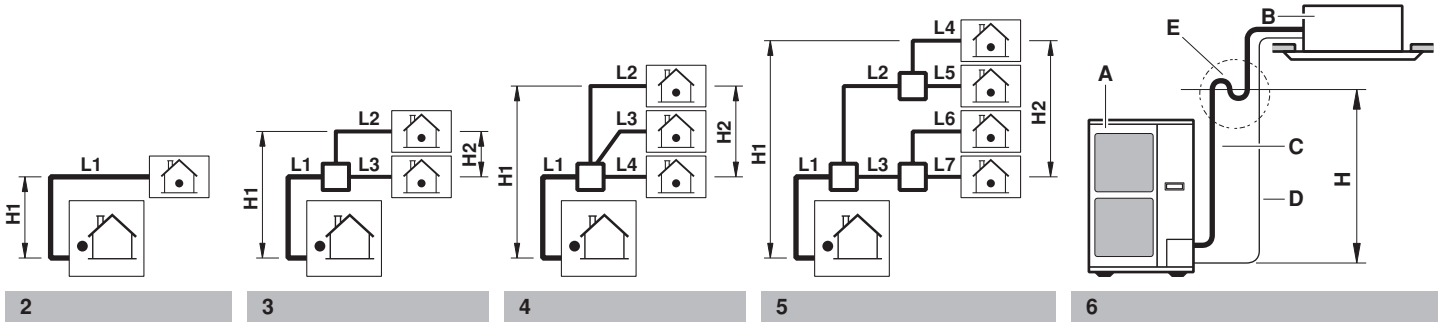

2 3 4 5 6

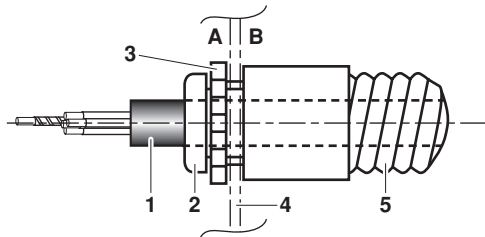

7

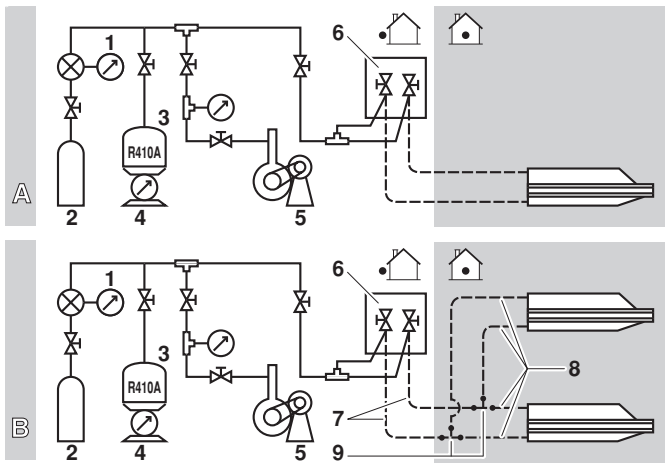

8

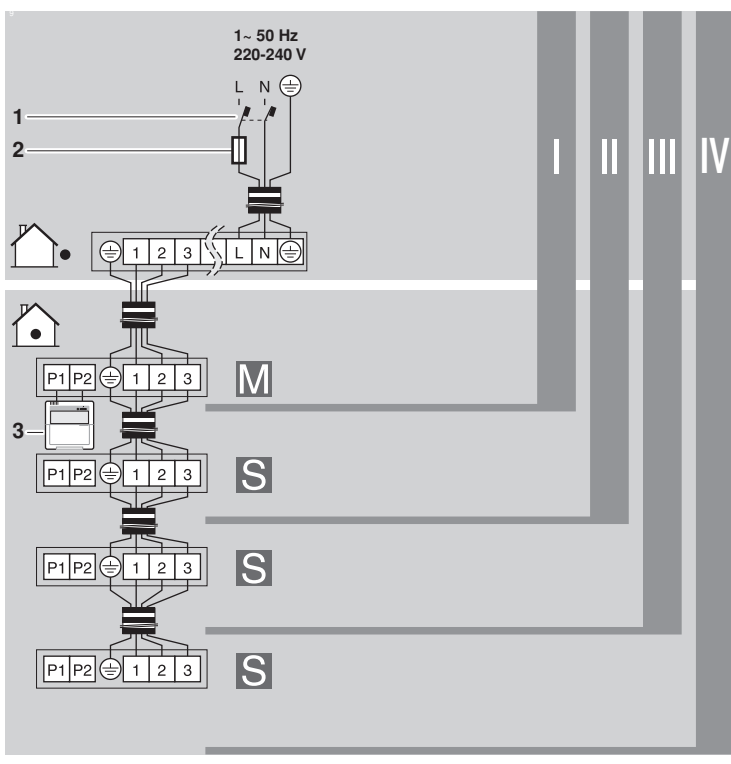

9

CE - DECLARATION-OF-CONFORMITY  
CE - KONFORMITÄTSPRÄKLÄRUNG  
CE - DECLARATION-DE-CONFORMITE  
CE - CONFORMITEITSVERKLARING

## Daikin Europe N.V.

CE - DECLARACION-DE-CONFORMIDAD  
CE - DICHIARAZIONE-DI-CONFORMITA  
CE - ΔΗΛΩΣΗ ΣΥΜΜΟΡΦΩΣΗΣ

CE - DECLARACIÓN-DE-CONFORMIDAD  
CE - ЗАЯВЛЕНИЕ-О-СООТВЕТСТВИИ  
CE - OPEYDELSERKLARING  
CE - FÖRSÄKRAN-OM-ÖVERENSÄMMELSE

CE - ERKLÄRUNG OM-SAMSVAR  
CE - ILMOITUS-YHDENMIUKAISUDESTA  
CE - DEKLARACJA-ZGODNOSC  
CE - DECLARAȚIE-DE-CONFORMITATE

CE - IZJAVA-O-USKLADNOSTI  
CE - MEGFELELŐSÉG-NYILATKOZAT  
CE - DEKLARACJA-ZGODNOSC  
CE - DECLARAȚIE-DE-CONFORMITATE

CE - IZJAVA O SKLADNOSTI  
CE - VASTAVUSDEKLARACIJA  
CE - VYHLÁSENIE-ZHODY  
CE - UYUMLUKULUK-BİLDİRİSİ

CE - ATTIKITIES-DEKLARACIJA  
CE - ATBLISTBAS-DEKLARACIJA  
CE - VYHLÁSENIE-ZHODY  
CE - UYUMLUKULUK-BİLDİRİSİ

01 are in conformity with the following standard(s) or other normative document(s), provided that these are used in accordance with our instructions:

02 (E) déclare sous sa seule responsabilité que les appareils d'air conditionné visés par la présente déclaration:

04 (NL) verklaart hierbij op eigen exclusieve verantwoordelijkheid dat de airconditioning units waarop deze verklaring betrekking heeft:

05 (E) declara bajo su única responsabilidad que los modelos de aire acondicionado a los cuales hace referencia la declaración:

06 (I) dichiara sotto sua responsabilità che i condizionatori modello a cui è riferita questa dichiarazione:

07 (GR) δηλώνει με αποκλειστική της ευθύνη ότι τα μοντέλα των κλιματιστικών συσκευών στα οποία αναφέρεται η παρούσα δήλωση:

08 (P) declara sob sua exclusiva responsabilidade que os modelos de ar condicionado a que esta declaração se refere:

**RZQS71D7V1B\***, **RZQS71D2V1B\***, **RZQS100D7V1B\***, **RZQS125D7V1B\***, **RZQS140D7V1B\***,

\* = . . . 1, 2, 3, ..., 9

01 are in conformity with the following standard(s) or other normative document(s), provided that these are used in accordance with our instructions:

02 (den) følgende Norm(en) eller anden Normdokument eller dokumenten entsprichter/tilsvaer, under der Voraussetzungen, daß sie gemäß unserer Anweisungen eingesetzt werden:

03 sont conformes à l(au) norm(e) (s) ou autre(s) document(s) normatif(s), pour autant qu'ils soient utilisés conformément à nos instructions:

04 conform de volgen de norm(en) of één of meer andere bindende documenten zijn, op voorwaarde dat ze worden gebruikt overeenkomstig onze instructies:

05 están en conformidad con la(s) norma(s) u otro(s) documento(s) normativo(s), siempre que sean utilizados de acuerdo con nuestras instrucciones:

06 sono conformi all(elle) standard(i) o altro(i) document(o) o altro(i) documento(i) a carattere normativo, a patto che vengano usati in conformità alle nostre istruzioni:

07 είναι σύμφωνα με το(α) κανονισ(ό) ή άλλο έγγραφο(α) κανονιστικό, υπό την προϋπόθεση ότι χρησιμοποιείται σύμφωνα με τις οδηγίες μας:

## EN60335-2-40,

01 Note \*

10 under kapitajelse af bestemmelserne i:

11 enligt villkoren i:

12 gilt i henhold til bestemmelserne i:

13 noudatteen määräyksistä:

14 za doobrazen ustanovení předpisu:

15 prema odredbama:

16 követeli a(z):

17 zgodnie z postanowieniami Dyrektywy:

18 in urma prevederilor:

19 o upotrebljavati doleđo:

20 vestavljati nučelje:

21 smezavljati krajvarje na:

22 laikantis nuostatų, patalpinami:

23 enerģoti prasības, kas noteiktas:

24 održavljajući uslovienia:

25 unun kosullamaa uytun olarak:

06 Nota \*

07 Znamenje \*

08 Nota \*

09 Примечание \*

10 Bemerk \*

08 estão em conformidade com a(s) seguinte(s) norma(s) ou outro(s) documento(s) normativo(s), desde que estes sejam utilizados de acordo com as nossas instruções:

09 соответствуют следующим стандартам или другим нормативным документам, при условии их использования согласно нашим инструкциям:

10 overholder følgende standard(er) eller andre andre retningsgivende dokument(er), brudsat at disse anvendes i henhold til vores instrukser:

11 respektive utrustning är utförd i överensstämmelse med och följer följande standard(er) eller andra normgivande dokument, under förutsättning att användning sker i överensstämmelse med våra instruktioner:

12 respektive tštyeri i overensstemmelse med følgende standard(er) eller andre normgivende dokument(er), under forutsætning at disse bruges i henhold til vore instrukser:

13 nastavaq suravaev standarden ja muiden ohjeallisten dokumenttien vastainuksia edellytetien, etta nitia kaytetään ohjeidemme mukaisesti:

14 za predpoklad, že sova vsuzhivani v sootvetstii s našimi pokryvni, odovoditai nasledujujim normam nabo normalivnim dokumentom:

15 i skladu sa sledećim standardom(im) ili drugim normativnim dokumentom(im), uz uvjet da se oni koriste u skladu s našim uputama:

09 (GR) δηλώνει, αποκλειστικώς υπό του αποκλειστικώς του, ότι οι μοντέλα κλιματιστικών συσκευών, κ, των οποίων η παρουσία η παρούσα δήλωση:

10 (NL) verklaart onder eigenaansvar, at klimaatsysteemmodellen, som denne deklaration innebær, at:

11 (S) deklarerar i egenansvar, att luftkonditioneringsmodellerna som berörs av denna deklaration innebär att:

12 (N) erklærer et fuldstændigt ansvar for at de luftkonditioneringsmodeller som berøres af denne deklaration innebærer at:

13 (B) ilmoittaa yksinomaan omalla vastuullaan, että tämän ilmoituksen tarkoituksena ilmoitettuihin malleihin:

14 (D) prohtlašuje ve své plné odpovědnosti, že modely klimatizace, k nimž se toto prohlášení vztahuje:

15 (RP) izjavljaje pod sklopno vlastitom odgovornošću da su modeli klima uređaja na koje se ova izjava odnosi:

16 (P) teljes felelősséggel tudatában kijelentem, melyekre a nyilatkozati vonatkozik:

17 (PL) deklaruje na własną odpowiedzialność, że modele klimatyzatorów, których dotyczy niniejsza deklaracja:

18 (E) declaró por propia responsabilidad de aer conditional la care se referă această declarație:

19 (G) z viso odgovornostjo izjavlja, da so modeli klimatskih naprav, na katere se izjava nanaša:

20 (E) kinnitab oma täieliku vastutuse, et kaasaoleva deklaratsiooni alla kuuluvad kliimasüsteemide mudelid:

21 (B) deovdšpva na svoom odgovornosti, ve modelne klimatizacijske instalacije, za kurne se omarašava deklaracijam:

22 (T) visške savo atsakomybę skelbia, kad oro kondicionavimo prietaisų modeliai, kuriems yra taikomas šis deklaravimas:

23 (V) a plinu atbildību apliecinu, ka tālāk uzskaitito modeļu gaisa kondicionētāji, uz kuriem attiecas šī deklarācija:

24 (S) vyhlásuji na vlastní zodpovědnost, že leto klimatizačné modely, na ktoré sa vzťahuje toto vyhlásenie:

25 (TR) lanamen kendi sorumluluğunda otmak üzere bi bildirim olidugu klima modellerinin asgudaki gibi oldugunu beyan eder:

16 megfelelőnek az alábbi szabvány(ok)nak vagy egyéb irányadó dokumentum(ok)nak, ha azokat előírás szerint használják:

17 spledhaq, vyngoi nasledujućih norm i imyh dokumentov normalizacijskih, pod varunkiem že uporabljajo z našimi instrukcijami:

18 sunt în conformitate cu următorii (următoare) standarde (sau alte) documente (normative), cu condiția ca acestea să fie utilizate în conformitate cu instrucțiunile noastre:

19 sindi iasleđim standardim i drugim normam, pod pogojem, da se uporabljajo v skladu z našimi navodili:

20 an vastavusse järgmis(ite) standard(ite)ga, kui need kasutatakse vastavalt meie juhendile:

21 съответстват на следните стандарти или други нормативни документи, при условие, че се използват съгласно нашите инструкции:

22 tahtika zemaia nurodybus standartus ir (arba) kitus norminius dokumentus su sąlyga, kad yra naudojami pagal mūsų nurodymus:

23 tad, ja leibiti atitiklosi roztažai norudijumam, abisi sekopisim standartim an citem normalivim dokumentim:

24 su u zhođe s nasledujućim normom(im) alebo inými normatívnymi (i) dokumentom(im)i, za predpokladu, že sa používajú v súlade s našimi návodmi:

25 inünin, laimatalarınza göre kulanılması kosullamaa usgudaki standartlar ve norm belirlen belgelerle uyumludur:

01 Directives, as amended.

02 Direktiven, gemäß Änderung.

03 Directives, telles que modifiées.

04 Richtlijnen, zoals gewijzigd.

06 Directivas, según lo emendado.

06 Direktive, come da modifica.

07 Обнови, оние, ёуови протомени.

08 Directivas, conforme alteração em.

09 Директиве со всеми поправками.

10 Direktiver, med senere ændringer.

11 Direktiv, med foretagne ændringer.

12 Direktivet, med foretatte ændringer.

13 Direktiveja, sarasinat kun le ovat muuteltuna.

14 pätänen zneni.

15 Snemica, kako je izmijenio.

16 irányelvek és módosítások rendelkezéseit.

17 pöžnješizmi popravkami.

18 Direktivelor, cu amendamentele respective.

19 Direktive z vesmi spremembami.

20 Direktivd kocs muadalsiega.

21 Директивек, с текзире ваменивра.

22 Direktivose su poplavimajms.

23 Direktivos su papildinajmos.

24 Snemica, v platnom znenu.

25 Degisdirimşis halenyle Yonetmeliker.

11 Information \* a(z) <A> alapján, a(z) <B> igazolta a megfelelést, a(z) <C> tanúsítványt szerinti.

12 Merk \* som del fremkommer i <A> og gjennom positiv bedømmelse av <B> lages Sertifikaat <C>.

13 Huom \* jakso on esitelyä osaksi <A> ja jika <B> on hyväksytty, Sertifikaatti <C> myksässi.

14 Poznámka \* jak bylo uvedeno v <A> a pozitive zjišeno <B> v souladu s uvedením <C>.

15 Napomena \* kako je izloženo u <A> pozitivno odgojeno od strane <B> prema Certifikaatu <C>.

21 Zabeleška \* kartu e korozovo v <A> u oševeno potkrovljeno ov <B> oznaco.

22 Pastaba \* kap nastavlja <A> ir kap beglama nuspreta <B> poga Sertifikaat <C>.

23 Pezimes \* ka nradis <A> un atibisiš <B> pozivajam vėrdijumam sašarai a sertifikatu <C>.

24 Poznámka \* ako bolo uvedeno v <A> a pozitive zševno <B> v súlade s uvedením <C>.

25 Not \* <A> da bejritiligi gibi ve <C> Sertifikaasma göre <B> tarafından olumlu olarak deđerlendirildiği gibi.

<A>	DAIKIN.TCF.02F12.01-2009
<B>	KEMA (NB0344)
<C>	2024351-OUA/EMC-4565

DAIKIN

3PW34877-8H

Jiro Tomita  
Director Quality Assurance  
Ostend, 1st of April 2009

DAIKIN EUROPE N.V.  
Zandvoordestraat 300, B-8400 Oostende, Belgium

**CONTENIDOS**

Página

Medidas de seguridad..... 1  
 Antes de la instalación ..... 2  
 Selección de la ubicación de la instalación..... 3  
 Precauciones en la instalación..... 4  
 Espacio para los trabajos de servicios de instalación..... 4  
 Tamaño del tubo de refrigerante y longitud de tubo permitido..... 5  
 Precauciones sobre la tubería de refrigerante..... 6  
 Tubería de refrigerante..... 7  
 Drenaje..... 9  
 Carga de refrigerante..... 9  
 Trabajos en el cableado eléctrico..... 11  
 Prueba de funcionamiento..... 13  
 Requisitos para la eliminación..... 14  
 Diagrama del cableado..... 15



LEA ESTAS INSTRUCCIONES CON CUIDADO ANTES DE LA INSTALACIÓN. GUARDE ESTE MANUAL EN UN LUGAR A MANO PARA POSIBLES REFERENCIAS EN EL FUTURO.

LA INSTALACIÓN O COLOCACIÓN INADECUADA DEL EQUIPO O ACCESORIOS PODRÍA CAUSAR ELECTROCUCIÓN, CORTOCIRCUITO, FUGAS, INCENDIO U OTROS DAÑOS AL EQUIPO. ASEGÚRESE DE UTILIZAR SÓLO ACCESORIOS FABRICADOS POR DAIKIN QUE SE HAN DISEÑADO ESPECÍFICAMENTE PARA USARSE CON EL EQUIPO, Y HAGA QUE LOS INSTALE UN PROFESIONAL.

SI NO ESTÁ SEGURO DE LOS PROCEDIMIENTOS DE INSTALACIÓN O UTILIZACIÓN, PÓNGASE EN CONTACTO CON EL DISTRIBUIDOR DE DAIKIN PARA PEDIR ASESORAMIENTO E INFORMACIÓN.

**MEDIDAS DE SEGURIDAD**

Las precauciones que aparecen aquí están divididas en los dos siguientes tipos. Ambas cubren temas muy importantes, por lo que asegúrese de seguirlas atentamente.



**ADVERTENCIA**

Si no se observa la advertencia es posible que se produzcan lesiones graves.

**PRECAUCIÓN**

Si no se observa el símbolo de precaución, pueden producirse lesiones o daños en el equipo.

**Advertencia**

- El equipo no está previsto para su uso en atmósferas potencialmente explosivas.
- Para el uso de unidades de aire acondicionado en aplicaciones con programación de alarma de temperatura se recomienda tener previsto un retardo de 10 minutos para señalar la alarma en caso de que se exceda la temperatura de alarma. Es posible que la unidad de aire acondicionado se detenga durante varios minutos durante el funcionamiento normal para el "desescarche de la unidad interior" o cuando se realiza la "parada de termostato".
- Consulte a su distribuidor o personal cualificado para llevar a cabo las labores de instalación. No instale la máquina usted mismo. La instalación inadecuada puede ocasionar fuga de agua, descargas eléctrica o fuego.

- Realizar las labores de instalación de acuerdo con el manual de instalación. La instalación inadecuada puede ocasionar fuga de agua, descargas eléctrica o fuego.
- Consulte a su distribuidor local si se producen fugas de refrigerante. Si se pretende instalar el acondicionador de aire en una habitación pequeña, es necesario tomar las medidas necesarias para que la concentración de refrigerante en el aire no exceda el límite permitido en caso de fuga. De lo contrario podrían producirse accidentes debido al agotamiento de oxígeno.
- Asegúrese de utilizar sólo los accesorios y piezas específicos para la tarea de instalación. No utilizar las piezas específicas puede ocasionar fuga de agua, descargas eléctricas, fuego o la caída de la unidad.
- Instalar el acondicionador de aire sobre una base que pueda aguantar su peso. Una solidez insuficiente puede ocasionar la caída del equipo y puede causar daños.
- Lleve a cabo las tareas específicas de instalación teniendo en cuenta los vientos fuertes, los tifones o los terremotos. Una labor de instalación inadecuada puede ocasionar accidentes debido a la caída del equipo.
- Asegúrese de que todo los trabajos eléctricos los lleven a cabo personal cualificado de acuerdo con las leyes y normativas locales y este manual de instalación, utilizando un circuito separado. Una capacidad insuficiente de los circuitos de alimentación o una construcción eléctrica inadecuada puede conducir a descargas eléctricas o fuego.
- Asegúrese de que todo el cableado está seguro, que se utilizan los cables especificados y que se asegura que todas las fuerzas externas no actúan sobre las conexiones del terminal o los cables. La conexión o la fijación incompletas pueden causar un fuego.
- Al cablear entre las unidades interiores y exteriores, y al cablear la alimentación, coloque los cables de forma que la tapa de la caja de interruptores se pueda sujetar de forma segura. Si la tapa de la caja de interruptores no está en su posición, esto puede causar un sobrecalentamiento de las terminales, descargas eléctricas o un fuego.
- Si se produce una fuga de gas refrigerante durante la instalación, ventile la zona inmediatamente. Si el gas refrigerante entra en contacto con el fuego se puede producir gas tóxico.
- Tras completar la instalación, compruebe que no existe fuga de gas refrigerante. Si el gas refrigerante se fuga dentro de la habitación y entra en contacto con una fuente de calor, como un generador de aire caliente, una estufa o una cocina se puede producir gas tóxico.
- Antes de tocar los componentes de las terminales eléctricas, desconecte el interruptor de alimentación.
- Es posible tocar accidentalmente las partes energizadas. Nunca deje la unidad desprovista de vigilancia durante la instalación o durante los trabajos de mantenimiento cuando el panel de servicio esté retirado.
- Cuando se planea reubicar unidades instaladas anteriormente, deberá primero recuperarse el refrigerante procedente de la operación de vaciado del sistema. Consulte el capítulo "Precauciones para la operación de bombeo hacia abajo" en la página 11.
- En caso de fuga accidental, nunca toque directamente el refrigerante. Podría sufrir heridas serias por congelamiento de los tejidos.

## Precaución

- Toma de tierra del acondicionador de aire.  
La resistencia de tierra debería ajustarse a las normativas nacionales.  
No conectar la toma de tierra a las tuberías de gas o agua, pararrayos o toma de tierra telefónica.  
Una toma a tierra incompleta puede causar descargas eléctricas. 
- Tubo del gas.  
Si el gas se fuga puede ocurrir una ignición o explosión.
- Tubo de agua.  
Los tubos de vinilo duro no son tomas de tierra eficaces.
- Pararrayos o toma de tierra telefónica.  
La carga eléctrica puede aumentar anormalmente si la golpea un rayo.
- Asegúrese de instalar un interruptor de fuga a tierra.  
No instalar un interruptor de fuga a tierra puede causar descargas eléctricas.
- Instale la tubería de drenaje según el manual de instalación para asegurar un buen drenaje, y aisle la tubería para evitar la condensación.  
Una tubería de drenaje inadecuada puede causar una fuga de agua, y que el mobiliario se moje.
- Instale las unidades interiores y exteriores, cordón de alimentación y cable de conexión a por lo menos 1 metro de las televisiones o radios para evitar interferencias en la imagen o ruido.  
(Dependiendo de las ondas de radio, una distancia de 1 metro puede no ser suficiente para eliminar el ruido.)
- No lave con agua la unidad exterior.  
Puede provocar descargas eléctricas o fuegos.
- No instale el acondicionador de aire en lugares como los siguientes:
  - Donde exista vapor de aceite mineral, vapor o pulverización de aceite por ejemplo de una cocina.  
Los componentes de plástico se pueden deteriorar, y causar un derrame o que el agua se fugue.
  - Donde se produce gas corrosivo, como por ejemplo ácido sulfúrico.  
La corrosión de las tuberías de cobre o de los componentes soldados puede ocasionar fugas de refrigerante.
  - Donde exista maquinaria que emita ondas electromagnéticas.  
Las ondas electromagnéticas pueden perturbar el sistema de control, y causar un mal funcionamiento del equipo.
  - Donde existan gases inflamables que se pueden fugar, donde exista fibra de carbono o polvo inflamable suspendido en el aire o donde se manejen inflamables volátiles como por ejemplo disolvente o gasolina.  
Tales gases pueden provocar un incendio.
  - Donde el aire contenga niveles elevados de sal, por ejemplo cerca del mar.
  - Donde existan grandes fluctuaciones de voltaje, por ejemplo fábricas.
  - En vehículos o embarcaciones.
  - Donde existan vapores ácidos o alcalinos.

## Proporcione un cuaderno de registro

De conformidad con la normativa nacional e internacional aplicable, puede ser necesario proporcionar un cuaderno con el equipamiento que contenga, como mínimo:

- información acerca del mantenimiento,
- información sobre las tareas de reparación,
- los resultados obtenidos en los tests,
- intervalos de parada,
- etc.

En Europa, la EN378 proporciona las directrices necesarias para rellenar este cuaderno de registro.

## ANTES DE LA INSTALACIÓN



Como la presión de diseño máxima es de 4,0 MPa o 40 bares, podrían necesitarse tuberías de mayor espesor de pared. Consulte el párrafo "Selección del material de la tubería" en la página 5.

## Precauciones para el R410A



- El refrigerante requiere precauciones estrictas para que el sistema se mantenga limpio, seco y hermético.
  - Limpio y seco.  
Debería evitarse que se mezclen en el sistema materiales externos, incluidos aceites minerales o humedad.
  - Hermético.  
Lea atentamente "Precauciones sobre la tubería de refrigerante" en la página 6 y siga correctamente estos procedimientos.
- Ya que el R410A es un refrigerante mezclado, el refrigerante adicional requerido debe cargarse en estado líquido. (Si el refrigerante está en estado gaseoso, su composición varía y el sistema no funcionará correctamente).
- Las unidades interiores conectadas deben ser unidades interiores diseñadas exclusivamente para el R410A.

## Instalación

- Para la instalación de la(s) unidad(es) interior(es), consulte el manual de instalación de la unidad interior.
- Las figuras corresponden al tipo de unidad exterior de clase 125. Otros tipos también se describen en este manual de instalación.
- Esta unidad exterior necesita un juego de bifurcación de tubos (opcional) para utilizarlo como unidad exterior para un sistema de funcionamiento simultáneo. Consulte más detalles en los catálogos.
- Nunca ponga en funcionamiento la unidad con un termistor dañado o desconectado, ya sea de descarga o de aspiración, ya que el compresor podría quemarse.
- Para evitar errores asegúrese de confirmar el modelo y el número de serie de las placas exteriores (frontales) al montarlas o desmontarlas.
- Al cerrar los paneles de servicio, asegúrese de que el par de apriete no exceda de 4,1 N•m.

## Accesorios

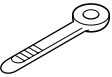
Compruebe si se han incluido con la unidad los siguientes accesorios.

Manual de instalación	1	
Abrazadera	2	
Etiqueta de información relativa a gases fluorados de efecto invernadero	1	
Etiqueta de información en varios idiomas relativa a gases fluorados de efecto invernadero	1	

La siguiente figura indica la ubicación de los accesorios

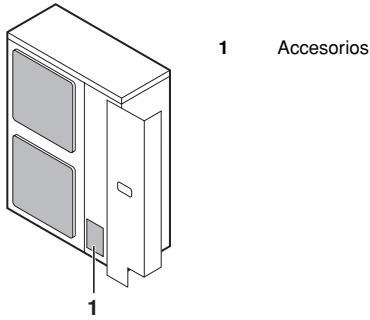

## Manipulación

Tal como se puede apreciar en la figura, manipule la unidad lentamente, tomándola por las empuñaduras de la derecha y de la izquierda.

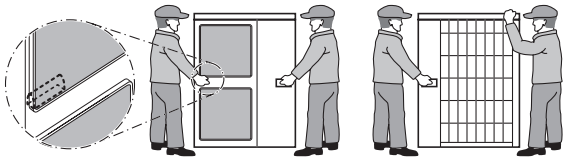

Coloque las manos en la esquina en vez de sujetar la entrada de succión en el lado de la carcasa, de otra forma la carcasa podría deformarse.

No deje que sus manos u objetos toquen las aletas traseras.

## SELECCIÓN DE LA UBICACIÓN DE LA INSTALACIÓN

- Asegúrese de que dispone de las medidas necesarias para evitar que la unidad exterior sea refugio de pequeños animales.
- Los animales pequeños pueden provocar averías, humo o fuego si tocan las partes eléctricas. Indíquelo, por favor, al cliente que debe mantener limpio el espacio que rodea a la unidad.

- 1 Seleccione un lugar de instalación donde se den las siguientes condiciones y que cuente con la aprobación del cliente.
  - Lugares bien ventilados.
  - Lugares donde la unidad no moleste a los vecinos.
  - Ubicaciones seguras que puedan soportar el peso y las vibraciones de la unidad y donde ésta se pueda instalar horizontalmente.
  - Lugares en los que no exista posibilidad de fugas de productos o de gases inflamables.
  - El equipo no debe colocarse ni utilizarse en atmósferas potencialmente explosivas.
  - Lugares donde exista espacio como para poder hacer los trabajos de servicio.
  - Lugares donde las longitudes de la tubería y el cableado de las unidades interior y exterior estén dentro de las medidas permitidas.
  - Lugares en los que la pérdida de agua de la unidad no puede causar daños en la instalación (por ejemplo, en el caso de un tubo de drenaje bloqueado).
  - Lugares donde se puede evitar la lluvia tanto como sea posible.

- 2 Cuando se instale la unidad en un lugar expuesto a vientos fuertes, tenga en cuenta lo siguiente.

Los vientos fuertes de 5 m/s o más contra la salida de aire de la unidad exterior producen cortocircuitos (aspiración del aire de descarga), lo que puede tener las siguientes consecuencias:

- Deterioro en la capacidad de funcionamiento.
- Frecuente formación de escarcha al momento de utilizar la calefacción.
- Cortes en el funcionamiento debido a la alta presión.
- Cuando un viento fuerte sopla continuamente sobre la unidad, el ventilador empieza a girar muy deprisa hasta que se rompe.

Consulte la figuras para más detalles sobre la instalación de esta unidad en un lugar donde pueda pronosticarse la dirección del viento.

- Apunte el lado de la salida de aire hacia la pared del edificio, verja o pantalla rompeviento.

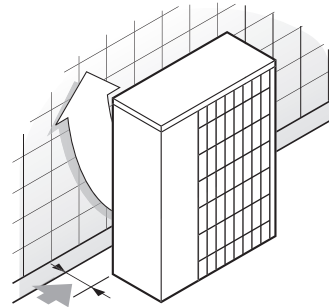

Asegúrese de que existe espacio suficiente para realizar la instalación

- Instale el lado de la salida a un ángulo recto con respecto a la dirección del viento.

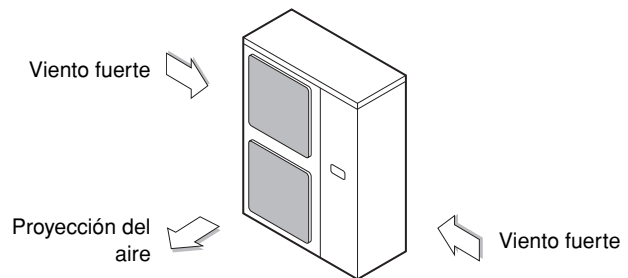

- 3 Prepare una canal de drenaje de agua alrededor de la base, para drenar el agua desechada en torno a la unidad.
- 4 Si el drenaje de agua de la unidad no es fácil de realizar, monte la unidad sobre una base de bloques de hormigón, etc. (la altura máxima de la base debería ser 150 mm).
- 5 Si instala la unidad en un bastidor, coloque una placa impermeable en los 150 mm debajo de la parte inferior de la unidad, para evitar que entre agua por la parte inferior.
- 6 Cuando se instala la unidad en un lugar expuesto frecuentemente a la nieve, tenga especialmente en cuenta lo siguiente:
  - Instale la base lo más alta posible.
  - Desmonte la rejilla de succión trasera para evitar que se acumule la nieve sobre las aletas traseras.
- 7 Si instala la unidad en un bastidor de montaje, instale una placa de estanqueidad (a 150 mm del panel inferior de la unidad) o utilice un tapón de drenaje (opcional) para evitar el goteo de agua de drenaje. (Consulte la figura).

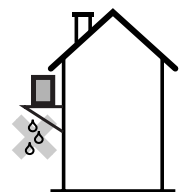

## PRECAUCIONES EN LA INSTALACIÓN

- Verifique la resistencia y la horizontalidad del piso de instalación de tal forma que la unidad no provoque ruidos o vibraciones al hacerlo funcionar después de la instalación.
- De acuerdo a los dibujos de la base en la figura, fije firmemente la unidad utilizando los pernos de la base. (Prepare cuatro juegos de pernos de la base M12, tuercas y arandelas adquiriéndolos en una ferretería.)
- Se recomienda atornillar los pernos de la base hasta que sobresalgan 20 mm de la superficie de la base.

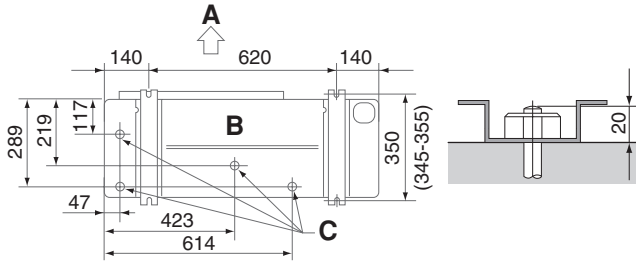

- A Lateral de descarga  
 B Vista inferior (mm)  
 C Orificio de drenaje

## Método de instalación para la prevención de inversión

En el caso de que sea necesario prevenir una inversión de la unidad, proceda a la instalación según la figura.

- prepare los 4 tornillos tal y como se indica en el esquema
- desatornille la placa superior en los 4 lugares indicados con las letras A y B
- coloque los tornillos en los lazos corredizos y atorníllelos fuertemente

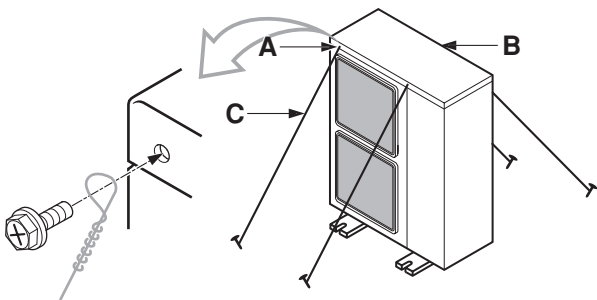

- A posición de los 2 orificios de fijación de la parte delantera de la unidad  
 B posición de los 2 orificios de fijación de la parte trasera de la unidad  
 C cables: suministrados en la obra

## Posición del tubo de drenaje

- Si la posición del tubo de drenaje de la unidad exterior no resulta fácil (por ejemplo, si el agua de drenaje salpica a la gente), instale la tubería de drenaje utilizando el cubo de drenaje (opcional).
- Asegúrese de que el drenaje funciona adecuadamente.

## ESPACIO PARA LOS TRABAJOS DE SERVICIOS DE INSTALACIÓN

Las figuras numéricas utilizadas aquí representan las dimensiones para los modelos de la clase 71-100-125-140. Las figuras entre ( ) indican las dimensiones para los modelos de la clase 100-125-140. (Unidad: mm)

(Consulte "Precauciones en la instalación" en la página 4)

### Precaución

(A) En caso de una instalación no apilada (Ver figura 1)

- |  |                                       |   |  |
|--|---------------------------------------|---|--|
|  | Obstáculo en el lateral de aspiración | ✓ | Existe un obstáculo  |
|  | Obstáculo en el lateral de descarga   | 1 | En estos casos, cierre la parte inferior del bastidor de instalación para evitar que el aire descargado se derive. |
|  | Obstáculo en el lateral izquierdo     | 2 | En estos casos, sólo se pueden instalar 2 unidades.  |
|  | Obstáculo en el lateral derecho       | 2 | En estos casos, sólo se pueden instalar 2 unidades.  |
|  | Obstáculo en el lateral superior      |   | Esta situación no está permitida   |

(B) En caso de instalación apilada

1. En caso de obstáculos delante del lado de salida.

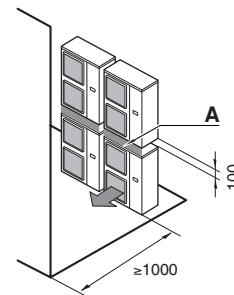

2. En caso de que haya obstáculos delante de la salida de aire.

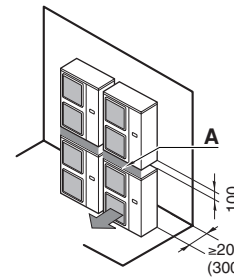

No apile más de una unidad.

Se necesitan unos 100 mm como longitud para instalar el tubo de drenaje superior de la unidad exterior. Selle la parte A de tal forma que el aire de la salida no derive.

(C) En el caso de instalar en varias hileras (cuando se utiliza en el techo, etc.)

1. En el caso de instalar una unidad por hilera.

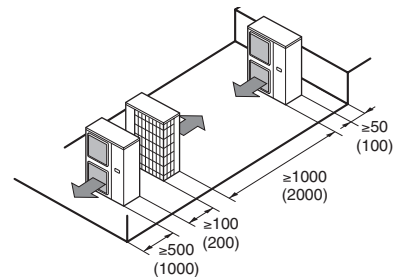

2. En el caso de instalar múltiples unidades (2 unidades o más) en conexión lateral por hilera.

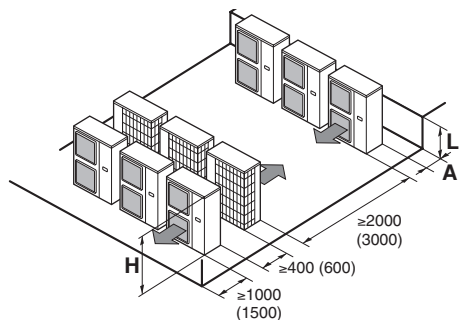

La relación de las dimensiones de H, A, y L aparecen en el cuadro inferior.

	L	A
L ≤ H	0 < L ≤ 1/2H	150 (250)
	1/2H < L	200 (300)
H < L	La instalación no es posible	

## TAMAÑO DEL TUBO DE REFRIGERANTE Y LONGITUD DE TUBO PERMITIDO



La instalación debe ser realizada por un instalador frigorista autorizado, la elección de los materiales e instalaciones debe cumplir la normativa nacional e internacional aplicable. En Europa, la EN378 es la norma aplicable que debe utilizarse.



### A las personas a cargo de la instalación de tuberías:

- Asegúrese de abrir la válvula de parada después de la instalación de las tuberías y de que el vaciado está completo. (Hacer funcionar el sistema con la válvula cerrada puede estropear el compresor).
- Está prohibido descargar refrigerante a la atmósfera. Recoja el refrigerante de acuerdo con la recogida de freón y la normativa de destrucción.
- No utilice flujo al soldar las tuberías de refrigerante. Para soldar, utilice metal de aportación para soldeo fuerte de cobre (BCuP) que no precisa flujo. (Si se utiliza un flujo de cloro, las tuberías se corroerán, y si el flujo contiene flúor, causará que el aceite refrigerante se deteriore, afectando de forma adversa al sistema de tuberías refrigerantes).

## Selección del material de la tubería

- Las tuberías y otros componentes a presión deben cumplir la normativa nacional e internacional y ser aptos para el refrigerante, asimismo debe utilizar cobre sin uniones desoxidado con ácido fosfórico para el refrigerante.
- Grado de temple: utilice la tubería con el grado de temple en función del diámetro del tubo, como se muestra en la siguiente tabla.
- El espesor de pared de la tubería de refrigerante debe cumplir la correspondiente normativa local y nacional. El espesor de pared de la tubería mínimo para una tubería R410A debe corresponderse con los valores de la siguiente tabla.

Ø de tubo	Grado de temple de la tubería	Espesor mínimo de pared t (mm)
9,5	O	0,80
15,9	O	1,00

O = recocido

Sólo debe utilizar material recocido para las uniones aborcardadas.

## Dimensionado de la tubería de refrigerante

Consulte figura 3 para obtener información sobre el sistema twin, consulte figura 4 para el sistema triple y consulte figura 5 para el sistema twin doble.

- Tubería principal (tubería entre la unidad exterior y la primera ramificación).

El diámetro de las tuberías debe coincidir con el de las conexiones de la unidad exterior.

Dimensionado de la tubería de refrigerante (medida estándar)	
Tubería de gas	Ø15,9
Tubería de líquido	Ø9,5

- Tubería entre la primera y la segunda ramificación (L2+L3) (solo para el twin doble).

Gas	Ø15,9
Líquido	Ø9,5

- Tubería entre la ramificación y las unidades interiores (L2~L3 para twin, L2~L4 para triple y L4~L7 para twin doble). Los diámetros de estas tuberías deberán ser idénticos a los de la tubería de las unidades interiores conectadas. Ramificación: consulte el marcado '□' en las figuras 3, 4 y 5.

## Selección de la tubería de ramificación

Twin	KHRQ22M20TA
Triple	KHRQ127H
Twin doble	KHRQ22M20TA (3x)

## Longitudes de tubería y diferencias de altura máximas

Vea datos relativos a longitudes y alturas en la tabla de abajo. Consulte las figuras 2, 3, 4 y 5. Asuma que la línea más larga que se muestra en la figura se corresponde con la tubería real más larga, y la unidad más alta en la figura se corresponde con la unidad real más alta.

Longitud máxima de tubería						
		Tamaño de la tubería de líquido	Modelo			
			71	100	125	140
<b>Longitud máxima total de tubería de flujo en un solo sentido</b>						
Pareja	L1	estándar				
• Aplicaciones gemelas y triples • Double twin (Dobles gemelas)	• L1+L2 • L1+L2+L4	estándar	30 m (40 m)	50 m (70 m)		
<b>Longitud máxima de tubería <sup>(a)</sup></b>						
Twin (Gemelas)	L1+L2+L3	—	30 m	50 m	50 m	
Triplets	L1+L2+L3+L4		—			
Double twin (Dobles gemelas)	L1+L2+L3+L4+L5+L6+L7		—			
<b>Longitud máxima de tubería de ramificación</b>						
• Aplicaciones gemelas y triples • Double twin (Dobles gemelas)	• L2 • L2+L4	—	20 m			
<b>Diferencia máxima entre longitudes de ramificación</b>						
Twin (Gemelas)	L2-L3	—	10 m	10 m	10 m	
Triplets	L2-L4		—			
Double twin (Dobles gemelas)	• L2-L3 • L4-L5 • L6-L7 • (L2+L4)-(L3+L7)		—			
<b>Altura máxima entre interior y exterior</b>						
Todos	H1	—	15 m	30 m		
<b>Altura máxima entre interiores</b>						
Aplicaciones gemelas, triples y dobles gemelas	H2	—	0,5 m			
<b>Longitud sin carga</b>						
Todos	L1+L2+L3+L4+L5+L6+L7	estándar	≤30 m			

(a) La figura entre paréntesis representa la longitud equivalente.

## PRECAUCIONES SOBRE LA TUBERÍA DE REFRIGERANTE

- No permitir nada más que el refrigerante designado para mezclarse en el ciclo de congelación, por ejemplo aire, etc. Si se escapa algo de gas refrigerante mientras se trabaja en la unidad, ventilar bien la habitación.
- Utilice únicamente R410A al añadir refrigerante  
Herramientas de instalación:  
Asegúrese de utilizar las herramientas de instalación (por ejemplo, el manguito de carga del colector de medición) empleadas exclusivamente para las instalaciones de R410A y que soportan la presión e impiden la mezcla de materias extrañas (por ejemplo, aceites minerales o humedad) dentro del sistema.  
Bomba de vacío:  
Utilice una bomba de vacío de 2 fases con una válvula de retención  
Asegúrese de que el aceite de la bomba no fluye en sentido contrario en el sistema cuando la bomba no esté funcionando.  
Utilice una bomba de vacío que pueda evacuar a -100,7 kPa (5 Torr, -755 mm Hg).
- Durante las pruebas nunca presurice los equipos a una presión superior a la presión máxima admisible (véase placa de especificaciones técnicas de la unidad: PS).
- Para evitar que entre en la tubería la suciedad, líquido o polvo, tape o pince el extremo de la tubería.

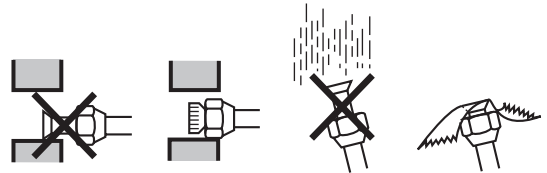

Lugar de instalación	Período de instalación	Método de protección
Unidad exterior	Más de un mes	Apriete el tubo
	Menos de un mes	Apriete o cubra con cinta el tubo
Unidad interior	Independientemente del período	

Tenga mucho cuidado al pasar los tubos de cobre a través de los muros.

- En el caso de un sistema de funcionamiento simultáneo
  - Se debe instalar una tubería hacia arriba y hacia abajo en la línea de tubería principal.
  - Utilice un juego de bifurcación de tubos (opcional) para la bifurcación de los tubos de refrigerante.

Precauciones que deben tomarse. (Para ver más detalles, consulte el manual que se adjunta al kit de la tubería de derivación).

- Instale las ramificaciones horizontalmente (con un desnivel máximo de 15°) o verticalmente.
- La longitud del tubo de derivación a la unidad interior debería ser lo más corta posible.
- Haga que la longitud de ambos tubos de bifurcación a la unidad interior sea igual.

## TUBERÍA DE REFRIGERANTE

- Los tubos de obra se pueden instalar en cuatro direcciones.



Figura - Los tubos de obra en cuatro direcciones

- |    |   |
|----|---|
| 1  | Taladrar  |
| 2  | Área central alrededor del orificio de distribución |
| 3  | Orificio de distribución                            |
| 4  | Ranura  |
| 5  | Tubo de conexión                                    |
| 6  | Bastidor inferior                                   |
| 7  | Placa frontal                                       |
| 8  | Placa de salida de tubo                             |
| 9  | Placa frontal atornillada                           |
| 10 | Tornillo de placa de salida de tubo                 |
| 11 | Hacia adelante                                      |
| 12 | Hacia atrás   |
| 13 | De lado   |
| 14 | Hacia abajo   |
- Cortar las dos ranuras hace posible la instalación tal y como aparece en la figura "Los tubos de obra en cuatro direcciones". (Utilice una sierra para metal para cortar las ranuras).
  - Para instalar el tubo de conexión a la unidad en una dirección hacia abajo, practicar una orificio de distribución penetrando el área central alrededor del orificio de distribución utilizando un taladro de 6 mm. (Consulte figura "Los tubos de obra en cuatro direcciones".)
  - Tras troquelar el orificio ciego, se recomienda aplicar pintura reparadora al borde y a los alrededores de las superficies finales para evitar la herrumbre.

### Evitar la entrada de objetos extraños

Enchufe el tubo a través de los orificios con masilla o material aislante (obtenido in situ) para taponar todos los huecos, como muestra la figura.

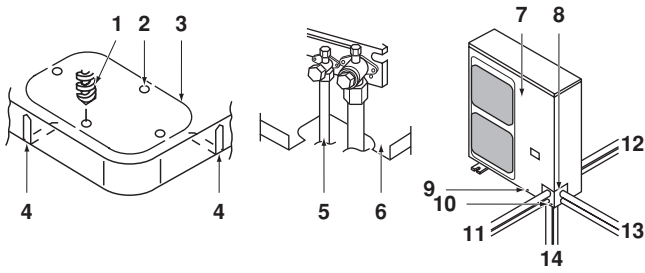
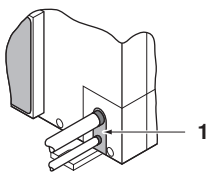

1 Masilla o material aislante (obtenido in situ)

Los insectos y pequeños animales que se introduzcan en la unidad exterior pueden ocasionar un cortocircuito en la caja eléctrica.

## Precauciones al manejar la válvula de retención

- Las válvulas de retención para las tuberías de conexión interiores-exteriores vienen cerradas para el transporte desde la fábrica.

Asegúrese de mantener la válvula abierta durante la operación.

Los nombres de los componentes de la válvula de retención se muestran en la figura.

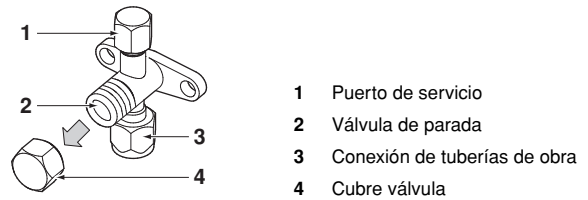

- Ya que las placas laterales se pueden deformar si sólo se usa una llave inglesa al aflojar o apretar las guías de tuerca, cerrar siempre la válvula de parada con una llave y luego utilizar una llave inglesa. No coloque las llaves sobre la tapa de la válvula.

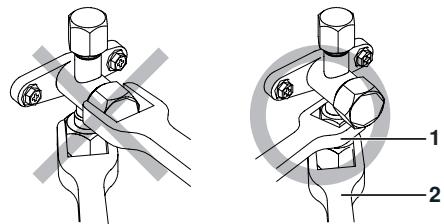

1 Llave inglesa

2 Llave dinamométrica

Si aplica un par de apriete demasiado fuerte podría deformar la superficie interior de la válvula de cierre lo que provocaría una fuga de gas en el interior de la válvula que rompería la tuerca abocardada.

No ejerza fuerza sobre la tapa de la válvula, esto puede provocar una fuga de refrigerante.

- En caso de funcionamiento de refrigeración a baja temperatura ambiente o cualquier otro modo de funcionamiento a baja presión, aplique una almohadilla de silicona o un elemento similar para evitar el congelamiento de la tuerca abocardada de la válvula de retención del gas (véase figura). La congelación de la tuerca abocardada puede provocar una fuga de refrigerante.

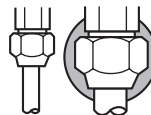

Almohadilla de sellado de silicona (Asegúrese de que no hay hueco)

### Cómo utilizar la válvula de parada

Utilice llaves hexagonales de 4 mm y 6 mm.

- Abrir la válvula**
  - Colocar la llave hexagonal en la barra de la válvula y girar en sentido contrario a las agujas del reloj.
  - Parar cuando la barra de la válvula no gire más. Ahora está abierta.
- Cerrar la válvula**
  - Colocar la llave hexagonal en la barra de la válvula y girar en el sentido de las agujas del reloj.
  - Parar cuando la barra de la válvula no gire más. Ahora está cerrada.

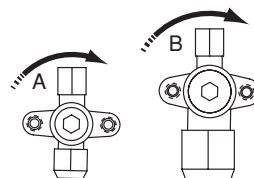

Dirección de cierre

A Lado de líquido

B Lado de gas

## Precauciones al manejar el cubre válvulas

- El cubre válvula está sellado donde indica la flecha. Consulte la figura. Tenga cuidado de no dañarlo.

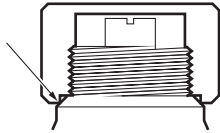

- Tras hacer funcionar la válvula, asegúrese de apretar el cubre válvula adecuadamente.

Par de ajuste	
Tubo del líquido	13,5~16,5 N•m
Tubo del gas	22,5~27,5 N•m

- Después de apretar la tapa compruebe si existen fugas de refrigerante.

## Precauciones de manejo del puerto de servicio

- Utilice siempre un manguito de carga con varilla empujadora y válvula para permitir la recuperación del refrigerante que aún permanece en el manguito de carga.
- Después de realizar los trabajos, ajuste la tapa de la válvula en el lugar correspondiente.  
Par de apriete: 11,5~13,9 N•m

## Precauciones al conectar las tuberías de obra y el correspondiente aislamiento

- Tenga cuidado de no dejar que la tubería en derivación interior y exterior entre en contacto con la tapa de conexión del compresor.  
Si el aislamiento de la tubería del lado del líquido pudiera entrar en contacto con ella, ajuste la altura como muestra la figura inferior. Asegúrese también, de que la instalación de tubos no toca los pernos o los paneles exteriores del compresor.
- Cuando se instala una unidad exterior por encima de la unidad inferior, puede ocurrir lo siguiente:  
El agua condensada sobre la válvula de retención puede pasar a la unidad interior. Para evitarlo, tape la válvula de retención con material sellante.
- Si la temperatura es superior a 30°C y la humedad es superior a una humedad relativa del 80%, el espesor de los materiales sellantes debería ser al menos 20 mm para evitar la condensación en la superficie del sellado.
- Asegúrese de aislar la instalación de tubos del lado del líquido y del gas y el kit de derivación de refrigerante.



Cualquier tubería expuesta puede causar condensación o quemaduras si se toca.

(La temperatura más elevada que la tubería del lado del gas puede alcanzar es de alrededor de 120°C, por lo que deber asegurarse la utilización de material aislante que sea muy resistente).

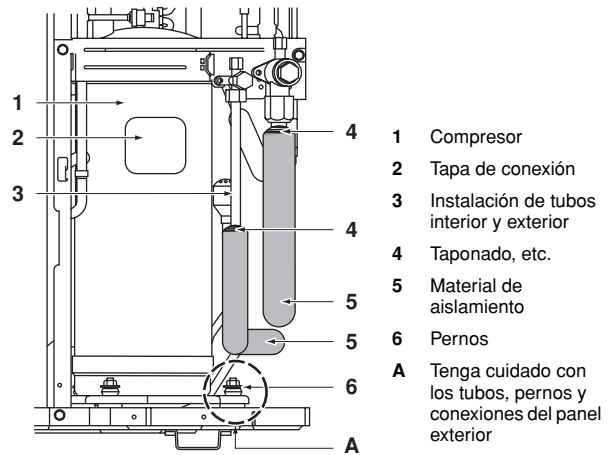

## Precauciones para la conexión guía

- Consulte en la tabla las dimensiones del abocardado de proceso y de los pares de fijación. (Una tensión excesiva puede hacer que se parta el abocinado.)

Tamaño del tubo	Tensión de fijación	Dimensiones "A" para los abocinados de procesamiento (mm)	Forma de la guía
Ø9,5	33~39 N•m	12,8~13,2	
Ø15,9	63~75 N•m	19,3~19,7	

Si uno de los pares de apriete no está disponible, tenga presente que el par puede aumentar de forma repentina. No apriete las tuercas más allá del ángulo que figura en la lista.

Tamaño del tubo	Ángulo de continuación de apriete	Longitud recomendada de la herramienta
Ø9,5	60°~90°	200 mm
Ø15,9	30°~60°	300 mm

- Cuando conecte la tuerca abocardada, recubra el abocardado con aceite de éster o de éter por dentro y dé 3 o 4 vueltas a la tuerca a mano antes de apretar firmemente.

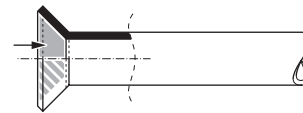

- Después de completar la instalación, lleve a cabo una inspección de escape de gas de las conexiones de las tuberías con nitrógeno o algo así.

## Precauciones por necesidad de un separador

Ya que existe el temor de que el aceite que se mantiene en el interior de la tubería de elevación fluya de vuelta al compresor al pararse y cause un fenómeno de compresión del líquido, o casos de deterioro de la vuelta del aceite, será necesario proporcionar un separador en un lugar apropiado en la tubería del gas de elevación.

- Espacio de instalación del separador. (Ver figura 6)

- A Unidad exterior
- B Unidad para interior
- C Tubería de gas
- D Tubería de líquido
- E Separador de aceite
- H Instale cada separador con una diferencia de altura de 10 m.

- No es necesario el separador cuando la unidad exterior está instalada en una posición más elevada que la unidad interior.

## Precauciones para la soldadura

- Asegúrese de realizar un soplado con nitrógeno durante la soldadura.  
Si se realiza la soldadura sin reemplazo de nitrógeno o liberación de nitrógeno hacia la tubería provocará la formación de una gran cantidad de película oxidada en el interior de las paredes de la tubería, con un efecto perjudicial para las válvulas y los compresores del sistema de refrigeración e impide el funcionamiento normal del sistema. No obstante, no utilice sustancias antioxidantes al soldar las tuberías. Residue of such preventers may result in choking of pipes or malfunction of components.
- Al soldar mientras se introduce el nitrógeno en el interior de las tuberías, éste debe estar ajustado a 0,02 MPa con una válvula de reducción de presión (=justo lo suficiente para que se pueda sentir en la piel).

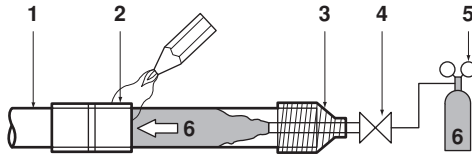

- 1 Tubería de refrigerante
- 2 Componente a soldar
- 3 Taponamiento
- 4 Válvula manual
- 5 Válvula de reducción de presión
- 6 Nitrógeno

## DRENAJE

- No purgue el aire con refrigerantes. Utilice una bomba de vacío para vaciar la instalación. No se proporciona refrigerante adicional para el purgado del aire.
- El fabricante ha efectuado la verificación de fugas en las tuberías del interior de las unidades. El instalador va a comprobar si existen fugas en los tubos de refrigerante unidos en el lugar de instalación.
- Confirme que las válvulas están bien cerradas antes de realizar la prueba de escape o el vacío.

**Ajuste para prueba de vacío y de escape:** Consulte figura 8

- A Sistema de par
- B Sistema de funcionamiento simultáneo
- 1 Manómetro de presión
- 2 Nitrógeno
- 3 Refrigerante
- 4 Balanza
- 5 Bomba de vacío
- 6 Válvula de retención
- 7 Tubo principal
- 8 Tubos bifurcados
- 9 Juego de bifurcación de tubos (opcional)

## Procedimiento para la prueba de escape

La prueba de escape debe cumplir la norma EN378-2.

- 1 Haga el drenaje los tubos y verifique el vacío<sup>(1)</sup>. (No debe haber un aumento en la presión durante 1 minuto).
- 2 Rompa el vacío con un mínimo de 2 bares de nitrógeno. (Nunca presurice más de 4,0 MPa).
- 3 Realice una prueba de fugas mojando con agua jabonosa, etc, las conexiones de los tubos.
- 4 Descargue el nitrógeno.
- 5 Haga el drenaje y verifique nuevamente el vacío<sup>(1)</sup>.

- 6 Al no ascender más el calibre de vacío, las válvulas de retención se pueden abrir.



Debe hacerse lo siguiente si existe la posibilidad de que quede humedad en el tubo (si la instalación de las tuberías se realiza durante la estación lluviosa o durante un período de tiempo largo, el agua de lluvia puede entrar en el tubo durante su instalación).

Después de vaciar el sistema durante 2 horas, presurícelo a 0,05 MPa (punto de vacío) con gas nitrógeno y vacíelo de nuevo utilizando la bomba de vacío durante 1 hora a -100,7 kPa (secado al vacío). Si no se puede evacuar el sistema hasta -100,7 kPa antes de 2 horas, repita la operación de vacuofreno y secado al vacío. A continuación y tras dejar el sistema al vacío durante 1 hora, confirme que el medidor de vacío no sube.

Después de purgar el aire con una bomba de vacío puede ocurrir que la presión de refrigerante no suba, incluso si se abre la válvula de cierre. La razón de este fenómeno es la condición de cerrada de, por ejemplo, la válvula de expansión del circuito de la unidad exterior, pero esto no supone un problema para el funcionamiento de la unidad.

## CARGA DE REFRIGERANTE

### Información importante en relación al refrigerante utilizado

Este producto contiene los gases fluorados regulados por el Protocolo de Kioto. No vierta gases a la atmósfera.

Tipo de refrigerante: R410A

Valor GWP<sup>(1)</sup>: 1975

<sup>(1)</sup> GWP = global warming potential (potencial de calentamiento global)

Rellene con tinta indeleble,

- ① la carga de refrigerante de fábrica del producto,
- ② la cantidad adicional de refrigerante cargado en campo y
- ①+② la carga total de refrigerante

en la etiqueta sobre gases fluorados de efecto invernadero suministrada con el producto.

La etiqueta rellena debe pegarse en el interior del producto y cerca de la conexión de carga del producto (p.ej. al dorso de la tapa de servicio).

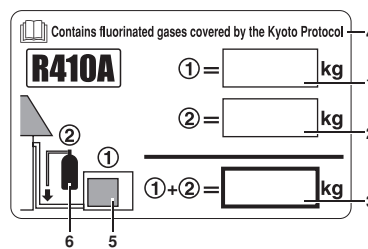

- 1 carga de refrigerante de fábrica del producto: véase placa de especificaciones técnicas de la unidad
- 2 cantidad adicional de refrigerante cargado en campo
- 3 carga total de refrigerante
- 4 Contiene los gases fluorados regulados por el Protocolo de Kioto
- 5 unidad exterior
- 6 cilindro del refrigerante y dosificador de carga

(1) Utilice una bomba de vacío de dos fases con una válvula de retención capaz de evacuar a -100,7 kPa (5 Torr, -755 mm Hg).

Evacue el sistema por los tubos de líquido y de gas utilizando una bomba de vacío durante más de 2 horas y ponga el sistema en -100,7 kPa. Tras mantener el sistema en esta situación durante más de una hora, compruebe si el medidor de vacío sube o no. En caso afirmativo, podría haber humedad dentro del sistema o éste podría tener fugas.

**NOTA**

La aplicación nacional de la normativa europea sobre determinados gases fluorados de efecto invernadero podría requerir proporcionar el idioma nacional oficial adecuado en la unidad. Por lo tanto, el producto lleva incluida una etiqueta en varios idiomas sobre gases fluorados de efecto invernadero.

Las instrucciones sobre cómo y dónde pegar la etiqueta figuran al dorso de la misma.

**Precauciones en caso de mantenimiento**

Si por razones de mantenimiento es necesario abrir el circuito de refrigerante, el vaciado del mismo ha de efectuarse de acuerdo con la reglamentación local.

Esta unidad necesita una carga de refrigerante adicional en función de la longitud del tubo conectado en el lugar de instalación. Cargue el refrigerante adicional en estado líquido a través de la conexión de servicio de la válvula de retención de la tubería de líquido. Como el R410A es un refrigerante mezclado, su composición varía si se carga en estado gaseoso y no se podría garantizar un funcionamiento normal del sistema.

En este modelo no es necesario cargar adicionalmente si la longitud de tubería es de  $\leq 30$  m.

**Carga adicional de refrigerante**

- Las cantidades de carga adicional están dispuestas en relación a la longitud de la tubería de refrigerante como se indica en "Longitud máxima de tubería" de la tabla, en el párrafo "Longitudes de tubería y diferencias de altura máximas" en la página 6. (p. ej. aplicaciones gemelas: L1+L2+L3).
- Si la longitud de las tuberías excede de 30 m, añada la cantidad de refrigerante de acuerdo a la siguiente tabla.

Para mantenimiento futuro, marque la cantidad seleccionada con un círculo en las tablas inferiores.

Para sistema par

**Tabla 1:** Carga adicional de refrigerante <unidad: kg>

Modelo	Tamaño de la tubería estándar de líquido La longitud de la tubería conectada se encuentra entre	
	30~40 m	40~50 m
RZQS71	—	
RZQS100~140	0,5	1,0

Para sistemas gemelos, triples y dobles gemelos

Cargue por favor de forma adicional de acuerdo con el cálculo siguiente. (La cantidad adicional es R1+R2)

- G1: longitud total de Ø9,5 mm de tubería de líquido  
G2: longitud total de Ø6,4 mm de tubería de líquido
- a G1>30 m  
cálculo de la longitud excedente 30 m (=G1-30 m)  
Basado en esta tabla decida R1, R2 en la tabla  
b G $\leq$ 30 m y G1+G2>30 m  
cálculo de la longitud total excedente 30 m (=G1+G2-30 m)  
Basado en esta tabla decida R2 en la tabla, R=0
- Cantidad de carga adicional total  
R=R1+R2 (kg)

**Tabla 2:** Longitud <unidad: m>, carga adicional de refrigerante <unidad: kg>

Tubería de líquido	Ø	Longitud que excede la "longitud sin carga"		
		0~10	10~20	
Principal	9,5	0,5	1,0	R1
Ramificación				
Ramificación	6,4	0,3	0,6	R2

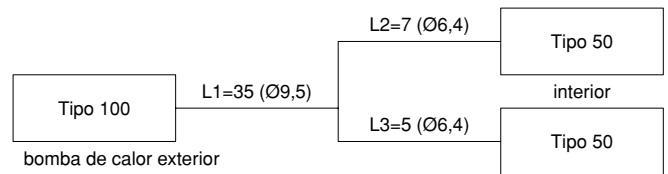
**Ejemplo 1**

- G1=L1=35 m                      G2=L2+L3=7+5=12  
Sobre 30 m
- a G1-30=5 m                      → Ø9,5 R1=0,5 kg  
b G2=12 m                          → Ø6,4 R2=0,6 kg
- Cantidad de carga de refrigerante=R=R1+R2=0,5+0,6=1,1 kg

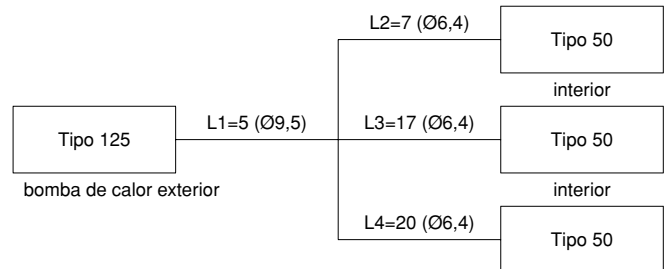
**Ejemplo 2**

- G1=L1=5 m                          G2=L2+L3+L4=7+17+20=44  
Sobre 30 m
- a G1=5 m                              → R1=0,0 kg  
b (G1+G2)-30=(5+44)-30=19 → Ø6,4 R2=0,6 kg
- Cantidad de carga de refrigerante=R=R1+R2=0,0+0,6=0,6 kg



En caso de una recarga completa de refrigerante, ejecute por favor en primer lugar la evacuación. Ejecute esta evacuación desde el orificio de mantenimiento. No utilice otro orificio o la válvula de retención para la evacuación. La evacuación no se puede ejecutar completamente utilizando ese orificio.

Posición del puerto de servicio:

Las unidades exteriores están equipadas con 1 puerto de servicio ubicado entre el intercambiador de calor y la válvula de 4 vías.

**Peso total de carga del refrigerante (después de una fuga, etc.)**

Las cantidades de carga totales están dispuestas en relación a la longitud de la tubería de refrigerante como se indica en "Longitud máxima de tubería" de la tabla, en el párrafo "Longitudes de tubería y diferencias de altura máximas" en la página 6. (p. ej. aplicaciones gemelas: L1+L2).

**Tabla 3:** Carga total <unidad: kg>

Modelo	Tamaño de la tubería de líquido	Longitud de la tubería de refrigerante				
		5-10 m	10-20 m	20-30 m	30-40 m	40-50 m
RZQS71D	estándar	1,75	2,25	2,75	—	
RZQS100~140D	estándar	2,70	3,20	3,70	4,20	4,70

## Precauciones para la operación de bombeo hacia abajo

La unidad exterior tiene un presostato de baja o detector de baja presión para proteger el compresor.



No cortocircuite el presostato de baja presión durante la operación de bombeo hacia abajo.

Realice el siguiente procedimiento par la operación de bombeo hacia abajo.

### ■ Medidas preliminares

- Asegúrese de cortar la fuente de alimentación.  
Abra el panel frontal de la unidad y recubra el panel de terminales y la tarjeta de circuito impreso con lámina aislante para evitar descargas eléctricas en caso de tocar accidentalmente las partes energizadas.
- Antes de abandonar la unidad exterior, cierre el panel frontal de la misma. No puede dejar la unidad sin vigilancia con el panel frontal abierto.
- Conecte la alimentación eléctrica y realice la operación de bombeo hacia abajo de acuerdo con el siguiente procedimiento.

### ■ Operación de bombeo hacia abajo

Procedimiento	Precaución
1 Confirme que ambas válvulas de cierre en el lado de líquido y en el lado de gas están abiertas.	—
2 Presione el botón de bombeo BS4 hacia abajo en la tarjeta PC de la unidad exterior (±8 segundos).	El compresor y el ventilador de la unidad exterior arrancarán automáticamente. El ventilador de la unidad interior puede empezar a funcionar automáticamente. Por favor, téngalo en cuenta.
3 Cierre la válvula de retención del lado de líquido fijamente durante 2 minutos después de que el compresor comience a funcionar. (Consulte "Cómo utilizar la válvula de parada" en la página 7)	Nunca deje la unidad exterior sin vigilancia con el panel frontal abierto cuando la alimentación eléctrica esté conectada. Si la válvula de retención del lado de líquido no está cerrada con seguridad durante el funcionamiento del compresor no podrá llevarse a cabo la operación de bombeo aguas abajo.
4 Cuando el compresor se detenga, después de 2 a 5 minutos <sup>(a)</sup> , cierre la válvula de retención del lado de gas con seguridad. (Consulte "Cómo utilizar la válvula de parada" en la página 7)	
5 Apague la unidad.	

(a) Si al finalizar la operación de bombeo hacia abajo la unidad exterior no funciona, incluso estando interruptor del control remoto ajustado en ON, en el control remoto puede aparecer la indicación "U4" o no. Esto no se considera un fallo de funcionamiento.

- Al finalizar la operación de bombeo hacia abajo asegúrese de retirar la lámina de aislamiento colocada previamente para proteger la caja de conexiones, como se indica en el capítulo "Medidas preliminares" en la página 11.
- En caso de que sea necesario el funcionamiento apague y vuelva a encender el interruptor principal. Asegúrese de que las válvulas de cierre, tanto en la zona de líquido como en la de gas, permanezcan abiertas y procure que la unidad funcione en modo refrigeración durante la prueba de funcionamiento.

## TRABAJOS EN EL CABLEADO ELÉCTRICO



- Todo el cableado y los componentes deben ser instalados por un electricista autorizado y deben cumplir con las regulaciones europeas y nacionales pertinentes.
- Todas las piezas adquiridas localmente y la construcción eléctrica deben cumplir con los reglamentos locales y nacionales.
- Alta tensión  
Con el fin de evitar electrocuciones, asegúrese de desconectar la alimentación de corriente durante el 1 minuto (o más) previo a las labores de mantenimiento de las piezas eléctricas. Incluso después de 1 minuto, mida siempre la tensión en los terminales de los condensadores del circuito principal y las demás piezas eléctricas antes de tocarlas, asegúrese de que la tensión sea igual o inferior a 50 V en corriente continua.



### A las personas a cargo de la instalación eléctrica:

No haga funcionar la unidad hasta que la tubería de refrigerante esté completa. (Hacerla funcionar antes que las tuberías estén listas estropeará el compresor).

### Precauciones en los trabajos de cableado eléctrico

- Antes de acceder a los dispositivos eléctricos, deberán desconectarse todos los circuitos de alimentación.
- Utilice sólo cables de cobre.
- El cableado entre la unidad interior y la exterior debe ser de 220~240 V.
- En el cableado fijo deberá incorporarse, según la reglamentación local y nacional pertinente, un interruptor principal u otro medio de desconexión que tenga una separación constante en todos los polos.  
No conecte el interruptor principal hasta que todo el cableado esté completo.
- No introduzca a la fuerza los cables en la unidad haciendo un nudo con ellos.
- Fije los cables de forma que no hagan contacto con los tubos (especialmente en el lateral de alta presión).
- Asegure el cableado eléctrico con material de fijación tal como muestra la figura inferior de forma que no esté en contacto con las tuberías, especialmente en el lateral de alta presión.  
Asegúrese de que no se aplica presión externa a los conectores de terminales.
- Cuando instale el disyuntor diferencial para detectar fugas a tierra asegúrese de que es compatible con el Inverter (resistente a ruidos eléctricos de alta frecuencia) para evitar la innecesaria abertura del disyuntor diferencial para detectar fugas a tierra.
- Dado que esta unidad está equipada con un Inverter, la instalación de un condensador de avance de fase no sólo deteriorará el efecto de mejora del factor de potencia, sino que también provocará un calentamiento accidental anormal del condensador debido a ondas de alta frecuencia. Por lo tanto, nunca instale un condensador de avance de fase.

Asegure el cableado como se indica abajo.

- 1 Asegure la toma de tierra a la placa adjunta de la válvula de parada de forma que no se deslice.
  - 2 Asegure la toma de tierra a la placa adjunta de la válvula de parada una vez más junto con el cableado eléctrico y el cableado de la unidad interior.
- Instale el cableado eléctrico de forma que la tapa frontal no se levante al instalar el cableado y sujete firmemente la tapa frontal.

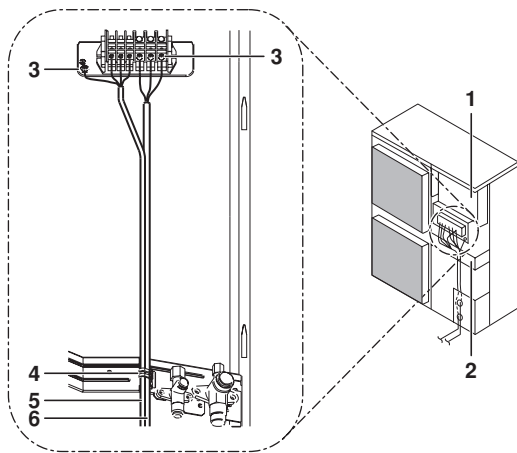

- 1 Caja de interruptores
- 2 Placa de montaje de la válvula de retención
- 3 Tierra
- 4 Brida de sujeción
- 5 Cableado entre unidades
- 6 Fuente de alimentación y cableado a tierra

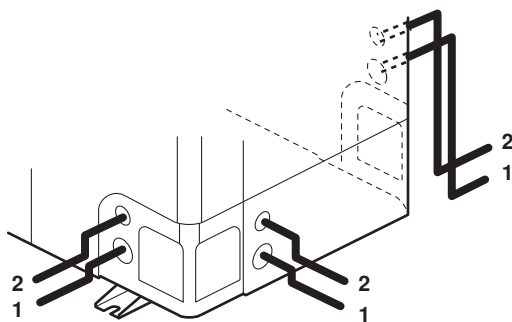

- 1 Cable de alimentación y cable de conexión a tierra
- 2 Cableado entre las unidades

- Cuando los cables se dirigen desde la unidad, se puede insertar un manguito de protección para los conductos (inserciones de generación de patrones) en el orificio de instalación. (Ver figura 7)

- 1 Cable
  - 2 Buje
  - 3 Tuerca
  - 4 Marco
  - 5 Manguera
- A Interior  
B Exterior

Cuando utilice una línea eléctrica, asegúrese de proteger los cables con tubos de vinilo para evitar que el borde del orificio de instalación corte los cables.

- Para realizar el cableado eléctrico siga el diagrama correspondiente.
- Forme los cables y fije la tapa firmemente de forma que se puede montar adecuadamente.

## Precauciones para el cableado de la alimentación eléctrica y el cableado interno de la unidad

- Utilice una terminal con engarce redondo para la conexión a la placa de la terminal de la fuente de alimentación. En caso que no se pueda utilizar debido a razones inevitables, asegúrese de observar las instrucciones siguientes.

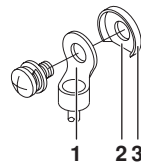

- 1 Terminal de presión redondo
- 2 Sección abierta
- 3 Arandela cóncava

- No conecte cables de diferente calibre a la misma terminal de fuente de alimentación. (Si la conexión está floja, se puede provocar sobrecalentamiento.)
- Cuando conecte cables de mismo calibre, conéctelos de acuerdo con la figura inferior.



- Utilice el destornillador correcto para apretar los tornillos terminales. Los destornilladores pequeños pueden dañar el cabezal del tornillo e impedir el adecuado ajuste.
- Un exceso de ajuste de los tornillos terminales puede dañar los tornillos.
- Consulte la tabla inferior para los pares de fijación de los tornillos terminales.

Par de fijación (N·m)	
M4 (X1M)	1,2~1,8
M4 (EARTH)	1,2~1,4
M5 (X1M)	2,0~3,0
M5 (EARTH)	2,4~2,9

- Consulte el manual de instalación que viene con la unidad interior para el cableado de las unidades interiores, etc.
- Acople un diferencial de fugas a tierra y un fusible en la línea de alimentación. (Ver figura 9)

- I Par  
II Doble  
III Triple  
IV Double twin (Dobles gemelas)  
M Unidad maestra  
S Esclava  
1 Disyuntor diferencial para detectar fugas a tierra  
2 Fusible  
3 Mando a distancia

- Al cablear, asegúrese de que los cables establecidos son los que se usan, realice las conexiones completas, y fije los cables de forma que ninguna fuerza exterior se aplique a las terminales.

## Especificaciones de los componentes de cableado estándar

	RZQS71	RZQS100	RZQS125	RZQS140
Amperaje mínimo del circuito (MCA) <sup>(a)</sup>	18,9	27,6	28,8	
Fusible de obra recomendado (A)	20	32		
Tipo de cable <sup>(b)</sup>	H05VV-U3G			
Tamaño	El tamaño del cableado debe cumplir con los reglamentos locales y nacionales			
Tipo de cable para el cableado entre las unidades	H05VV-U4G2,5			

(a) Los valores indicados son valores máximos (para conocer los valores exactos, consulte las especificaciones eléctricas relativas a la combinación con unidades interiores).

(b) Sólo para los tubos protegidos, utilice H07RN-F si no se van a utilizar tubos protegidos.

**NOTA** El diferencial de fugas a tierra deberá ser del tipo de alta velocidad, de 30 mA (<0,1 s).

Equipamiento que cumple la normativa EN/IEC 61000-3-12<sup>(1)</sup>

## PRUEBA DE FUNCIONAMIENTO



### ADVERTENCIA

Es posible tocar accidentalmente las partes energizadas.

Nunca deje la unidad desprovista de vigilancia durante la instalación o durante los trabajos de mantenimiento cuando el panel de servicio esté retirado.

### NOTA



Tenga presente que durante los primeros usos de la unidad puede ser necesario aplicar una tensión de alimentación superior. Este fenómeno se produce debido a que el compresor necesita un tiempo de funcionamiento de 50 horas antes de alcanzar el funcionamiento perfecto y un consumo de alimentación estable.

(1) La Norma Técnica Europea/Internacional ajusta los límites para corrientes armónicas generadas por un equipo conectado a los sistemas públicos de bajo voltaje con corriente de entrada de >16 A y ≤75 A por fase.

## Comprobaciones previas al funcionamiento

Elementos a comprobar	
Cableado eléctrico Cableado entre unidades Toma de tierra	<ul style="list-style-type: none"> <li>■ ¿Está el cableado como se menciona en el diagrama de cableado? Asegúrese de que no se ha olvidado ningún cableado y que no faltan fases ni hay inversión de fases.</li> <li>■ ¿Está la unidad conectada a tierra de forma segura?</li> <li>■ ¿Está el cableado entre las unidades conectado correctamente en serie?</li> <li>■ ¿Algunos de los tornillos de sujeción del cableado están poco apretados?</li> <li>■ ¿La resistencia de aislamiento es de al menos 1 MΩ? - Para medir la resistencia de aislamiento utilice un megatester para 500 V. - No utilice un megatester para circuitos de baja tensión.</li> </ul>
Tubería de refrigerante	<ul style="list-style-type: none"> <li>■ ¿Es el tamaño de la tubería el correcto?</li> <li>■ ¿Está el material de aislamiento para la tubería sujeto firmemente? ¿Están aislados tanto los tubos de líquido como los de gas?</li> <li>■ ¿Están abiertas las válvulas de parada tanto del lado del líquido como del gas?</li> </ul>
Refrigerante extra	<ul style="list-style-type: none"> <li>■ ¿Ha escrito el refrigerante extra y la longitud de la tubería de refrigerante?</li> </ul>

- Asegúrese de realizar una prueba de funcionamiento.
- Asegúrese de abrir completamente las válvulas de retención del lado del líquido y del lado del gas. Si pone en funcionamiento la unidad con las válvulas de cierre cerradas, el compresor resultará dañado.
- Asegúrese de realizar la primera prueba de funcionamiento de la instalación ajustando la unidad en modo refrigeración.
- Durante la prueba de funcionamiento, nunca deje la unidad sin vigilancia con el panel frontal abierto.

### Prueba de funcionamiento

- 1 Para proteger el compresor, asegúrese de encender el equipo 6 horas antes de la operación de la unidad.
- 2 Asegúrese de que las válvulas de parada de líquido y gas están abiertas.

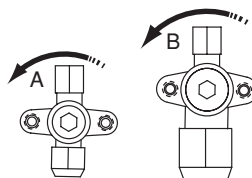

#### Dirección de apertura

**A** Zona de líquido

**B** Zona de gas

Retire la tapa y gire a izquierdas mediante una llave hexagonal hasta el tope

- 3 Asegúrese de cerrar el panel frontal antes del funcionamiento, de no hacerlo así puede ocasionarse una descarga eléctrica.
- 4 Asegúrese de ajustar la unidad en modo refrigeración.
- 5 Pulse el botón de inspección (test) del control remoto 4 veces (2 veces si utiliza un control remoto inalámbrico) para entrar en modo de prueba de funcionamiento.
- 6 Espere 10 segundos y luego pulse el botón ON/OFF para arrancar la unidad en modo de prueba de funcionamiento y compruebe el funcionamiento de la unidad durante 6 minutos. La presión del refrigerante puede no aumentar de inmediato, incluso si la válvula de parada está abierta después de que se haya realizado una purga de aire utilizando una bomba de vacío. Esto ocurre porque la tubería de refrigerante de la unidad interior se cerró con válvulas eléctricas en su interior. Esto no creará ningún problema durante el funcionamiento.
- 7 Pulse el botón de ajuste de la dirección de flujo de aire y compruebe si la unidad responde a la nueva orientación de la dirección de flujo de aire.

- 8 Pulse el botón de inspección (test) 2 veces para entrar en modo comprobación y asegurarse de que el código de error esté ajustado en "00" (=normal). Si el código de error "00" no aparece en la pantalla, consulte el apartado "Fallo de diagnóstico durante la primera instalación" en la página 14.
- 9 Si pulsa el botón de inspección (test) 4 veces durante una prueba de funcionamiento, la unidad volverá al modo de funcionamiento normal.
- 10 Compruebe todas las funciones de acuerdo con el manual de instrucciones.

### Precauciones con relación al funcionamiento de prueba

- 1 Para detectar las válvulas de cierre que no se abren, la unidad deberá funcionar obligatoriamente en modo refrigeración de 2 a 3 minutos durante la primera prueba de funcionamiento, incluso si el control remoto estaba ajustado en modo calefacción. En este caso, el control remoto seguirá mostrando el símbolo de calefacción todo el tiempo y la unidad cambiará automáticamente al modo calefacción después del mencionado intervalo de tiempo.
- 2 Si no puede operar la unidad en modo de prueba de funcionamiento, consulte el apartado "Fallo de diagnóstico durante la primera instalación" en la página 14.
- 3 Si no puede operar la unidad en modo de prueba de funcionamiento, la unidad volverá normalmente a su estado normal después de transcurrir 30 minutos.
- 4 Si utiliza un control remoto inalámbrico, realice la prueba de funcionamiento sólo después de haber instalado un receptor de infrarrojos en el panel decorativo de la unidad interior.
- 5 Si los paneles de las unidades interiores aún no están instalados, asegúrese de desconectar la alimentación eléctrica de la unidad después de finalizar la prueba de funcionamiento completa.
- 6 La prueba de funcionamiento completa siempre incluye la desconexión de la alimentación eléctrica después de una parada operativa normal del control remoto. No detenga el funcionamiento de la unidad apagando los interruptores automáticos.

### Fallo de diagnóstico durante la primera instalación

Si no aparecen mensajes en la pantalla del control remoto (no se muestra la temperatura actual), compruebe las siguientes anomalías antes de diagnosticar posibles códigos de error.





- Desconexión o cableado incorrecto (entre la fuente de alimentación y la unidad exterior, entre la unidad exterior y la unidad interior, entre la unidad interior y el control remoto).
- El fusible de la tarjeta de circuito impreso de la unidad exterior puede haberse fundido.
- Si la pantalla del control remoto indica "E3", "E4" o "LB" como código de error, existe la posibilidad de que las válvulas de retención se cierren o de que la entrada o la salida de aire se bloquee.
- Si en la pantalla del control remoto se muestra el código de error "L2" compruebe del desequilibrio de la tensión.
- Si la pantalla del control remoto muestra "L4" o "LF" compruebe la conexión del cableado entre las unidades.
- Si en la pantalla del control remoto se muestra "L4" es posible que la entrada o la salida de aire estén bloqueadas.
- El detector de protección contra inversión de fase de este producto sólo funciona durante el periodo de reinicialización del sistema.  
El detector de protección contra inversión de fase está diseñado para detener el producto en caso de suceder algún problema durante el arranque.

- Si el circuito de protección provoca la parada de la unidad, compruebe si dispone de tensión en todas las fases. En caso afirmativo, desconecte la alimentación a la unidad y cambie entre sí dos cualesquiera de las tres fases. Conecte de nuevo la alimentación y arranque la unidad.
- La detección de inversión de fase no se realiza durante el funcionamiento normal.
- Si existe la posibilidad de que se inviertan las fases durante eventuales apagones producidos mientras el producto está en funcionamiento, añada a su instalación local un circuito de protección contra inversión de fase. No sería improbable que se diera tal situación si se usan generadores locales. Si se pone en funcionamiento el producto con la rotación de fases invertida, el compresor y otras partes de la máquina pueden romperse.

### REQUISITOS PARA LA ELIMINACIÓN

El desmantelamiento de la unidad, así como el tratamiento del refrigerante, aceite y otros componentes, debe realizarse de acuerdo con las normas locales y nacionales aplicables.

## DIAGRAMA DEL CABLEADO

	: Abrazadera de cable
	: Terminal
	: Conector
	: Conector de relé
	: Cableado de obra

BLK	: Negro
GRN	: Verde
BRN	: Marrón
BLU	: Azul
ORG	: Naranja
RED	: Rojo
WHT	: Blanco
YLW	: Amarillo



: Consulte el manual de servicio para conectar el cableado a X6A.

: La posición de los interruptores selectores (DS1) indica los ajustes de fábrica. Para los detalles, consulte el manual de servicio.

A1P~A4P.....	Tarjeta de circuito impreso	R3T.....	Termistor (tubería de aspiración)
BS1~BS4.....	Interruptor pulsador	R4T.....	Termistor (serpentín)
C1~C4.....	Condensador	R5T.....	Termistor (parte central del serpentín)
DS1.....	Bloque de conmutadores	R6T.....	Termistor (líquido)
E1HC.....	Calentador del cárter	R10T.....	Termistor (aleta)
F1U~F6U.....	Fusible	RC.....	Circuito receptor
HAP (A1P).....	Monitor de servicio (verde)	S1NPH.....	Sensor de presión (alta)
H1P~H7P (A2P).....	Monitor de servicio (naranja)	S1PH.....	Presostato (alta)
K1R.....	Relé magnético (Y1S)	TC.....	Circuito transmisor
K4R.....	Relé magnético (E1HC)	V1R.....	Módulo de alimentación
K10R•K11R.....	Relé magnético	V2R•V3R.....	Módulo del diodo
L1R.....	Reactor	V1T.....	Transistor bipolar de puerta aislada (IGBT)
M1C.....	Motor (compresor)	X1M.....	Regleta de conexiones
M1F•M2F.....	Motor (ventilador)	X6A.....	Conector (opcional)
PS.....	Circuito de alimentación	Y1E.....	Válvula de expansión
Q1DI.....	Interruptor diferencial (suministro independiente)	Y1S.....	Válvula de 4 vías
R1•R2.....	Resistor	Z1C~Z3C.....	Filtro de ruido
R1T.....	Termistor (aire)	Z1F~Z4F.....	Filtro de ruido
R2T.....	Termistor (descarga)		

# NOTES

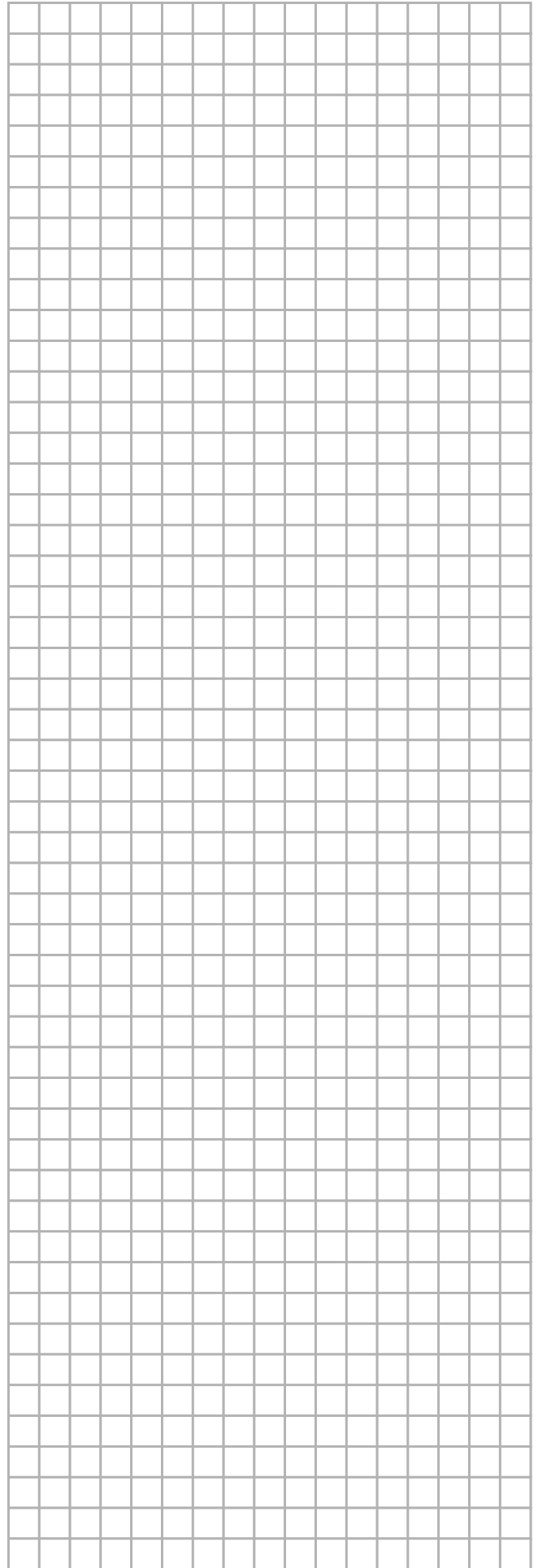
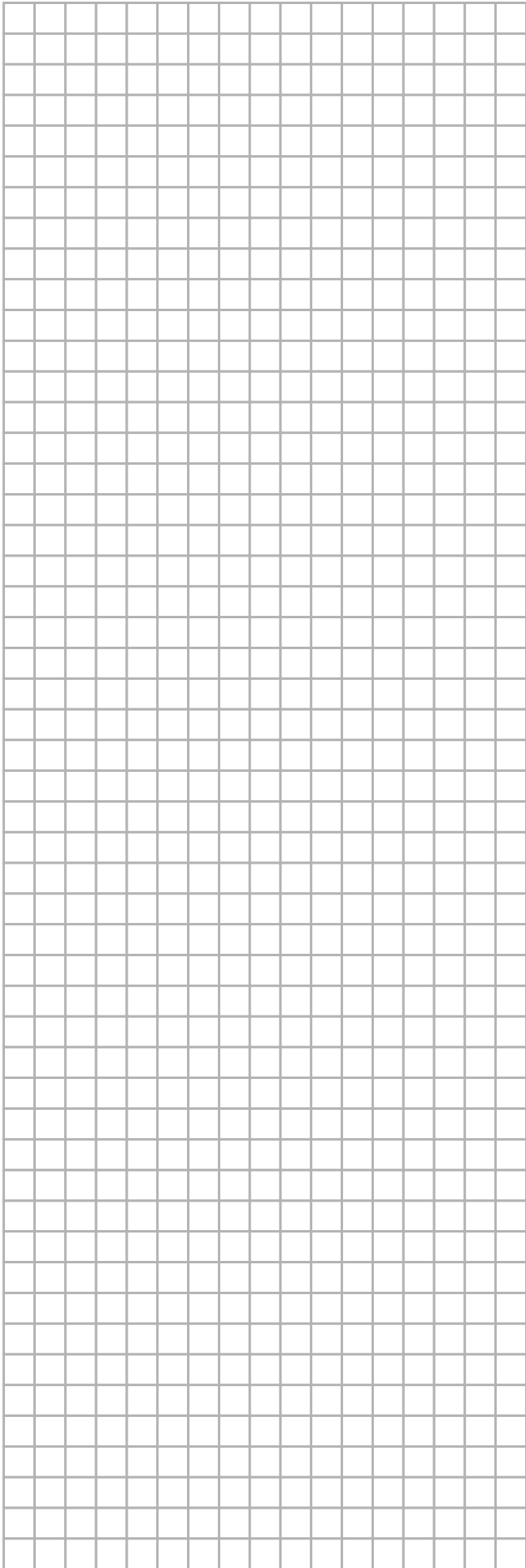



\*4PW49302-1 B 000000L\*

Copyright © Daikin

**DAIKIN EUROPE N.V.**

Zandvoordestraat 300, B-8400 Oostende, Belgium

4PW49302-1B