

DAIKIN

INSTALLATION MANUAL

R410A SPLIT SERIES

INVERTER



Installation Manual
R410A Split Series

English

Manuale d'installazione
Serie Multiambienti R410A

Italiano

Installationsanleitung
Split-Baureihe R410A

Deutsch

Manual de instalación
Serie Split R410A

Español

Manuel d'installation
Série split R410A

Français

Montaj kılavuzları
R410A Split serisi

Türkçe

Руководство по монтажу
Серия R410A с отдельной установкой

Русский

MODELS

FTXN25LV1B
FTXN35LV1B

RXN25LV1B
RXN35LV1B

FTXN50LV1B
FTXN60LV1B

RXN50LV1B
RXN60LV1B



IM-5WMYJ-0811(4)-DAIKIN
Part Number: R08019036974D

Unidad Interior

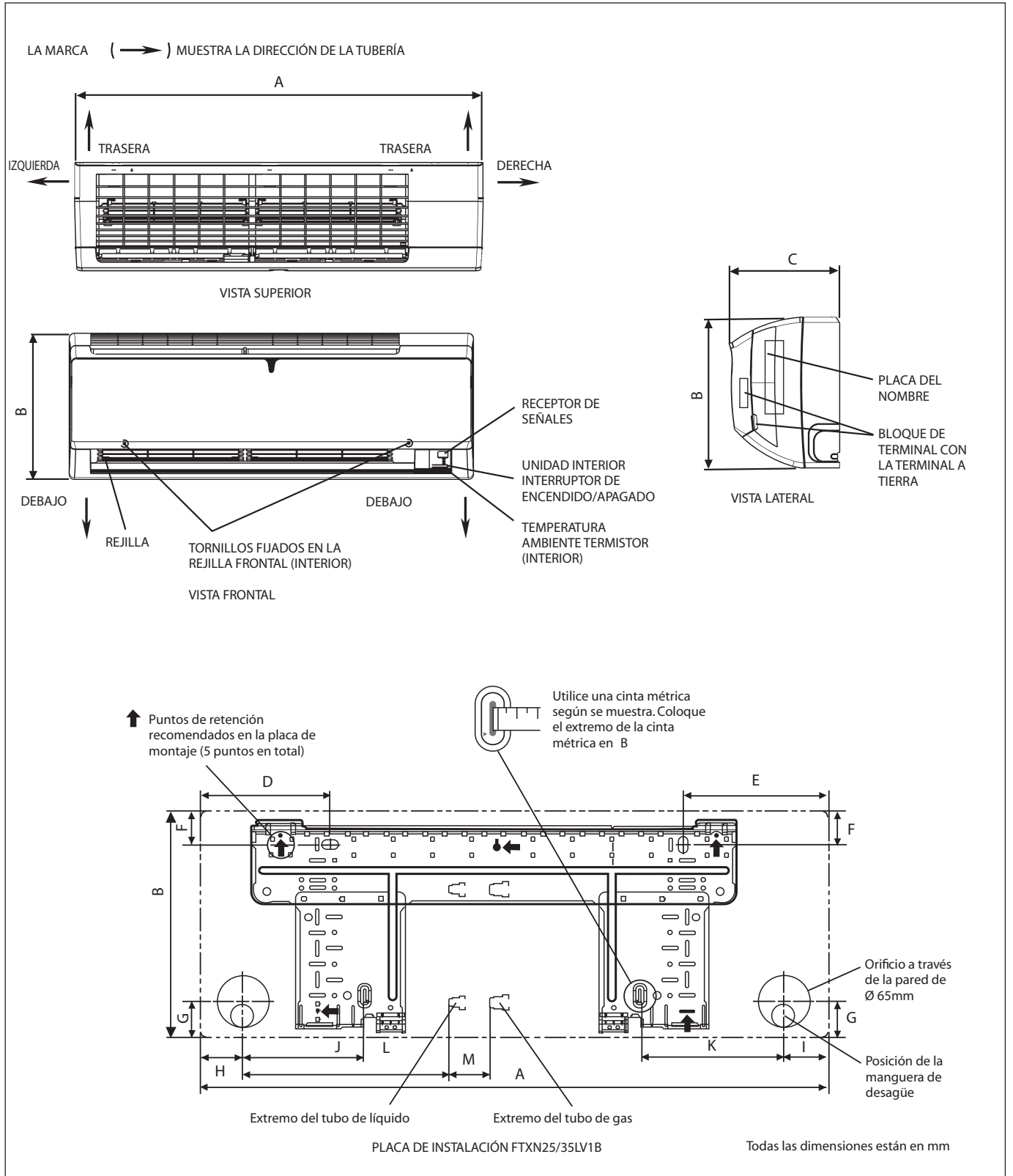

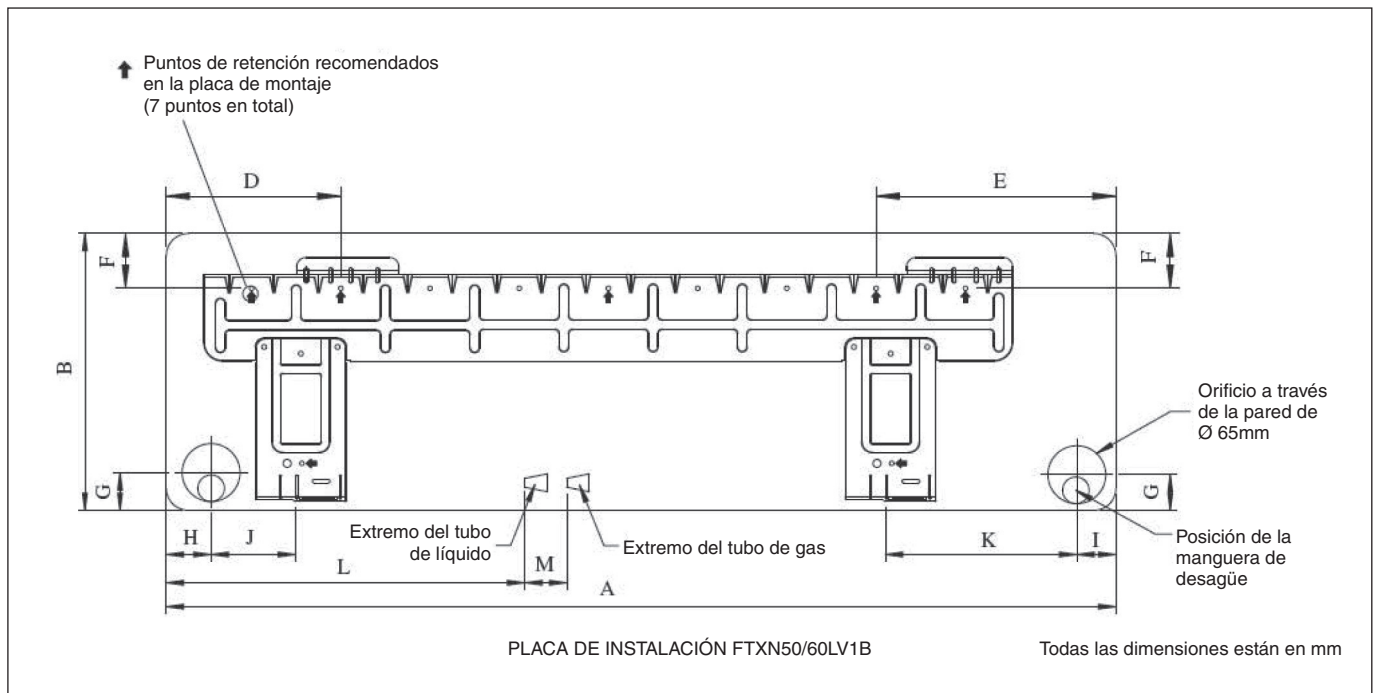

Dimensión Modelo	A	B	C	D	E	F	G	H	I	J	K	L	M
FTXN25/35LV1B	800	288	212	166	184	42	46	55	56	154	182	263	52
FTXN50/60LV1B	1065	310	229	190	173	61	40	45	48	91	219	580	45

Unidad Exterior [RXN25/35LV1B]

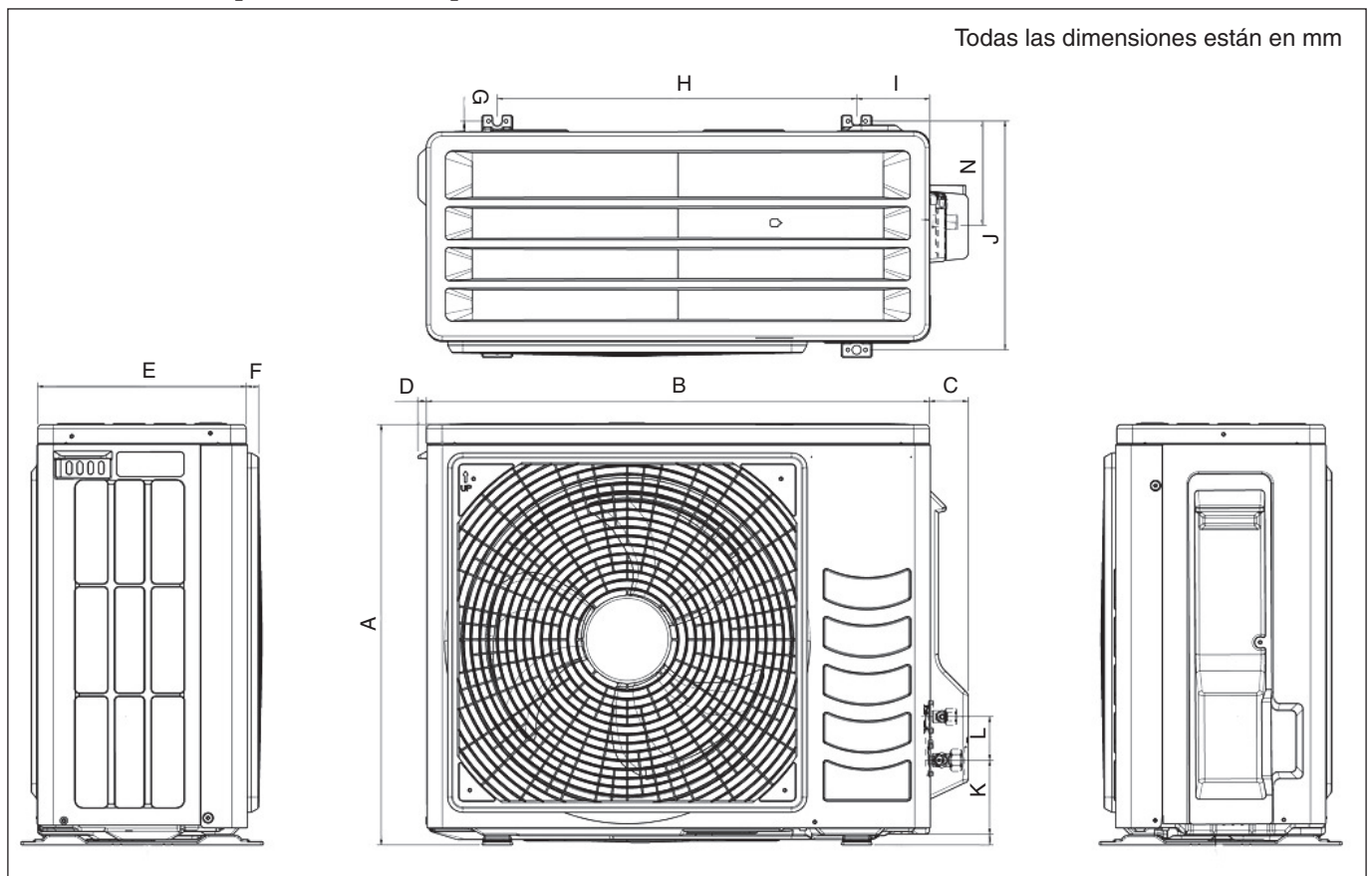

Dimensión Modelo	A	B	C	D	E	F	G	H	I	J	K	L	M	N
RXN25/35LV1B	550	658	51	11	273	16	14	470	96	299	94	60	14	133

Unidad Exterior [RXN50/60LV1B]

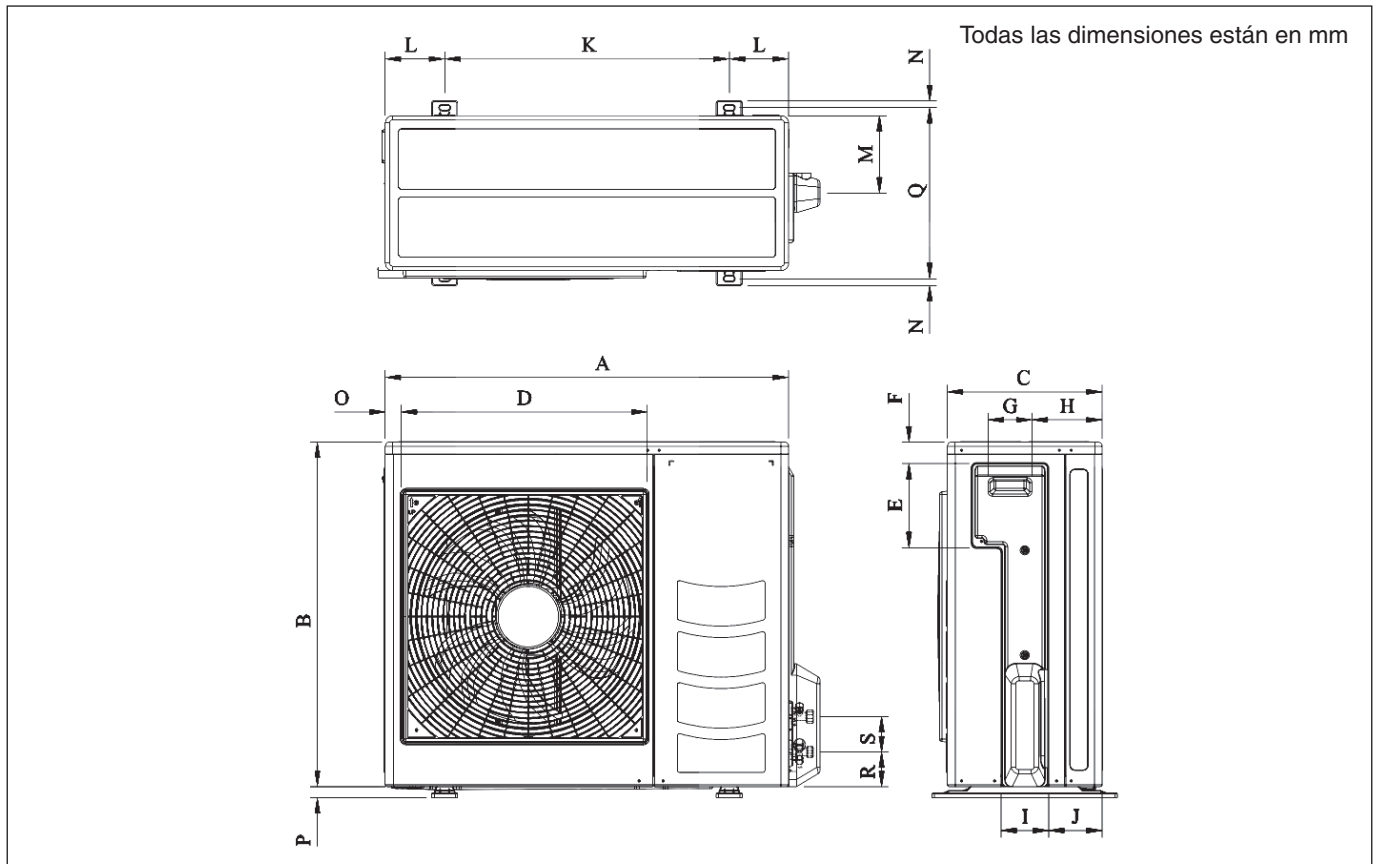

Español

Dimensión / Modelo	A	B	C	D	E	F	G	H	I	J	K	L	M	N
RXN50/60LV1B	855	730	328	520	179	46	93	149	101	113	603	126	164	15

Dimensión / Modelo	O	P	Q	R	S
RXN50/60LV1B	34	23	362	73	75

MANUAL DE INSTALACION

Este manual facilita instrucciones de instalación que garantizan un seguro y buen funcionamiento de la unidad de aire acondicionado.

Es posible que sea necesario realizar un ajuste especial para adecuarse a los requisitos locales.

Por favor, antes de usar su equipo de aire acondicionado, lea cuidadosamente este manual de instrucciones, y consérvelo para futuras consultas.

Este aparato está diseñado para usuarios expertos o con formación comercial adecuada, en la pequeña industria y en instalaciones, o para uso comercial por usuarios con experiencia.

Este equipo no está previsto para ser utilizado por personas con discapacidades físicas, sensoriales o psicológicas, incluyendo a los niños, al igual que personas sin experiencia o conocimientos necesarios para ello, a menos que dispongan de una supervisión o instrucciones sobre el uso del equipo proporcionadas por una persona responsable de su seguridad. Deberá vigilarse a los niños para evitar que jueguen con el aparato.





PRECAUCIONES DE SEGURIDAD

ADVERTENCIA

- La instalación y el mantenimiento deben ser realizados por personas calificadas que estén familiarizadas con el código y los reglamentos locales y que tengan experiencia en este tipo de equipo.
- Todo el cableado de campo debe instalarse de acuerdo al reglamento de cableado nacional.
- Antes de comenzar la instalación eléctrica de acuerdo con el diagrama de cableado, asegúrese de que el voltaje nominal de la unidad se corresponde con el de la placa de identificación.
- La unidad debe estar PUESTA A TIERRA para evitar posibles peligros debidos a fallas del aislamiento.
- Ningún cable eléctrico debe tocar el conducto de refrigeración ni ninguna parte móvil de los motores de ventilación.
- Antes de iniciar la instalación o reparación de la unidad, asegúrese de que ha sido apagada (OFF).
- Desconéctela de la fuente de energía principal antes de una revisión de la unidad de acondicionador de aire.
- NO tire del cable de energía cuando esté en funcionamiento. Esto puede causar serias descargas eléctricas que pueden resultar en riesgo de incendio.
- Mantenga las unidades interiores y exteriores, el cable de corriente y el cableado de transmisión, como mínimo a 1 metro de las TVs y radios, para evitar imágenes distorsionadas y estáticas. {Según el tipo y fuente de las ondas eléctricas, puede que oiga ruidos incluso a más de 1 metro}.

CUIDADO

Asegúrese de seguir durante la instalación los siguientes puntos importantes.

- **No instalar la unidad ahí donde pueda haber fuga de gas inflamable.**
 Si el gas se escapa y se acumula alrededor de la unidad, podría iniciarse un incendio.
- **Asegúrese de que la tubería de desagüe está conectada correctamente.**
 Si la tubería de desagüe no está conectada correctamente se puede producir una fuga de agua que mojaría los muebles.
- **No sobrecargar la unidad.**
 Esta unidad está pre-cargada en fábrica. Su sobrecarga ocasionará sobre-corriente o rotura del compresor.
- **Asegúrese de que el panel de la unidad vuelve a cubrirla, bien colocado, después de la instalación o de cualquier reparación.**
 Un panel mal sujetado hará que la unidad haga ruido al funcionar.
- **Los bordes afilados y la superficie del serpentín pueden producir lesiones. Evite tocarlos.**
- **Antes de desenchufar la fuente de energía, coloque el interruptor de control remoto ON/OFF en posición "OFF" para impedir la molesta activación de la unidad. Si no es así, los ventiladores de la unidad empezarán a girar automáticamente cuando se restablezca la corriente, significando un peligro para el personal técnico o para el usuario.**
- **No instale las unidades en entradas o cerca de entradas.**
- **No utilice ningún aparato que desprenda calor demasiado cerca de la unidad de aire acondicionado ni utilice el aparato en estancias con aceite mineral, vapor de aceite o efluvios de aceite, ya que podría hacer que la parte de plástico del aparato se derrita o se deforme como resultado de calor excesivo o por reacciones químicas.**
- **Si utiliza la unidad en una cocina, mantenga la harina alejada de la unidad para que nunca pueda succionarla por accidente.**
- **Esta unidad no está diseñada para su uso en fábricas en las que se corte niebla de aceite, hierro en polvo o estén sometidas a considerables fluctuaciones de tensión.**
- **No instale las unidades en zonas como centros de aguas termales o refinerías de aceite, ya que hay presencia de gases de sulfuros.**
- **Asegúrese de que el color de los cables de la unidad exterior y de las marcas de la terminal son iguales a los de la unidad interior respectivamente.**
- **¡IMPORTANTE! : NO INSTALE O UTILICE LA UNIDAD DE AIRE ACONDICIONADO EN UNA HABITACIÓN DE LAVANDERÍA.**
- **No utilice cables con líos o juntas para la alimentación entrante.**
- **Para cualquier consulta sobre piezas de repuesto, póngase en contacto con su distribuidor autorizado.**
- **El equipo no está diseñado para su uso en entornos con peligro de explosión.**

AVISO

Requisitos para la eliminación

Su acondicionador de aire está marcado con este símbolo. Esto significa que los productos eléctricos y electrónicos no deben mezclarse con el resto de residuos domésticos no clasificados.

No intente desmontar el sistema usted mismo: El desmantelamiento del acondicionador de aire, así como el tratamiento del refrigerante, aceite y otros componentes, debe ser efectuado por un instalador competente de acuerdo con las normas locales y nacionales aplicables.

Los acondicionadores de aire deben ser tratados en instalaciones especializadas para su reutilización, reciclaje y recuperación. Al asegurarse de desechar este producto de la forma correcta, está contribuyendo a evitar posibles consecuencias negativas para el entorno y para la salud de las personas. Contacte, por favor, con el instalador o con las autoridades locales para obtener más información.

Las pilas del control remoto deben extraerse y eliminarse por separado y de acuerdo con la normativa local y nacional aplicable.



Información importante en relación al refrigerante utilizado

Este producto contiene los gases invernaderos fluorados regulados por el Protocolo de Kioto.

No vierta gases a la atmósfera.

Tipo de refrigerante: R410A

Valor GWP⁽¹⁾: 1975

⁽¹⁾GWP = global warming potential (potencial de calentamiento global)

Rellene con tinta indeleble,

- ① la carga de refrigerante de fábrica del producto,
- ② la cantidad adicional de refrigerante cargado en campo y
- ① + ② la carga total de refrigerante

en la etiqueta de carga de refrigerante suministrada con el producto.

La etiqueta rellenada debe pegarse cerca de la conexión de carga del producto (p.ej. al dorso de la tapa de servicio).

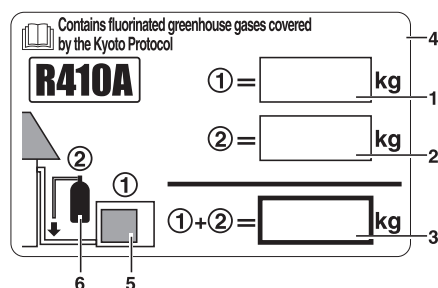

1 carga de refrigerante de fábrica del producto:
véase placa de especificaciones técnicas de la unidad⁽²⁾

2 cantidad adicional de refrigerante cargado en campo

3 carga total de refrigerante

4 contiene gases fluorados de efecto invernadero regulados por el Protocolo de Kioto

5 unidad exterior

6 cilindro del refrigerante y dosificador de carga

⁽²⁾En el caso de sistemas de múltiples unidades interiores, sólo debe pegarse 1 etiqueta*, en la cual debe figurar la carga total de refrigerante de fábrica de todas las unidades de interior conectadas en el sistema refrigerante.

Puede ser necesario realizar inspecciones periódicas para localizar fugas de refrigerante, dependiendo de la legislación europea o local vigente. Contacte, por favor, con su distribuidor local para obtener más información.

* en la unidad exterior

DIAGRAMMA DE LA INSTALACIÓN

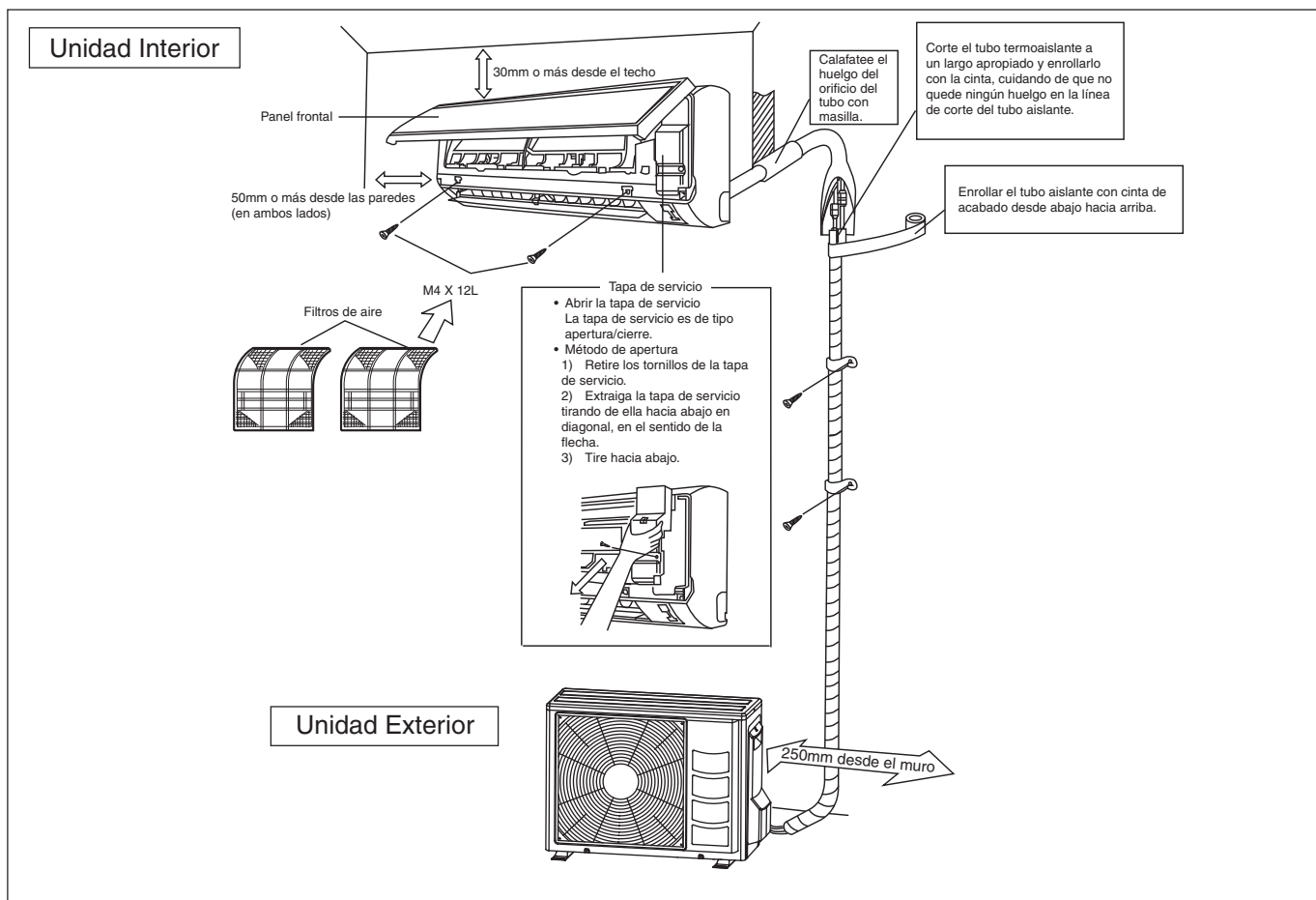

INSTALACIÓN DE LA UNIDAD EXTERIOR (RXN25/35LV1B)

- Si hay una pared o cualquier otro obstáculo que pueda bloquear la toma de entrada o el flujo de ventilación de la unidad, siga las instrucciones de instalación que se especifican a continuación.
- Para todos los modelos de instalación que se muestran a continuación, la altura de la pared en el lado de la ventilación debe ser 1.200mm o menos.

Pared a un lado

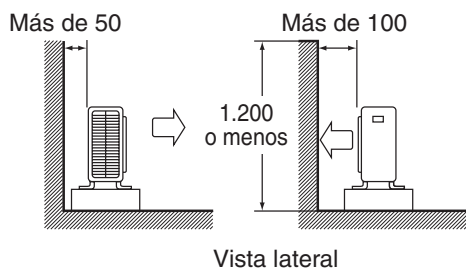

Pared a ambos lados

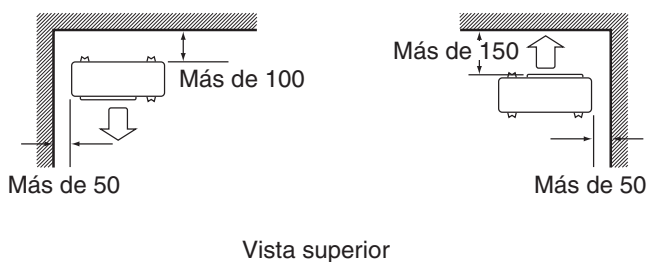

Pared a los tres lados

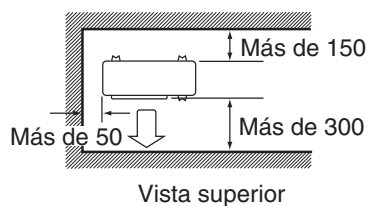

unidad: mm

Drenaje. (Unidad De La Pompa De Calor Solamente)

- 1) Utilice una toma de drenaje para drenar la unidad.
- 2) Si el puerto de drenaje está tapado con una base de montaje o una superficie, coloque soportes de suelo adicionales de al menos 30mm de altura debajo de las patas de la unidad exterior.
- 3) En zonas frías, no utilice mangueras de drenaje en unidades exteriores. (Si lo hace, el agua de drenaje podría congelarse y provocar fallos de funcionamiento.)

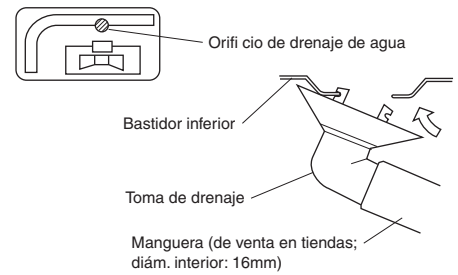

INSTALACIÓN DE LA UNIDAD EXTERIOR (RXN50/60LV1B)

La unidad exterior debe instalarse de modo que se eviten cortocircuitos en el aire caliente de descarga u obstrucciones en el flujo de ventilación. Respete las distancias de instalación indicadas en la figura. Seleccione el lugar más frío posible, donde la temperatura del aire de entrada no sea superior a la temperatura del aire exterior (Consulte el rango operative).

Distancias de instalación

Dimensión	A	B	C	D
Distancia mínima mm	300	1000	300	500

Nota: si hay algún obstáculo con una altura superior a 2 m o si hay obstrucciones en la parte superior de la unidad, deje más espacio que el indicado en la tabla anterior.

Eliminación de la condensación de agua de la unidad exterior (solo la unidad de la bomba de calor)

- En la base de la unidad exterior hay 2 orificios para el desagüe de la condensación de agua. Inserte el tubo acodado de drenaje en uno de los orificios.
- Para instalar el tubo acodado de drenaje, en primer lugar introduzca una parte del tubo en la base (parte A) y, seguidamente, tire del tubo en la dirección de la flecha mientras introduce la otra parte en la base. Después de la instalación, compruebe que el tubo esté bien fijado a la base.
- Si la unidad se instala en una zona nevada y muy fría, es posible que se congele agua condensada en la base. En estos casos, retire el tapón de la parte inferior de la unidad para facilitar el drenaje.

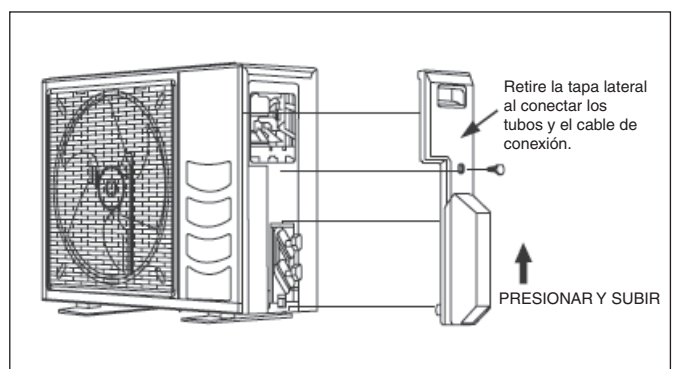
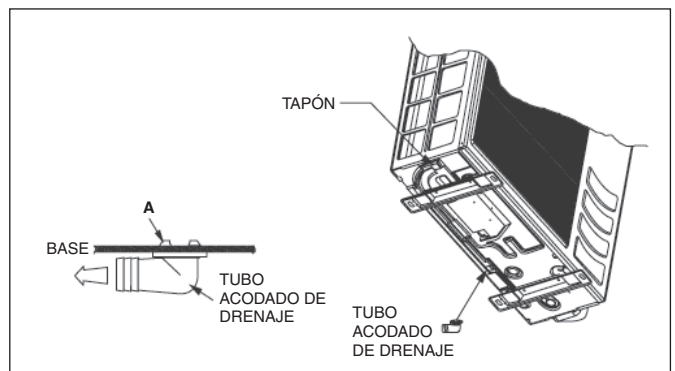
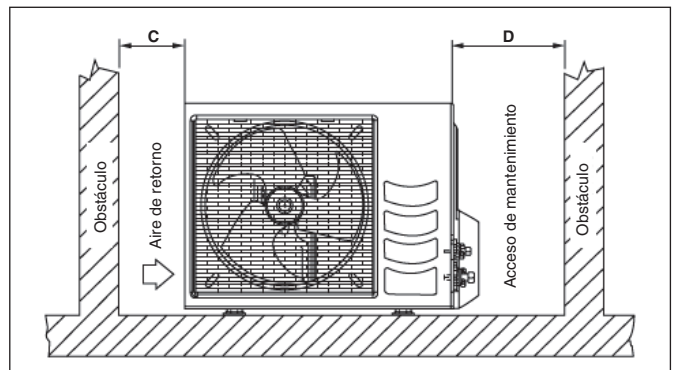
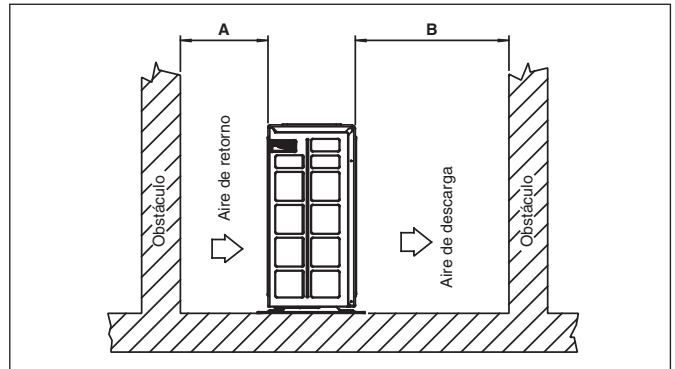

INSTALACIÓN DE LA UNIDAD INTERIOR

La unidad de interior debe estar instalada de modo que el aire de descarga frío no entre en contacto con el aire de retorno caliente. Por favor, siga el espacio proporcionado para la instalación tal y como se indica en el gráfico. No colocar la unidad de interior donde le caiga la luz del sol directamente. El emplazamiento debe ser adecuado para las tuberías y la evacuación y debe estar lejos de la puerta o ventana.

La tubería de refrigerante se puede dirigir hasta la unidad de varias maneras (izquierda o derecha detrás de la unidad), usando los agujeros recortados en la caja de la unidad. Doblar cuidadosamente las tuberías hasta la posición requerida para alinearlas con el agujero. Para las salidas lateral e inferior, sujete la base de la manguera y oriéntela correctamente. La manguera de desagüe de condensación debe ser fijada con cinta a las tuberías.

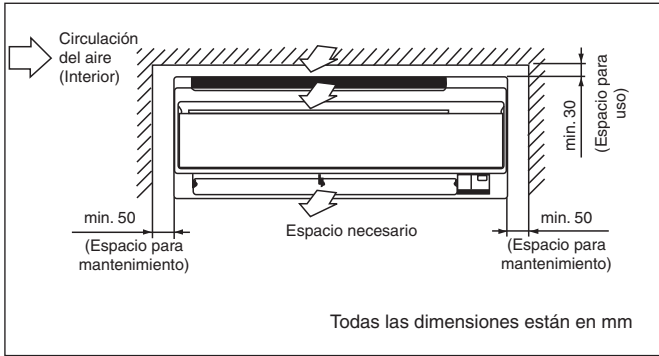

Tubo lateral derecho, posterior derecho e inferior derecho

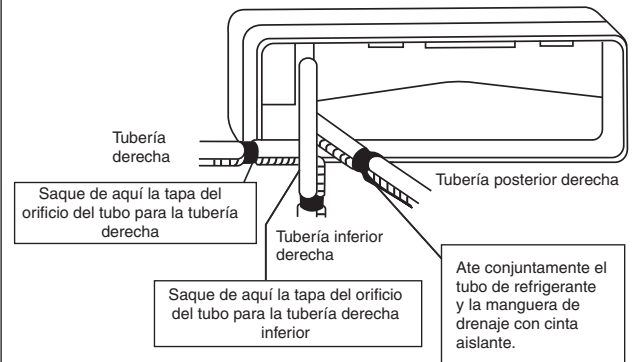

Tubo lateral izquierdo, posterior izquierdo e inferior izquierdo

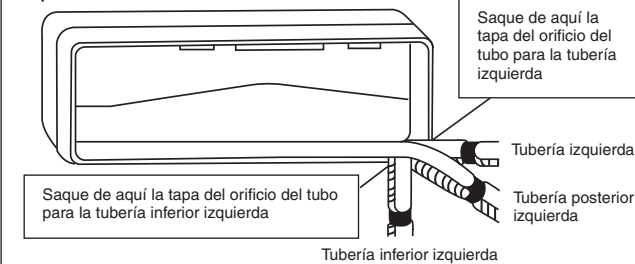

Montaje De La Placa De Instalación

Verificar que la pared es lo suficientemente sólida como para soportar el peso de la unidad. Si no es así, se debe reforzar la pared con placas, vigas o pilares.

Utilice un nivel si realiza el montaje horizontal y fije la estructura con 5 tornillos adecuados en el caso de FTXN25/35LV1B y 7 tornillos adecuados en el caso de FTXN50/60LV1B.

En caso de retracción de la tubería trasera, perforar un agujero de 65mm de diámetro con una broca cónica, ligeramente más bajo en la pared externa (véase la figura).

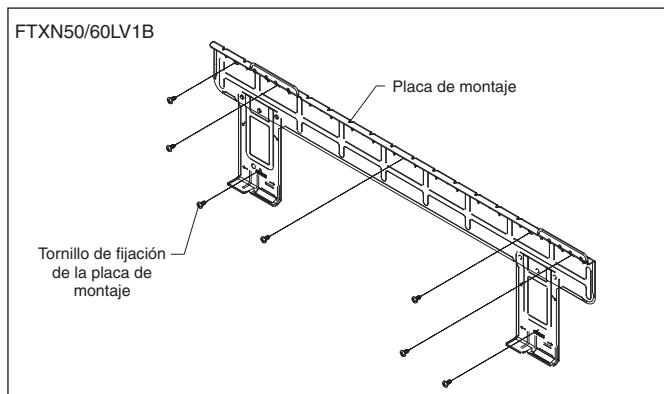
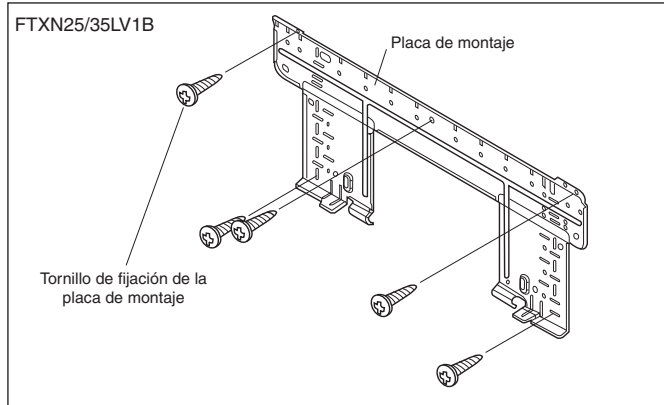

Medidas Y Espacios De Retención De Placa De Montaje Recomendados

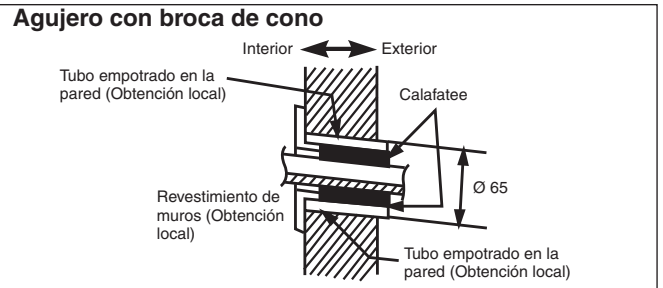
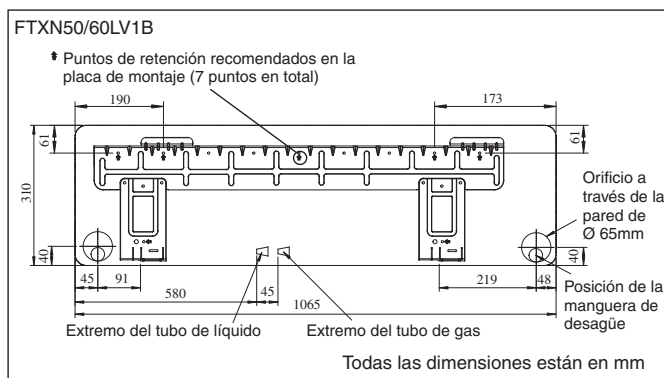
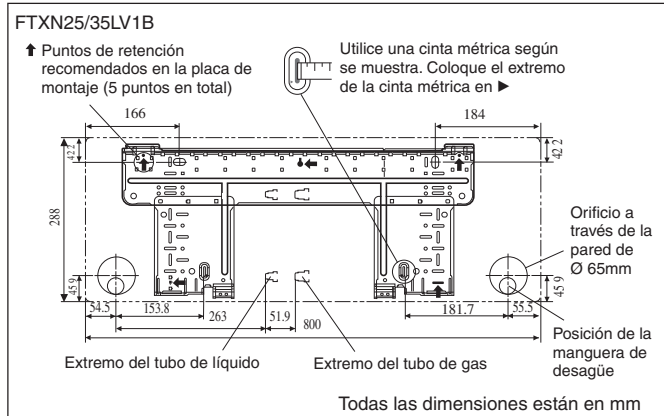

Montar La Unidad En La Placa De Instalación

Enganchar la unidad de interior en la porción superior de la placa de instalación (Enganchar los 2 ganchos de la parte trasera superior en el borde superior de la placa de instalación). Para asegurar que los ganchos se encuentren adecuadamente instalados en la bandeja de instalación, intente moverlos ligeramente hacia la izquierda o la derecha.

Cómo Colocar La Unidad Interior

Enganche las abrazaderas del cuadro inferior en la placa de instalación.

Cómo Retirar La Unidad Interior

Empuje la zona marcada (en la parte inferior de la rejilla frontal) para soltar los ganchos.

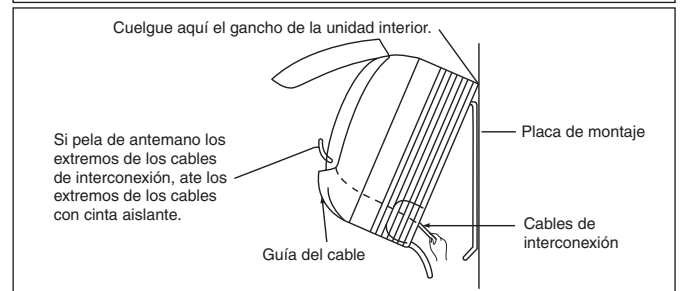
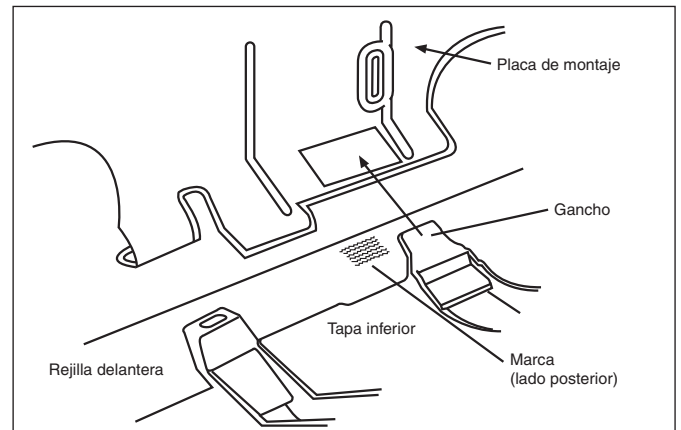

Tubería De Desagüe De Agua

La tubería de desagüe de interior debe tener una pendiente descendente para lograr un vaciado uniforme. Evite situaciones que puedan causar escapes de agua.

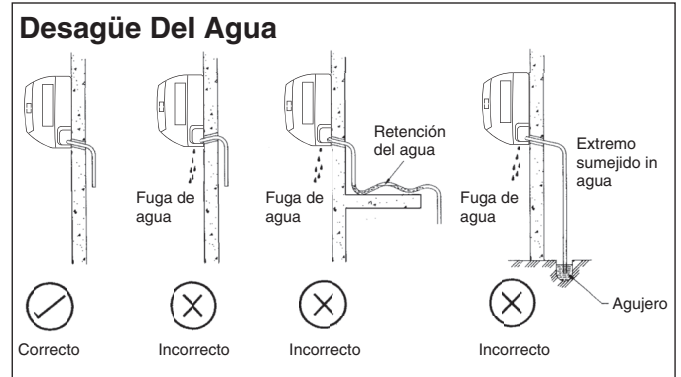

! CUIDADO

• No instale la unidad a una altitud superior a 2.000m (tanto unidades interiores como exteriores).

TUBERÍA DE REFRIGERANTE

Longitud De Tubería Permitida

Si la tubería es demasiado larga, tanto la capacidad como la fiabilidad de la unidad disminuirán. Cuando reduzca el número de pliegues, la resistencia a la circulación del sistema de refrigerante aumentará, reduciendo por lo tanto la capacidad de refrigeración. Como resultado, el compresor podría volverse defectuoso. Escoger siempre el trayecto más corto y atenerse a las indicación provistas en la siguiente tabla:

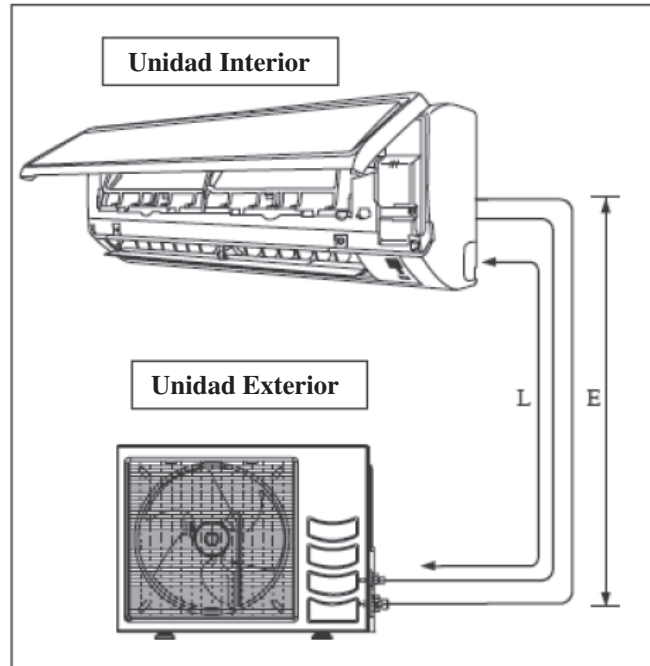

Modelo	FTXN25LV1B	FTXN35LV1B	FTXN50LV1B	FTXN60LV1B
Largo mín. admisible (L), m	3		3	
Largo máx. admisible (L), m	20		30	
Elevación Máxima Permitida, m	10		10	
Tamaño de la tubería de gas, mm/(pulg)	9,52 (3/8")		12,70 (1/2")	15,88 (5/8")
Tamaño de la tubería de líquido, mm/(pulg)	6,35 (1/4")		6,35 (1/4")	

*Asegúrese de añadir la cantidad apropiada de refrigerante adicional. De lo contrario, podría disminuir el rendimiento.

Observación: El refrigerante precargado en la unidad de exterior está previsto para una longitud de tubería de 7,5m.

Carga Adicional

El refrigerante está precargado en la unidad de exterior. Si la longitud de la tubería es inferior a 7,5m, no es necesaria una carga adicional después de la aspiración. Si la longitud de la tubería tiene más de 7,5m utilice un valor de carga adicional como se indica en la tabla.

La carga de refrigerante adicional [g] por longitud adicional de 1m como en la tabla

Interior	FTXN25LV1B	FTXN35LV1B	FTXN50LV1B	FTXN60LV1B
Exterior	RXN25LV1B	RXN35LV1B	RXN50LV1B	RXN60LV1B
Carga Adicional [g/m]	20	20	20	20

Ejemplo:

FTXN25LV1B & RXN25LV1B con una longitud de tubería de 12m la longitud de tubería adicional es de 4,5m. Por lo tanto,
 Carga Adicional = 4,5[m] x 20[g/m]
 = 90,0[g]

Disposición de tuberías y técnica de abocinado

- No utilice tuberías de cobre contaminadas o dañadas. Si alguna tubería, evaporador o condensador se ha expuesto a agentes externos o ha permanecido abierto durante 15 segundos o más, el sistema debe ser aspirado. Se recomienda no quitar el plástico, los tapones de goma y las tuercas de bronce de las válvulas, conectores, tuberías y bobinas hasta que esté listo para conectar la línea de succión o de líquido a las válvulas y conectores.
- Si fuese necesario efectuar alguna soldadura, asegúrese de hacer circular el gas nitrógeno por el serpentín y las juntas durante la realización de la soldadura. Con ello evitará la formación de hollín en la pared interna de las tuberías de cobre.
- Corte las tuberías paso a paso, avanzando la hoja del cortatuberías despacio. Si aplica demasiada fuerza, el corte será más profundo, la tubería se deformará más y tendrá más rebaba. Consulte la Figura I.
- Retire las rebabas de los bordes cortados de las tuberías con un extractor. Consulte la Figura II. Ponga la tubería por encima de la rebaba para evitar que puedan entrar virutas de metal en la tubería. De esta forma evitará las irregularidades que podrían provocar fugas de gas.
- Inserte las tuercas abocinadas (montadas en las piezas de conexión tanto de unidades interiores como exteriores) en las tuberías de cobre.
- La longitud exacta de la tubería que sobresale desde la superficie superior del bloque de estampar viene determinada por la herramienta de abocinado. Consulte la Figura III.
- Fije la tubería con fuerza al bloque de estampar. Haga coincidir los centros del bloque de estampar y perforador de abocinado; después, fije completamente el perforador de abocinado.
- La conexión de las tuberías de refrigerante está aislada con cerrado de células de poliuretano.

Conexión De Las Tuberías A Las Unidades

- Alinee el centro de la tubería y apriete suficientemente la tuerca abocinada con los dedos. Consulte la Figura IV.
- Finalmente, apriete la tuerca abocinada con la llave dinamométrica hasta que la llave haga "clic".

- Cuando vaya a apretar la tuerca abocinada con la llave, asegúrese de que la dirección de apriete es la de la flecha indicada en la llave.
- La conexión de las tuberías de refrigerante está aislada con cerrado de células de poliuretano.

Tamaño de la Tubería, mm (pulg)	Par, Nm / (ft-lb)
6,35 (1/4")	18 (13,3)
9,52 (3/8")	42 (31,0)
12,70 (1/2")	55 (40,6)
15,88 (5/8")	65 (48,0)
19,05 (3/4")	78 (57,6)

Figura I



Figura II



Figura III

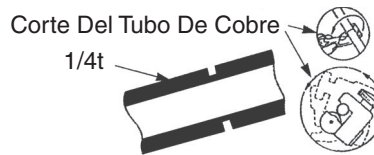

Ø Tubo, D		A (mm)	
Pulgada	mm	Imperial (Tuerca Mariposa)	Rigido (Tuerca De Embrague)
1/4"	6,35	1,3	0,7
3/8"	9,52	1,6	1,0
1/2"	12,70	1,9	1,3
5/8"	15,88	2,2	1,7
3/4"	19,05	2,5	2,0

Figura IV

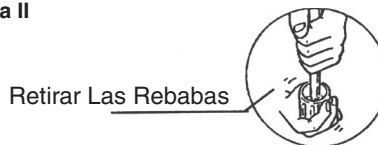
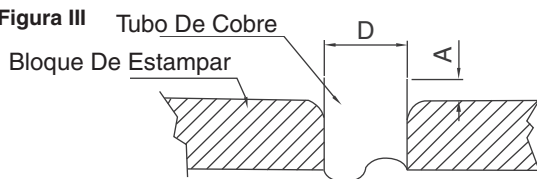
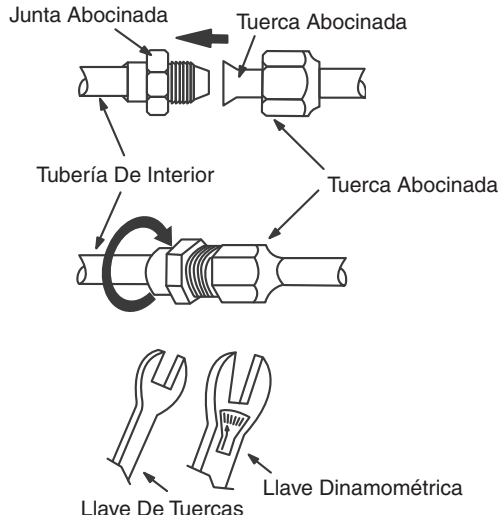

CONEXIÓN DEL CABLEADO ELÉCTRICO

- IMPORTANTE :** * Los valores mostrados arriba se dan a título informativo únicamente. Estos deben ser verificados y seleccionados a fin de que cumplan con los códigos y reglamentos locales y/o nacionales. También están sujetos al tipo de instalación y al tamaño de los conductores.
- ** L'appropriato intervallo di tensione deve essere confrontato con i dati della targa dell'apparecchio.

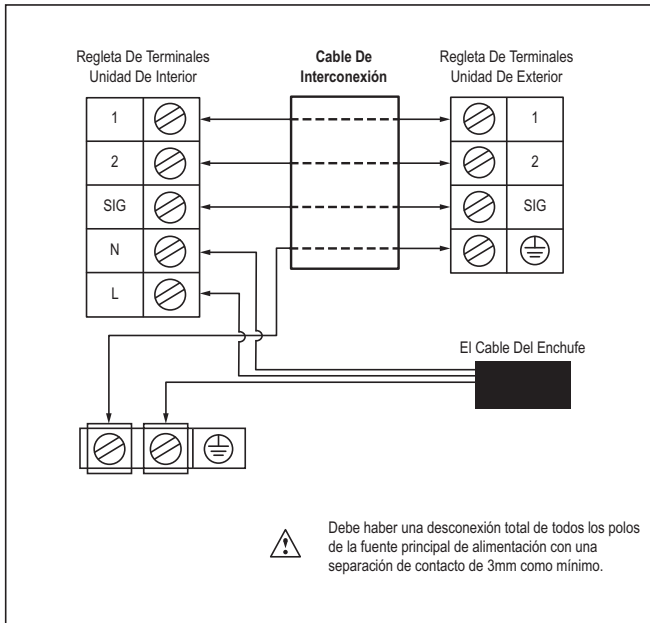

Modelo	FTXN25/35LV1B RXN25/35LV1B	FTXN50/60LV1B RXN50/60LV1B
Margen de la tensión**	220V - 240V / 1Ph / 50Hz+ ⊕	
Tamaño del cable de alimentación* mm ²	1,5	1,5
Número de conductors	3	3
Tamaño del cable de interconexión* mm ²	1,5	1,5
Número de conductors	4	4
Fusible recomendado A	15	20

* Si el cable tiene más de 2m de longitud, utilice un cable de mayor tamaño.

- Todos los alambres deben estar conectados firmemente.
- Asegúrese de que ninguna parte del cableado esté en contacto con las tuberías de refrigerante, el compresor y otras piezas móviles.
- El cable de conexión entre la unidad interior y la unidad exterior debe fijarse con el fijacables suministrado.
- El cable del enchufe para el toma corriente debe de ser equivalente H07RN-F, tomando este como un mínimo requerimiento.
- Compruebe que no se aplica ninguna presión externa a los conectores de terminales y cables.
- Asegúrese de que todas las cubiertas están bien colocadas sin dejar huecos.
- Utilice un terminal de tipo redondeado para conectar cables al bloque del terminal de la fuente de alimentación. Conecte los cables según las indicaciones del bloque del terminal. (Consulte el diagrama del cableado en la misma unidad.)



- Utilice el destornillador adecuado para apretar los tornillos del terminal. Si utiliza un destornillador inadecuado podría viciar la cabeza del tornillo.
- Si aprieta demasiado los tornillos podría romper los tornillos del terminal.
- No conecte cables de distinto calibre en el mismo terminal.
- Mantenga el cableado lo más ordenado posible. Evite que el cableado obstruya otras partes de la cubierta de la caja del terminal.



PRECAUCIONES ESPECIALES AL OCUPARSE DE LA UNIDAD DE R410A

R410A es un refrigerante nuevo de HFC que no daña la capa de ozono. La presión de funcionamiento de este refrigerante nuevo es 1.6 veces más arriba que convencional (R22), así installation / servicing apropiado es esencial.

- No utilice nunca ningún otro refrigerante que no sea R410A en un aparato de aire acondicionado diseñado para que utilice R410A.
- El aceite POE o PVE se utiliza como lubricante para el compresor R410A, que es distinto del aceite mineral utilizado para el compresor R22. Durante la instalación o el mantenimiento, la precaución adicional se debe tomar para no exponer el sistema de R410A demasiado largo al aire húmedo. El aceite POE o PVE residual en las tuberías y componentes puede absorber la humedad del aire.
- Evitar mischarging, el diámetro del puerto del servicio en la válvula de la llamada es diferente de el de R22.

- Utilice las herramientas y los materiales exclusivamente para el refrigerante R410A. Las herramientas para R410A son exclusivamente válvula múltiple, manguera de carga, galga de presión, detector del escape del gas, herramientas de la llamada, llave de esfuerzo de torsión, bomba de vacío y cilindro del refrigerante.
- Pues un acondicionador de aire de R410A incurre en una presión más alta que las unidades R22, es esencial elegir las pipas de cobre correctamente. Nunca delunte de cobre de las pipas del usuario que 0,8mm aunque están disponibles en el mercado.
- Si el gas del refrigerante se escapó durante la instalación / servicing, sea seguro ventilar completamente. Si el gas refrigerante viene en contacto con el fuego, un gas venenoso puede ocurrir.
- Al instalar o quitando un acondicionador de aire, no permita que el aire o la humedad permanezca en el ciclo refrigerante.

LIMPIEZA DE LA TUBERÍA DE REFRIGERANTE

Es necesario aspirar la unidad para eliminar toda la humedad y el aire del sistema.

Aspirar las tuberías y la unidad interior

Salvo la unidad de exterior que esta precargada con refrigerante R22, se debe limpiar con chorro de aire la unidad de interior y las tuberías de conexión de refrigerante puesto que el aire que contiene humedad que queda en el ciclo del refrigerante puede causar un funcionamiento defectuoso del compresor.

- Retirar las tapas de la válvula y del agujero de servicio.
- Conecte el centro del calibrador de carga a la bomba de vacío.
- Conecte el calibrador de carga al orificio de servicio de la válvula de 3 vías.
- Arranque la bomba de vacío. Evacúe aproximadamente durante 30 minutos. El tiempo de evacuación varía según la capacidad de la bomba de vacío. Asegúrese de que la aguja del calibrador de carga se ha movido hacia -760mmHg.

Precaución

- Si la aguja del calibrador no se mueve a -760mmHg, compruebe las fugas de gas (utilizando detector de refrigerante) en la conexión de tipo abocinada de la unidad interior y exterior y repare la fuga antes de seguir con el siguiente paso.
- Cierre la válvula del calibrador de cambio y pare la bomba de vacío.
- En la unidad exterior, abra la válvula de succión (3 vías) y la válvula líquida (2 vías) (en la dirección contraria a las agujas del reloj) con una llave de 4mm para tornillos hexagonales.

Operación De Carga

Esta operación se debe realizar usando un cilindro de gas y una máquina de pesaje obligatoriamente. La carga adicional se introduce en la unidad de exterior por la válvula de aspiración a través del agujero de servicio.

- Retirar el tapón del agujero de servicio.
- Conectar el lado de presión baja del calibrador de carga al centro del agujero de succión del depósito del cilindro y cierre el lado de alta presión del calibrador. Purgue el aire de la manguera de servicio.
- Poner en marcha la unidad de aire acondicionado.
- Abrir la válvula del cilindro de gas y la de cierre de baja presión.
- Cuando se haya bombeado la unidad con la cantidad de refrigerante requerida, cerrar la válvula de baja presión y del cilindro de gas.
- Desconectar la manguera de servicio del agujero de servicio. Volver a colocar la tapa del agujero de servicio.

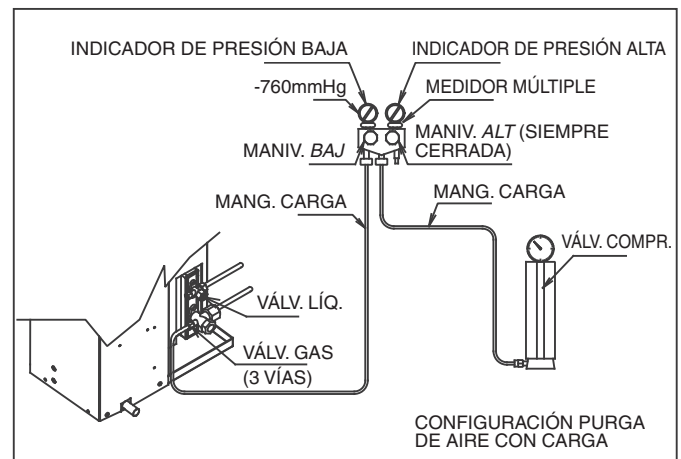
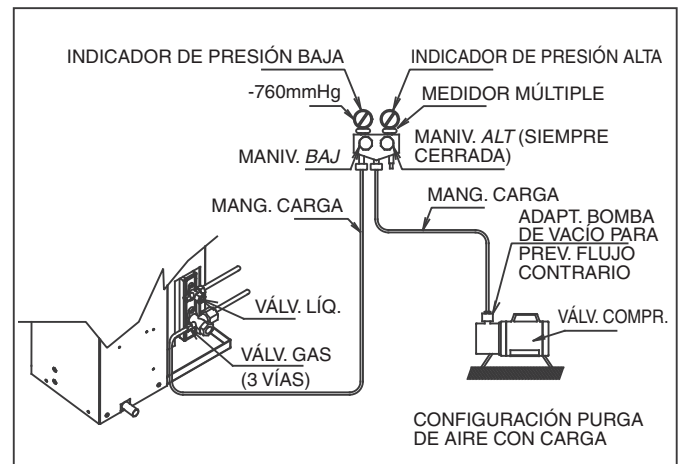
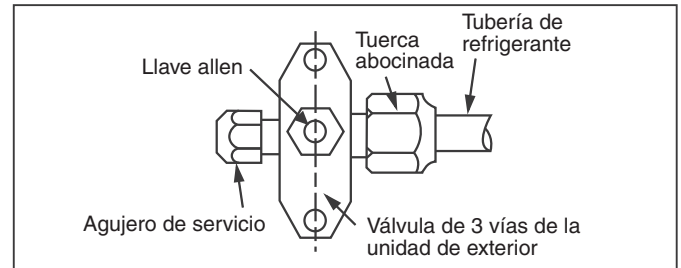

LUZ INDICADORA

Receptor De Señal IR (infrarroja)

Cuando se transmite una señal de uso a través del control remoto por infrarrojos, el receptor de señales de la unidad interior responderá como abajo para confirmar la aceptación de la transmisión de la señal.

ACTIVADO o DESACTIVADO	1 Pitido Largo
DESACTIVADO o ACTIVADO Vaciado por bombeo / Fuerza de refrigeración activada	2 Pitido Corto
Otros	1 Pitido Corto

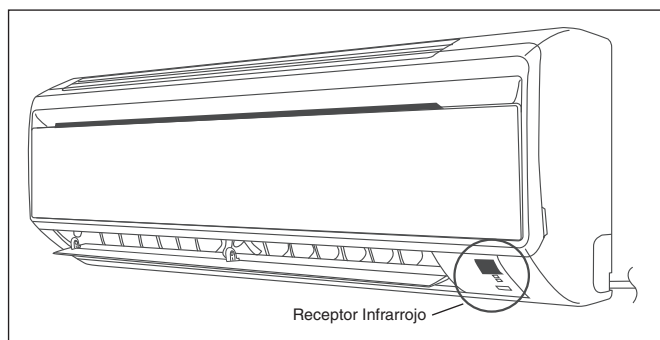

Luces Indicadoras LED De funcionamiento Para La Unidad De Enfriamiento / Unidad De Calentamiento

Unidad De Enfriamiento / Unidad De Calentamiento

La tabla que se muestra a continuación contiene las luces indicadoras LED para el funcionamiento normal y la condición de falla de la unidad de aire acondicionado. Las luces de indicador del LED están situadas en el centro de la unidad del acondicionador de aire. Las unidad de calentamiento cuenta con un modo "auto", mediante el cual la unidad podrá proporcionar temperatura de habitación moderada, simplemente con encender automáticamente en posición "cool" (frío) o "heat" (calor), de acuerdo a la temperatura seleccionada por el usuario.

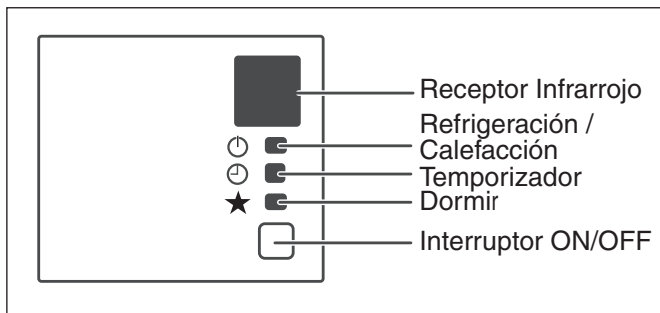

Luces Indicadoras LED : Operación normal de refrigeración / Unidad De Calentamiento

★	REFRESQUÉSE / CALOR (VERDE/ROJO)	⌚	Operación
	○ VERDE		Modo de enfriamiento
	○ ROJO		Modo de calentamiento
	○ ROJO		Modo automático en funcionamiento como calentador
	○ VERDE		Modo automático en funcionamiento como enfriador
	○	○	Programador de tiempo prendido on
○	○		El modo programador para dormir prendido on
	○ VERDE		Modo ventilador on
	○ VERDE		Modo deshumidificador on
	● ROJO		Operación de descongelación
	● VERDE		Error de la unidad

○ ON (ENCENDIDO)

● Parpadeante

OPERACIÓN DE LA UNIDAD DE AIRE ACONDICIONADO

Modelo: FTXN25/35LV1B
RXN25/35LV1B

REFRIGERACIÓN

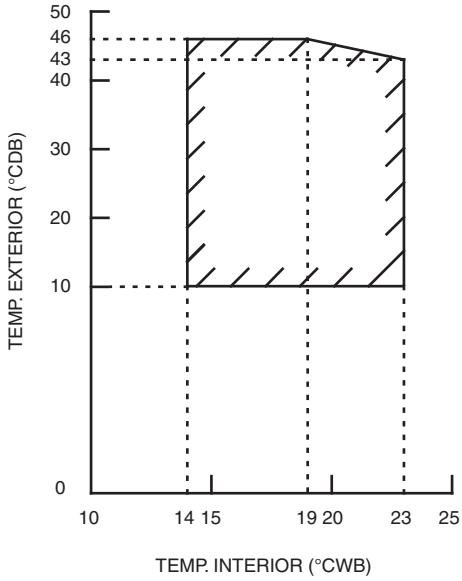

CALEFACCIÓN

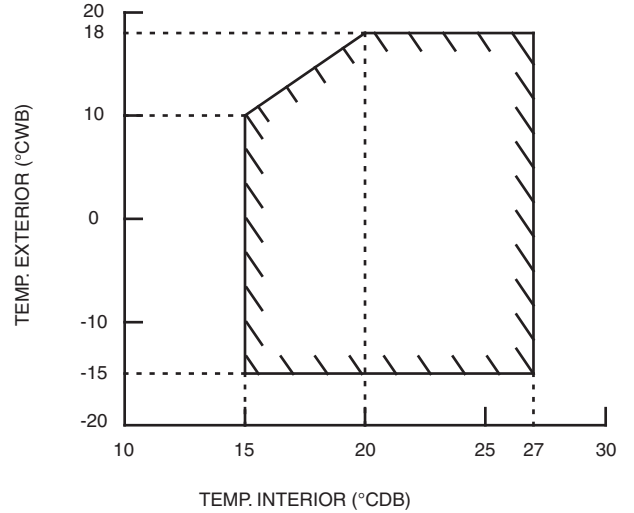

DB: Bombilla seca WB: Bombilla húmeda

Español

Modelo: FTXN50/60LV1B
RXN50/60LV1B

REFRIGERACIÓN

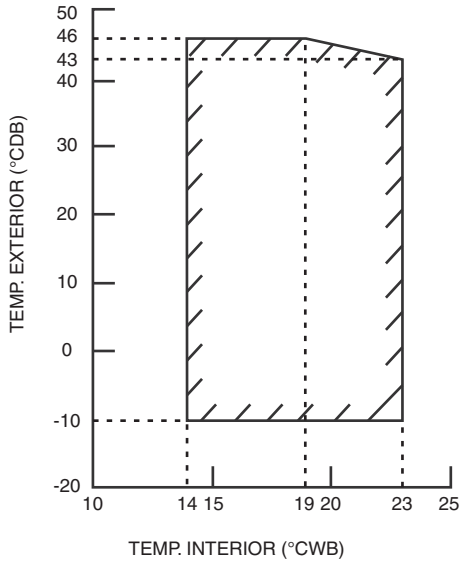

CALEFACCIÓN

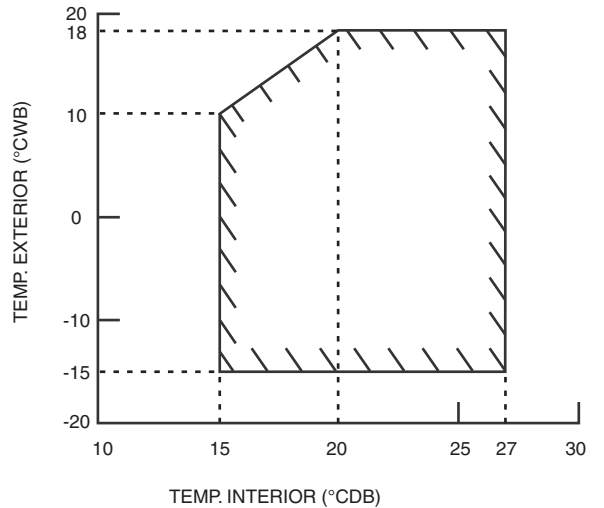

DB: Bombilla seca WB: Bombilla húmeda

FILTRO DE AIRE

1. Abra el panel frontal.

- Sostenga el panel en los recesos de la unidad principal (2 recesos a los lados derecho e izquierdo) y levántelo hasta que se detenga.

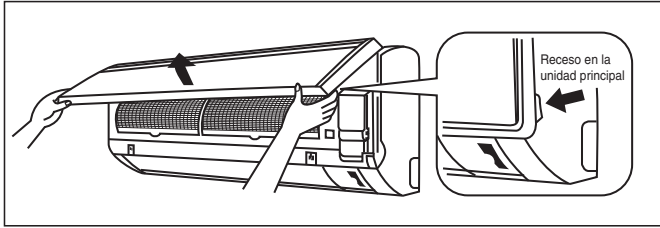

2. Extraiga los filtros de aire.

- Empuje un poco hacia arriba la pestaña del centro de cada filtro de aire, luego hacia abajo.

3. Limpie o cambie los filtros.

- Al sacudir el agua restante, no exprima el filtro.

4. Configure el filtro de aire y el filtro Bio con funciones bacterioestáticas y viruestáticas como estaban y cierre el panel frontal.

- Inserte los ganchos de los filtros en las ranuras del panel frontal. Cierre lentamente el panel frontal y presiónelo por los 3 puntos (uno en cada extremo y otro en el centro.)
- El filtro de aire y el filtro Bio con funciones bacterioestáticas y viruestáticas tienen forma simétrica en dirección horizontal.

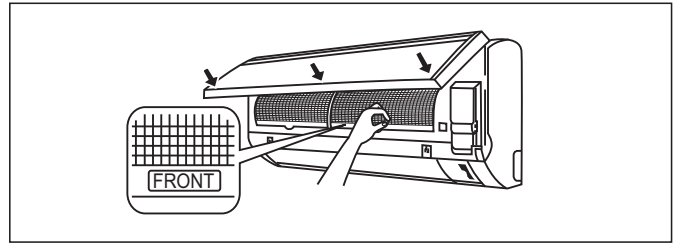

REPARACIONES Y MANTENIMIENTO

Componentes	Procedimientos Para Su Mantenimiento	Precuencia
Filtro de aire (unidad de interior)	<ol style="list-style-type: none"> 1. Elimine el polvo adherido al filtro mediante una aspiradora o lavándolo en agua templada (a menos de 40°C/104°F) con un jabón neutro. 2. Enjuague y seque bien el filtro antes de volverlo a colocar en la unidad. 3. No use gasolina, sustancias volátiles ni productos químicos para limpiar el filtro. 	Al menos una vez cada dos semanas. Con mayor frecuencia si es necesario.
Unidad de interior	<ol style="list-style-type: none"> 1. Limpie cualquier suciedad o polvo de la rejilla o el panel con un trapo suave empapado de agua tibia (a menos de 40°C/104°F) con una solución detergente neutra. 2. No use gasolina, sustancias volátiles ni productos químicos para limpiar la unidad de interior. 	Al menos una vez cada dos semanas. Con mayor frecuencia si es necesario.

⚠ CUIDADO

- Evite el contacto directo con cualquier limpiador con tratamiento de bobinas o pieza de plástico. Esto podría hacer que la pieza de plástico se deforme como resultado de reacciones químicas.

1. Abra el panel frontal.

- Sostenga el panel en los recesos de la unidad principal (2 recesos a los lados derecho e izquierdo) y levántelo hasta que se detenga.

2. Remueva el panel frontal.

- Mientras levanta el panel frontal más, deslícelo a la derecha y tírelo al lado frontal. Se desprende el eje de rotación izquierdo. Deslice el eje de rotación derecho a la izquierda y tírelo al lado frontal para removerlo.

3. Instale el panel frontal.

- Alinee los ejes de rotación derecho e izquierdo del panel frontal con las ranuras y empújelos completamente hacia adentro.
- Cierre gentilmente el panel frontal. (Pulse ambos extremos y el centro del panel frontal.)

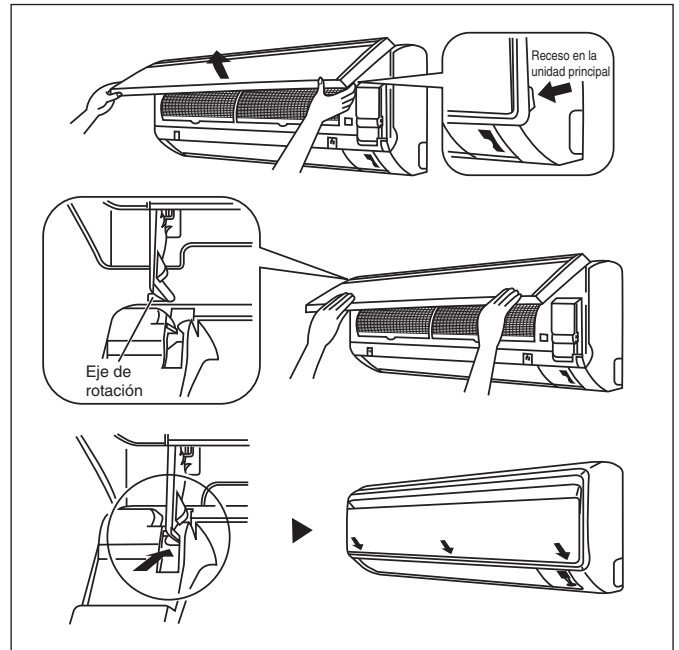

⚠ CUIDADO

- No toque las partes de metal de la unidad interior. Podría causarle lesiones.
- Cuando extraiga o coloque el panel frontal, sujételo firmemente con la mano para evitar que se caiga.
- Para la limpieza, no utilice agua caliente con temperatura superior a los 40°C, bencina, nafta, diluyente u otros aceites volátiles, compuesto para pulir, cepillos, ni material duro.
- Después limpiarlo, asegúrese de que el panel frontal esté bien fijado.

Cuando No Se Va A Usar La Unidad Por Un Tiempo Prolongado

Opera la unidad durante 2 horas con el siguiente programa.

Modo de funcionamiento : frío
Temperatura : 30°C/86°F

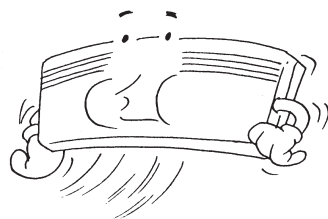

Retirar al clavija de alimentación.
Si se usa un circuito eléctrico independiente para su unidad, cortar el circuito.
Retirar las baterías del control remoto.

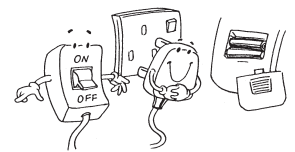

CE - DECLARATION OF CONFORMITY
 CE - KONFORMITÄTSEKHLÄRUNG
 CE - DECLARATION-DE-CONFORMITE
 CE - CONFORMITEITSVERKLARING

CE - DECLARACION-DE-CONFORMIDAD
 CE - DICHIARAZIONE-DI-CONFORMITA
 CE - ΔΗΛΩΣΗ ΣΥΜΜΟΡΦΩΣΗΣ

CE - DECLARAÇÃO-DE-CONFORMIDADE
 CE - ЗАЯВЛЕНИЕ-О-СОТВЕТСТВИИ
 CE - ÖPfyLDELSESEKHLÄRUNG
 CE - FÖRSÄKRAN-OM-ÖVERENSTÄMMELSE

CE - ERKLÄRING OM-SAMSVAR
 CE - ILMOITUS-YHDENMUKAISUUDESTA
 CE - PROHLÁŠENÍ-O-SHODĚ

CE - IZJAVA-O-USKLAĐENOSTI
 CE - MEGFELELŐSÉGI-NYILATKOZAT
 CE - DEKLARACJA-ZGDNOŚCI
 CE - DECLARAȚIE-DE-CONFORMITATE

CE - IZJAVA O SKLADNOSTI
 CE - VASTAVUSDEKLARATSIOON
 CE - ДЕКЛАРАЦИЯ-ЗА-СЪОТВЕТСТВИЕ

CE - ATTIKITIES-DEKLARACIJA
 CE - ATBILSTĪBAS-DEKLARĀCIJA
 CE - VYHLÁSENIE-ZHODY
 CE - UYUMLULUK-BİLDİRİSİ

Daikin Europe N.V.

- 01 (GB) declares under its sole responsibility that the air conditioning models to which this declaration relates:
- 02 (D) erklärt auf seine alleinige Verantwortung daß die Modelle der Klimageräte für die diese Erklärung bestimmt ist:
- 03 (F) déclare sous sa seule responsabilité que les appareils d'air conditionné visés par la présente déclaration:
- 04 (NL) verklaart hierbij op eigen exclusieve verantwoordelijkheid dat de airconditioning units waarop deze verklaring betrekking heeft:
- 05 (E) declara baja su única responsabilidad que los modelos de aire acondicionado a los cuales hace referencia la declaración:
- 06 (I) dichiara sotto sua responsabilità che i condizionatori modello a cui è riferita questa dichiarazione:
- 07 (GR) δηλώνει με αποκλειστική της ευθύνη ότι τα μοντέλα των κλιματιστικών συσκευών στα οποία αναφέρεται η παρούσα δήλωση:
- 08 (P) declara sob sua exclusiva responsabilidade que os modelos de ar condicionado a que esta declaração se refere:

- 09 (RU) заявляет, исключительно под свою ответственность, что модели кондиционеров воздуха, к которым относится настоящее заявление:
- 10 (DK) erklærer under eneansvar, at klimaenlægsmodellerne, som denne deklaration vedrører:
- 11 (S) deklarerar i egenskap av huvudansvarig, att luftkonditioneringsmodellerna som berörs av denna deklaration innebär att:
- 12 (N) erklærer et fullstendig ansvar for at de luftkonditioneringsmodeller som berøres av denne deklarasjon innebærer at:
- 13 (FIN) ilmoittaa yksinomaan omalla vastuullaan, että tämän ilmoituksen tarkoitamat ilmastointilaitteiden mallit:
- 14 (CZ) prohlašuje ve své plné odpovědnosti, že modely klimatizace, k nimž se toto prohlášení vztahuje:
- 15 (HR) izjavljuje pod isključivo vlastitom odgovornošću da su modeli klima uređaja na koje se ova izjava odnosi:
- 16 (H) teljes felelőssége tudatában kijelenti, hogy a klímaberendezés modellek, melyekre e nyilatkozat vonatkozik:

- 17 (PL) deklaruje na własną i wyłączną odpowiedzialność, że modele klimatyzatorów, których dotyczy niniejsza deklaracja:
- 18 (RO) declară pe proprie răspundere că aparatele de aer condiționat la care se referă această declarație:
- 19 (SL) z vso odgovornostjo izjavlja, da so modeli klimatskih naprav, na katere se izjava nanaša:
- 20 (SK) kinnitab oma täielikul vastutusel, et käesoleva deklaratsiooni alla kuuluvad kliimaseadmete mudelid:
- 21 (BG) декларира на своя отговорност, че моделите климатична инсталация, за които се отнася тази декларация:
- 22 (LT) visiška savo atsakomybę skelbia, kad oro kondicionavimo prietaisų modeliai, kuriems yra taikoma ši deklaracija:
- 23 (LV) ar pilnu atbildību apliecinā, ka tālāk uzskaitīto modeļu gaisa kondicionētāji, uz kuriem attiecas šī deklarācija:
- 24 (SK) vyhlasuje na vlastnu zodpovednost, že tieto klimatizačné modely, na ktoré sa vzťahuje toto vyhlásenie:
- 25 (TR) lamamen kendi sorumluluğunda olmak üzere bu bildiriinin ilgil olduğu klima modellerinin aşağıdaki gibi olduğunu beyan eder:

FTXN25LV1B, FTXN35LV1B, FTXN50LV1B, FTXN60LV1B, ATXN25LV1B, ATXN35LV1B, ATXN50LV1B, ATXN60LV1B,

- 01 are in conformity with the following standard(s) or other normative document(s), provided that these are used in accordance with our instructions:
- 02 der/den folgenden Norm(en) oder einem anderen Normdokument oder -dokumenten entspricht/entsprechen, unter der Voraussetzung, daß sie gemäß unseren Anweisungen eingesetzt werden:
- 03 sont conformes à la/aux norme(s) ou autre(s) document(s) normatif(s), pour autant qu'ils soient utilisés conformément à nos instructions:
- 04 conform de volgende norm(en) of één of meer andere bindende documenten zijn, op voorwaarde dat ze worden gebruikt overeenkomstig onze instructies:
- 05 están en conformidad con la(s) siguiente(s) norma(s) u otro(s) documento(s) normativo(s), siempre que sean utilizados de acuerdo con nuestras instrucciones:
- 06 sono conformi al(i) seguente(i) standard(s) o altro(i) documento(i) a carattere normativo, a patto che vengano usati in conformità alle nostre istruzioni:
- 07 είναι σύμφωνα με το(α) ακόλουθο(α) πρότυπο(α) ή άλλο έγγραφο(α) κανονισμού, υπό την προϋπόθεση ότι χρησιμοποιούνται σύμφωνα με τις οδηγίες μας:

- 08 estão em conformidade com a(s) seguinte(s) norma(s) ou outro(s) documento(s) normativo(s), desde que estes sejam utilizados de acordo com as nossas instruções:
- 09 соответствует следующим стандартам или другим нормативным документам, при условии их использования согласно нашим инструкциям:
- 10 overholder følgende standard(er) eller andet/andre retningsgivende dokument(er), forudsat at disse anvendes i henhold til vore instrukser:
- 11 respektive utrustning är utförd i överensstämmelse med och följer följande standard(er) eller andra normgivande dokument, under förutsättning att användning sker i överensstämmelse med våra instruktioner:
- 12 respektive utstyr er i overensstemmelse med følgende standard(er) eller andre normgivende dokument(er), under forutsetning av at disse brukes i henhold til våre instruksjer:
- 13 vastaavat seuraavien standardien ja muiden ohjeellisten dokumenttien vaatimuksia edellyttäen, että niitä käytetään ohjeidemme mukaisesti:
- 14 za předpokladu, že jsou využívány v souladu s našimi pokyny, odpovídají následujícím normám nebo normativním dokumentům:
- 15 u skladu sa slijedećim standardom(ima) ili drugim normativnim dokumentom(ima), uz uvjet da se oni koriste u skladu s našim uputama:

- 16 megfelelnek az alábbi szabvány(ok)nak vagy egyéb irányadó dokumentum(ok)nak, ha azokat előírás szerint használják:
- 17 spĺniaja wymogi następujących norm i innych dokumentów normalizacyjnych, pod warunkiem że używane są zgodnie z naszymi instrukcjami:
- 18 sunt în conformitate cu următorul (următoarele) standard(e) sau alt(e) document(e) normativ(e), cu condiția ca acestea să fie utilizate în conformitate cu instrucțiunile noastre:
- 19 skladni z naslednjimi standardi in drugimi normativi, pod pogojem, da se uporabljajo v skladu z našimi navodili:
- 20 on vastavuses järgmist(ite) standardi(te)ga või teiste normatiivsete dokumentidega, kui neid kasutatakse vastavalt meie juhenditele:
- 21 съответстват на следните стандарти или други нормативни документи, при условие, че се използват съгласно нашите инструкции:
- 22 atitinka žemiau nurodytus standartus ir (arba) kitus norminius dokumentus su sąlyga, kad yra naudojami pagal mūsų nurodymus:
- 23 tad, ja lietoti atbilstoši ražotāja norādījumiem, atbilst sekojošiem standartiem un citiem normatīviem dokumentiem:
- 24 sú v zhode s nasledovnou(y)mi normou(ami) alebo in(y)mi normatívnym(i) dokumentom(ami), za predpokladu, že sa používajú v súlade s našim návodom:
- 25 ürünün, talimatlarına göre kullanılması koşulluyla aşağıdaki standartlar ve norm belirlen belgeletere uyumludur:

EN60335-2-40,

- 01 following the provisions of:
- 02 gemäß den Vorschriften der:
- 03 conformément aux stipulations des:
- 04 overeenkomstig de bepalingen van:
- 05 siguiendo las disposiciones de:
- 06 secondo le prescrizioni per:
- 07 με τηνρηση των διατάξεων των:
- 08 de acordo com o previsto em:
- 09 в соответствии с положениями:
- 10 under iagttagelse af bestemmelserne i:
- 11 enligt villkoren i:
- 12 gitt i henhold til bestemmelserne i:
- 13 noudattaen määräyksiä:
- 14 za dodržení ustanovení předpisu:
- 15 prema odredbama:
- 16 követti a(z):
- 17 zgodnie z postanowieniami Dyrektyw:
- 18 in urma prevederilor:

- 19 ob upoštevanju določb:
- 20 vastavalt nõuetele:
- 21 следвайки клаузите на:
- 22 laikittain nuostatu, pateiktiamų:
- 23 ievērojot prasības, kas noteiktas:
- 24 održivajúc ustanovenia:
- 25 bunun koşullarına uygun olarak:

**Low Voltage 2006/95/EC
 Electromagnetic Compatibility 2004/108/EC ***

- 01 Directives, as amended.
- 02 Direktiven, gemäß Änderung.
- 03 Directives, telles que modifiées.
- 04 Richtlijnen, zoals geamendeerd.
- 05 Directivas, según lo enmendado.
- 06 Direttive, come da modifica.
- 07 Οδηγιών, όπως έχουν τροποποιηθεί.
- 08 Directivas, conforme alteração em.
- 09 Директив с всички поправки.
- 10 Direktiver, med senere ændringer.
- 11 Direktiv, med foretagne ændringer.
- 12 Direktiver, med foretagne endringer.
- 13 Direktiivijä, sellaisina kuin ne ovat muutettuina.
- 14 v platném znění.
- 15 Smjernice, kako je izmjenjeno.
- 16 irányelvek(ek) és módosításaik rendelkezéseit.
- 17 z późniejszych poprawkami.
- 18 Directivelor, cu amendamentele respective.
- 19 Direktive z vsemi spremembami.
- 20 Direktiivid koos muudatustega.
- 21 Директиви, с технике изменения.
- 22 Direktiivose su rapldymais.
- 23 Direktiivās un to papildinājumos.
- 24 Smernice, v platnom znení.
- 25 Değişirilmiş halleriyle Yönetmelikler.

- 01 Note * as set out in <A> and judged positively by according to the Certificate <C>.
- 02 Hinweis * wie in der <A> aufgeführt und von positiv beurteilt gemäß Zertifikat <C>.
- 03 Remarque * tel que défini dans <A> et évalué positivement par conformément au Certificat <C>.
- 04 Bemerk * zoals vermeld in <A> en positief beoordeeld door overeenkomstig Certificaat <C>.
- 05 Nota * como se establece en <A> y es valorado positivamente por de acuerdo con el Certificado <C>.
- 06 Nota * delimitato nel <A> e giudicato positivamente da secondo il Certificato <C>.
- 07 Σημείωση * όπως καθορίζεται στο <A> και κρίνεται θετικά από το σύμφωνα με το Πιστοποιητικό <C>.
- 08 Nota * tal como estabelecido em <A> e com o parecer positivo de de acordo com o Certificado <C>.
- 09 Примечание * как указано в <A> и в соответствии с положительным решением согласно Свидетельству <C>.
- 10 Bemærk * som anført i <A> og positivt vurderet af i henhold til Zertifikat <C>.

- 11 Information * enligt <A> och godkänts av enligt Certifikatet <C>.
- 12 Merk * som det fremkommer i <A> og gjennom positiv bedømmelse av ifølge Sertifikat <C>.
- 13 Huom * jotka on esitetty asiakirjassa <A> ja jotka on hyväksynyt Sertifikaatin <C> mukaisesti.
- 14 Poznámka * jak bylo uvedeno v <A> a pozitivně zjištěno v souladu s osvědčením <C>.
- 15 Napomena * kako je izloženo u <A> i pozitivno ocijenjeno od strane prema Zertifikatu <C>.
- 16 Megjegyzés * a(z) <A> alapján, a(z) igazolta a megfélelést, a(z) <C> tanúsítvány szerint.
- 17 Uwaga * zgodnie z dokumentacją <A>, pozytywną opinią i Świadectwem <C>.
- 18 Notá * aša cum este stabilit în <A> și apreciat pozitiv de în conformitate cu Certificatul <C>.
- 19 Opomba * kot je določeno v <A> in odobreno s strani v skladu s certifikatom <C>.
- 20 Márkus * nagu on näidatud dokumentis <A> ja heaks kiidetud järgi vastavalt sertifikaadile <C>.

- 21 Забелешка * както в изложено в <A> и оценено положително от съгласно Сертификата <C>.
- 22 Pastaba * kaip nustatyta <A> ir kaip teigiamai nuspresta paž3gal Sertifikatą <C>.
- 23 Piezimes * kā norādīts <A> un atbilstoši pozitīvajam vērtējumam saskaņā ar sertifikātu <C>.
- 24 Poznámka * ako bolo uvedené v <A> a pozitívne zistené v súlade s osvedčením <C>.
- 25 Not * <A>-da belirlidigi gibi ve <C> Sertifikasina göre tarafindan olumlu olarak deđerlendirilidigi gibi.

<A>	DAIKIN.TCF.513/03-2010
	Intertek Semko AB (NB0413)
<C>	903234T1

3PW547Z3-23M

DAIKIN



Shigeiki Morita
 Vice President
 Ostend, 1st of December 2011

DAIKIN EUROPE N.V.

Zandvoordestraat 300, B-8400 Oostende, Belgium

CE - DECLARATION-OF-CONFORMITY
CE - KONFORMITÄTSEKHLÄRUNG
CE - DECLARATION-DE-CONFORMITE
CE - CONFORMITEITSVERKLARING

CE - DECLARACION-DE-CONFORMIDAD
CE - DICHIARAZIONE-DI-CONFORMITA
CE - ΔΗΛΩΣΗ ΣΥΜΜΟΡΦΩΣΗΣ

CE - DECLARAÇÃO-DE-CONFORMIDADE
CE - ЗАЯВЛЕНИЕ-О-СОТВЕТСТВИИ
CE - ÖPFLYDELSESERKLÄRING
CE - FÖRSÄKRAN-OM-ÖVERENSTÄMMELSE

CE - ERKLÄRING OM-SAMSVAR
CE - ILMOITUS-YHDENMUKAISUUDESTA
CE - PROHLÁŠENÍ-O-SHODĚ

CE - IZJAVA-O-USKLAĐENOSTI
CE - MEGFELELŐSÉGI-NYILATKOZAT
CE - DEKLARACJA-ZGDNOŚCI
CE - DECLARAȚIE-DE-CONFORMITATE

CE - IZJAVA O SKLADNOSTI
CE - VASTAVUSDEKLARATSIOON
CE - ДЕКЛАРАЦИЯ-ЗА-СЪОТВЕТСТВИЕ

CE - ATTIKTIES-DEKLARACJA
CE - ATBLISTĪBAS-DEKLARĀCIJA
CE - VYHLÁŠENIE-ZHODY
CE - UYUMLULUK-BİLDİRİSİ

Daikin Europe N.V.

01 (GB) declares under its sole responsibility that the air conditioning models to which this declaration relates:

02 (D) erklärt auf seine alleinige Verantwortung daß die Modelle der Klimageräte für die diese Erklärung bestimmt ist:

03 (F) déclare sous sa seule responsabilité que les appareils d'air conditionné visés par la présente déclaration:

04 (NL) verklaart hierbij op eigen exclusieve verantwoordelijkheid dat de airconditioning units waarop deze verklaring betrekking heeft:

05 (E) declara baja su única responsabilidad que los modelos de aire acondicionado a los cuales hace referencia la declaración:

06 (I) dichiara sotto sua responsabilità che i condizionatori modello a cui è riferita questa dichiarazione:

07 (GR) δηλώνει με αποκλειστική της ευθύνης ότι τα μοντέλα των κλιματιστικών συσκευών στα οποία αναφέρεται η παρούσα δήλωση:

08 (P) declara sob sua exclusiva responsabilidade que os modelos de ar condicionado a que esta declaração se refere:

RXN25LV1B, RXN35LV1B, ARXN25LV1B, ARXN35LV1B,

01 are in conformity with the following standard(s) or other normative document(s), provided that these are used in accordance with our instructions:

02 der/den folgenden Norm(en) oder einem anderen Normdokument oder -dokumenten entspricht/entsprechen, unter der Voraussetzung, daß sie gemäß unseren Anweisungen eingesetzt werden:

03 sont conformes à la/aux norme(s) ou autre(s) document(s) normatif(s), pour autant qu'ils soient utilisés conformément à nos instructions:

04 conform de volgende norm(en) of één of meer andere bindende documenten zijn, op voorwaarde dat ze worden gebruikt overeenkomstig onze instructies:

05 están en conformidad con la(s) siguiente(s) norma(s) u otro(s) documento(s) normativo(s), siempre que sean utilizados de acuerdo con nuestras instrucciones:

06 sono conformi all(i) seguente(i) standard(e) o altro(i) documento(i) a carattere normativo, a patto che vengano usati in conformità alle nostre istruzioni:

07 είναι σύμφωνα με το(α) ακόλουθο(α) πρότυπο(α) ή άλλο έγγραφο(α) κανονισμών, υπό την προϋπόθεση ότι χρησιμοποιούνται σύμφωνα με τις οδηγίες μας:

EN60335-2-40,

01 following the provisions of:	10 under iagttagelse af bestemmelserne i:	19 on upobštevanju določb:
02 gemäß den Vorschriften der:	11 enligt villkoren i:	20 vastavalt nõuetele:
03 conformément aux stipulations des:	12 gitt i henhold til bestemmelse i:	21 следвайки клаузите на:
04 overeenkomstig de bepalingen van:	13 noudattaa määräyksiä:	22 laikantis nuostatu, pateiktiam;
05 siguiendo las disposiciones de:	14 za dodržení ustanovení předpisu:	23 įevėrojot prasības, kas noteiktas:
06 secondo le prescrizioni per:	15 prema odredbama:	24 održivajuci ustanovena:
07 με τηρήσει των διατάξεων των:	16 követi a(z):	25 bunun koşullarına uygun olarak:
08 de acordo com o previsto em:	17 zgodnie z postanowieniami Dyrektyw:	
09 в соответствии с положениями:	18 in urma prevederilor:	

01 Note *	as set out in <A> and judged positively by according to the Certificate <C>.	06 Nota *	delineato nel <A> e giudicato positivamente da secondo il Certificato <C>.
02 Hinweis *	wie in der <A> aufgeführt und von positiv beurteilt gemäß Zertifikat <C>.	07 Σημείωση *	όπως καθορίζεται στο <A> και κρίνεται θετικά από το σύμφωνα με το Πιστοποιητικό <C>.
03 Remarque *	tel que défini dans <A> et évalué positivement par conformément au Certificat <C>.	08 Nota *	tal como estabelecido em <A> e com o parecer positivo de de acordo com o Certificado <C>.
04 Bemerk *	zoals vermeld in <A> en positief beoordeeld door overeenkomstig Certificat <C>.	09 Примечание *	как указано в <A> и в соответствии с положительным решением согласно Свидетельству <C>.
05 Nota *	como se establece en <A> y es valorado positivamente por de acuerdo con el Certificado <C>.	10 Bemærk *	som anført i <A> og positivt vurderet af i henhold til Certifikat <C>.

- 01 ** Daikin Europe N.V. is authorised to compile the Technical Construction File.
02 ** Daikin Europe N.V. hat die Berechtigung die Technische Konstruktionsakte zusammenzustellen.
03 ** Daikin Europe N.V. est autorisé à compiler le Dossier de Construction Technique.
04 ** Daikin Europe N.V. is bevoegd om het Technisch Constructiedossier samen te stellen.
05 ** Daikin Europe N.V. está autorizado a compilar el Archivo de Construcción Técnica.
06 ** Daikin Europe N.V. è autorizzata a redigere il File Tecnico di Costruzione.

- 07 ** Η Daikin Europe N.V. είναι εξουσιοδοτημένη να συντάξει τον Τεχνικό φάκελο κατασκευής.
08 ** A Daikin Europe N.V. está autorizada a compilar a documentação técnica de fabrico.
09 ** Компания Daikin Europe N.V. уполномочена составить Комплект технической документации.
10 ** Daikin Europe N.V. er autoriseret til at udarbejde de tekniske konstruktionsdata.
11 ** Daikin Europe N.V. är bemyndigade att sammanställa den tekniska konstruktionsfilen.
12 ** Daikin Europe N.V. har tillatelse til å kompilere den Tekniske konstruktionsfilen.

Low Voltage 2006/95/EC Machinery 2006/42/EC ** Electromagnetic Compatibility 2004/108/EC *

09 (GB) заявляет, исключительно под свою ответственность, что модели кондиционеров воздуха, к которым относится настоящее заявление:

10 (DK) erklærer under eneansvar, at klimaenlægsmodellerne, som denne deklaration vedrører:

11 (S) deklarerar i egenskap av huvudsansvarig, att luftkonditioneringsmodellerna som berörs av denna deklaration innebär att:

12 (N) erklærer et fullstendig ansvar for at de luftkondisjoneringsmodeller som berøres av denne deklarasjon innebærer at:

13 (FIN) ilmoittaa yksinomaan omalla vastuullaan, että tämän ilmoituksen tarkoitettam ilmastointilaitteiden mallit:

14 (CZ) prohlašuje ve své plné odpovědnosti, že modely klimatizace, k nimž se toto prohlášení vztahuje:

15 (HR) izjavljuje pod isključivo vlastitom odgovornošću da su modeli klima uređaja na koje se ova izjava odnosi:

16 (H) teljes felelőssége tudatában kijelenti, hogy a klímaberendezés modellek, melyekre e nyilatkozat vonatkozik:

08 estão em conformidade com a(s) seguinte(s) norma(s) ou outro(s) documento(s) normativo(s), desde que estes sejam utilizados de acordo com as nossas instruções:

09 соответствуют следующим стандартам или другим нормативным документам, при условии их использования согласно нашим инструкциям:

10 overholder følgende standard(er) eller andet/andre retningsgivende dokument(er), forudsat at disse anvendes i henhold til vore instrukser:

11 respektive utrustning är utförd i överensstämmelse med och följer följande standard(er) eller andra normgivande dokument, under förutsättning att användning sker i överensstämmelse med våra instruktioner:

12 respektive utstyr er i overensstemmelse med følgende standard(er) eller andre normgivende dokument(er), under forudsætning af at disse bruges i henhold til våre instrukser:

13 vastaavat seuraavien standardien ja muiden ohjeellisten dokumenttien vaatimuksia edellyttäen, että niitä käytetään ohjeidemme mukaisesti:

14 za predpokladu, že jsou využívány v souladu s našimi pokyny, odpovídají následujícím normám nebo normativním dokumentům:

15 u skladu sa slijedećim standardom(ima) ili drugim normativnim dokumentom(ima), uz uvjet da se oni koriste u skladu s našim uputama:

17 (PL) deklaruje na własną i wyłączną odpowiedzialność, że modele klimatyzatorów, których dotyczy niniejsza deklaracja:

18 (RO) declară pe proprie răspundere că aparatele de aer condiționat la care se referă această declarație:

19 (SL) z vsjo odgovornostjo izjavlja, da so modeli klimatskih naprav, na katere se izjava nanaša:

20 (EST) kinnitab oma täielikul vastutusel, et käesoleva deklaratsiooni alla kuuluvad kliimaseadmete mudelid:

21 (BG) декларира на своя отговорност, че моделите климатична инсталация, за които се отнася тази декларация:

22 (LT) visiškia savo atsakomybe skelbia, kad oro kondicionavimo prietaisų modeliai, kuriems yra taikoma ši deklaracija:

23 (LV) ar pilnu atbildību apliecinā, ka tālāk uzskaitīto modeļu gaisa kondicionētāji, uz kuriem attiecas šī deklarācija:

24 (SK) vyhlasuje na vlastnú zodpovednosť, že tieto klimatizačné modely, na ktoré sa vztahuje toto vyhlásenie:

25 (TR) lamamen kendi sorumluluğunda olmak üzere bu bildiriinin ilgili olduđu klima modellerinin aşıjadıkları gibi olduđunu beyan eder:

16 megfelelnek az alábbi szabvány(ok)nak vagy egyéb irányadó dokumentum(ok)nak, ha azokat előírás szerint használják:

17 spełniają wymogi następujących norm i innych dokumentów normalizacyjnych, pod warunkiem że używane są zgodnie z naszymi instrukcjami:

18 sunt in conformitate cu următorul (următoarele) standard(e) sau alt(e) document(e) normativ(e), cu condiția ca acestea să fie utilizate în conformitate cu instrucțiunile noastre

19 skladni z naslednjimi standardi in drugim normativi, pod pogojem, da se uporabljajo v skladu z našimi navodili:

20 on vastavuses järgmist(e) standardi(te)ga või teiste normatiivsete dokumentidega, kui neid kasutatakse vastavalt meie juhenditele:

21 съответстват на следните стандарти или други нормативни документи, при условие, че се използват съгласно нашите инструкции:

22 atitinka žemiau nurodytus standartus ir (arba) kitus norminius dokumentus su sąlyga, kad yra naudojami pagal mūsų nurodymus:

23 tad, ja liešoti atbilstošī ražotāja norādījumiem, atbilst sekojošiem standartiem un citiem normatīviem dokumentiem:

24 sú v zhode s nasledovnou(y) normou(ami) alebo iný(m)i normatívnym(i) dokumentom(ami), za predpokladu, že sa používajú v súlade s našim návodom:

25 ürünün, talimatlarımıza göre kullanılması koşulluyla aşjadıkları standartlar ve norm belirlen belgelerle uyumludur:

01 Directives, as amended.	10 Direktiver, med senere ændringer.	19 Direktive z vsemi spremembami.
02 Direktiven, gemäß Änderung.	11 Direktiv, med foretaget ændringer.	20 Direktiivid koos muudatustega.
03 Directives, telles que modifiées.	12 Direktiver, med foretatte ændringer.	21 Директиви, с техните изменения.
04 Richtlijnen, zoals geamendeerd.	13 Direktiivējā, sellaisina kuin ne ovat muutettaina.	22 Direktyvose su papildymais.
05 Directivas, según lo enmendado.	14 v platném znění.	23 Direktīvas un to papildinājums.
06 Directive, come da modifica.	15 Smjernice, kako je izmijenjeno.	24 Smernice, v platnom zneni.
07 Οδηγιών, όπως έχουν τροποποιηθεί.	16 irányelvek) és módosításaik rendelkezései.	25 Deģistīrlīmīs hallerīyle Yönetmelikler.
08 Directivas, conforme alteração em.	17 z późniejszymi poprawkami.	
09 Директив с всеми поправками.	18 Directivelor, cu amendamentele respective.	

11 Information *	enligt <A> och godkänts av enligt Certifikatet <C>.	16 Megjegyzés *	a(z) <A> alapján, a(z) igazolta a megfelelést, a(z) <C> tanúsítvány szerint.
12 Merk *	som det fremkommer i <A> og gjennom positiv bedømmelse av ifølge Certifikat <C>.	17 Uwaga *	zgodnie z dokumentacją <A>, pozytywną opinią i Świadczeniem <C>.
13 Huom *	jotka on esitetty asiakirjassa <A> ja jotika on hyväksynyt Sertifikaatin <C> mukaisesti.	18 Notá *	aşa cum este stabilit în <A> și apreciat pozitiv de în conformitate cu Certificatul <C>.
14 Poznámka *	jak bylo uvedeno v <A> a pozitivně zjištěno v souladu s osvědčením <C>.	19 Opomba *	kot je določeno v <A> in odobreno s strani v skladu s osvedčenim <C>.
15 Napomena *	kako je izloženo u <A> i pozitivno ocijenjeno od strane prema Certifikatu <C>.	20 Märkus *	nagu on näidatud dokumentis <A> ja heaks kiidetud järgi vastavalt sertifikaadile <C>.

21 Забелешка *	както е изложено в <A> и оценено положително от съгласно Сертификата <C>.	26	
22 Pastaba *	kaip nustatyta <A> ir kaip teigiamai nuspresta pagal Sertifikaatą <C>.	27	
23 Piezīmes *	kā norādīts <A> un atbilstoši pozitīvajam vērtējumam saskaņā ar sertifikātu <C>.	28	
24 Poznámka *	ako bolo uvedené v <A> a pozitívne zistené v súlade s osvedčením <C>.	29	
25 Not *	<A> da belirtildiği gibi ve <C> Sertifikasına göre tarafından olumlu olarak değerlendirildiği gibi.	30	

<A>	DAIKIN.TCF.513/12-2010
	Intertek Semko AB (NB0413)
<C>	1025056T1

3PWS47Z3-25M

DAIKIN



Shigeaki Morita
Vice President
Ostend, 1st of December 2011

DAIKIN EUROPE N.V.

Zandvoordestraat 300, B-8400 Oostende, Belgium

CE - DECLARATION-OF-CONFORMITY
 CE - KONFORMITÄTSEKHLÄRUNG
 CE - DECLARATION-DE-CONFORMITE
 CE - CONFORMITEITSVERKLARING

CE - DECLARACION-DE-CONFORMIDAD
 CE - DICHIARAZIONE-DI-CONFORMITA
 CE - ΔΗΛΩΣΗ ΣΥΜΜΟΡΦΩΣΗΣ

CE - DECLARAÇÃO-DE-CONFORMIDADE
 CE - ЗАЯВЛЕНИЕ-О-СОТВЕТСТВИИ
 CE - OPFYLDELSESERKLÆRING
 CE - FÖRSÄKRAN-OM-ÖVERENSTÄMMELSE

CE - ERKLÆRING OM-SAMSVAR
 CE - ILMOITUS-YHDENMUKAISUDESTA
 CE - PROHLÁŠENÍ-O-SHODĚ

CE - IZJAVA-O-USKLAĐENOSTI
 CE - MEGFELELŐSÉGI-NYILATKOZAT
 CE - DEKLARACJA-ZGDNOŚCI
 CE - DECLARAȚIE-DE-CONFORMITATE

CE - IZJAVA O SKLADNOSTI
 CE - VASTAVUSDEKLARATSIOON
 CE - ДЕКЛАРАЦИЯ-ЗА-СЪОТВЕТСТВИЕ

CE - ATTIKTIES-DEKLARACJA
 CE - ATBILSTĪBAS-DEKLARĀCIJA
 CE - VYHLÁŠENIE-ZHODY
 CE - UYUMLULUK-BİLDİRİSİ

Daikin Europe N.V.

- 01 **(GB)** declares under its sole responsibility that the air conditioning models to which this declaration relates:
- 02 **(D)** erklärt auf seine alleinige Verantwortung daß die Modelle der Klimageräte für die diese Erklärung bestimmt ist:
- 03 **(F)** déclare sous sa seule responsabilité que les appareils d'air conditionné visés par la présente déclaration:
- 04 **(NL)** verklaart hierbij op eigen exclusieve verantwoordelijkheid dat de airconditioning units waarop deze verklaring betrekking heeft:
- 05 **(E)** declara baja su única responsabilidad que los modelos de aire acondicionado a los cuales hace referencia la declaración:
- 06 **(I)** dichiara sotto sua responsabilità che i condizionatori modello a cui è riferita questa dichiarazione:
- 07 **(GR)** δηλώνει με αποκλειστική της ευθύνης ότι τα μοντέλα των κλιματιστικών συσκευών στα οποία αναφέρεται η παρούσα δήλωση:
- 08 **(P)** declara sob sua exclusiva responsabilidade que os modelos de ar condicionado a que esta declaração se refere:

**RXN50LV1B, RXN60LV1B,
 ARXN50LV1B, ARXN60LV1B,**

- 01 are in conformity with the following standard(s) or other normative document(s), provided that these are used in accordance with our instructions:
- 02 der/den folgenden Norm(en) oder einem anderen Normdokument oder -dokumenten entspricht/entsprechen, unter der Voraussetzung, daß sie gemäß unseren Anweisungen eingesetzt werden:
- 03 sont conformes à la/aux norme(s) ou autre(s) document(s) normatif(s), pour autant qu'ils soient utilisés conformément à nos instructions:
- 04 conform de volgende norm(en) of één of meer andere bindende documenten zijn, op voorwaarde dat ze worden gebruikt overeenkomstig onze instructies:
- 05 están en conformidad con la(s) siguiente(s) norma(s) u otro(s) documento(s) normativo(s), siempre que sean utilizados de acuerdo con nuestras instrucciones:
- 06 sono conformi all(i) seguente(i) standard(e) o altro(i) documento(i) a carattere normativo, a patto che vengano usati in conformità alle nostre istruzioni:
- 07 είναι σύμφωνα με το(α) ακόλουθο(α) πρότυπο(α) ή άλλο έγγραφο(α) κανονισμών, υπό την προϋπόθεση ότι χρησιμοποιούνται σύμφωνα με τις οδηγίες μας:

EN60335-2-40,

- 01 following the provisions of:
- 02 gemäß den Vorschriften der:
- 03 conformément aux stipulations des:
- 04 overeenkomstig de bepalingen van:
- 05 siguiendo las disposiciones de:
- 06 secondo le prescrizioni per:
- 07 με τη(α) προϋπόθεση των διατάξεων των:
- 08 de acordo com o previsto em:
- 09 в соответствии с положениями:
- 10 under iagttagelse af bestemmelserne i:
- 11 enligt villkoren i:
- 03 conformément aux stipulations des:
- 04 overeenkomstig de bepalingen van:
- 05 siguiendo las disposiciones de:
- 06 secondo le prescrizioni per:
- 07 με τη(α) προϋπόθεση των διατάξεων των:
- 08 de acordo com o previsto em:
- 09 в соответствии с положениями:
- 12 gitt i henhold til bestemmelsene i:
- 13 noudattaa määräyksiä:
- 14 za dodržení ustanovení předpisu:
- 15 prema odredbama:
- 16 követi a(z):
- 17 zgodnie z postanowieniami Dyrektyw:
- 18 in urma prevederilor:
- 19 ob upoštevanju določb:
- 20 vastavalt nõuetele:
- 21 следвайки клаузите на:
- 22 laikantis nuostatų, pateiktiamų:
- 23 ievērojot prasības, kas noteiktas:
- 24 održavajući ustanovenja:
- 25 bunun koşullarına uygun olarak:

- 01 **Note *** as set out in <A> and judged positively by according to the **Certificate <C>**.
- 02 **Hinweis *** wie in der <A> aufgeführt und von positiv beurteilt gemäß **Zertifikat <C>**.
- 03 **Remarque *** tel que défini dans <A> et évalué positivement par conformément au **Certificat <C>**.
- 04 **Bemerkt *** zoals vermeld in <A> en positief beoordeeld door overeenkomstig **Certificaat <C>**.
- 05 **Nota *** como se establece en <A> y es valorado positivamente por de acuerdo con el **Certificado <C>**.
- 06 **Note *** delineato nel <A> e giudicato positivamente da secondo il **Certificato <C>**.
- 07 **Σημείωση *** όπως καθορίζεται στο <A> και κρίνεται θετικά από το σύμφωνα με το **Πιστοποιητικό <C>**.
- 08 **Nota *** tal como estabelecido em <A> e com o parecer positivo de de acordo com o **Certificado <C>**.
- 09 **Примечание *** как указано в <A> и в соответствии с положительным решением согласно **Свидетельству <C>**.
- 10 **Bemærk *** som anført i <A> og positivt vurderet af i henhold til **Certifikat <C>**.
- 11 **Information *** enligt <A> och godkänts av enligt **Certifikatet <C>**.
- 12 **Merk *** som det fremkommer i <A> og gjennom positiv bedømmelse av ifølge **Sertifikat <C>**.
- 13 **Huom *** jotka on esitetty asiakirjassa <A> ja jotka on hyväksynyt **Sertifikaatin <C>** mukaisesti.
- 14 **Poznámka *** jak bylo uvedeno v <A> a pozitivně zjištěno v souladu s **osvědčením <C>**.
- 15 **Napomena *** kako je izloženo u <A> i pozitivno ocijenjeno od strane prema **Certifikatu <C>**.
- 16 **Megjegyzés *** a(z) <A> alapján, a(z) igazolta a megfelelést, a(z) <C> tanúsítvány szerint.
- 17 **Uwaga *** zgodnie z dokumentacją <A>, pozytywną opinią i **Świadectwem <C>**.
- 18 **Notá *** aša cum este stabilit în <A> și apreciat pozitiv de în conformitate cu **Certificatul <C>**.
- 19 **Opomba *** kot je določeno v <A> in odobreno s strani v skladu s **certifikatom <C>**.
- 20 **Märkus *** nagu on näidatud dokumendis <A> ja heaks kiidetud järgi vastavalt **sertifikaadile <C>**.
- 21 **Забелешка *** както е изложено в <A> и оценено положително от съгласно **Сертификата <C>**.
- 22 **Pastaba *** kaip nustatyta <A> ir kaip teigiamai nuspresta pagal **Sertifikatą <C>**.
- 23 **Piezīmes *** kā norādīts <A> un atbilstoši pozitīvajam vērtējumam saskaņā ar **sertifikātu <C>**.
- 24 **Poznámka *** ako bolo uvedené v <A> a pozitívne zistené v súlade s **osvedčením <C>**.
- 25 **Not *** <A> da belirtildiği gibi ve <C> Sertifikasına göre tarafından olumlu olarak değerlendirildiği gibi.

- 01 ** Daikin Europe N.V. is authorised to compile the Technical Construction File.
- 02 ** Daikin Europe N.V. hat die Berechtigung die Technische Konstruktionsakte zusammenzustellen.
- 03 ** Daikin Europe N.V. est autorisé à compiler le Dossier de Construction Technique.
- 04 ** Daikin Europe N.V. is bevoegd om het Technisch Constructiedossier samen te stellen.
- 05 ** Daikin Europe N.V. está autorizado a compilar el Archivo de Construcción Técnica.
- 06 ** Daikin Europe N.V. é autorizada a redigere il File Tecnico di Costruzione.

- 07 ** Η Daikin Europe N.V. είναι εξουσιοδοτημένη να συντάξει τον Τεχνικό φάκελο κατασκευής.
- 08 ** A Daikin Europe N.V. está autorizada a compilar a documentação técnica de fabrico.
- 09 ** Компания Daikin Europe N.V. уполномочена составить Комплект технической документации.
- 10 ** Daikin Europe N.V. er autoriseret til at udarbejde de tekniske konstruktionsdata.
- 11 ** Daikin Europe N.V. är bemyndigade att sammanställa den tekniska konstruktionsfilen.
- 12 ** Daikin Europe N.V. har tillatelse til å kompilere den Tekniske konstruktionsfilen.

- 13 ** Daikin Europe N.V. on valtuutettu laatimaan Teknisen asiakirjan.
- 14 ** Společnost Daikin Europe N.V. má oprávnění ke kompilaci souboru technické konstrukce.
- 15 ** Daikin Europe N.V. je ovlašten za izradu Datoteke o tehničkoj konstrukciji.
- 16 ** A Daikin Europe N.V. jogosult a műszaki konstrukciós dokumentáció összeállítására.
- 17 ** Daikin Europe N.V. ma upowaznienie do zbierania i opracowywania dokumentacji konstrukcyjnej.
- 18 ** Daikin Europe N.V. este autorizat să compileze Dosarul tehnic de construcție.

- 19 ** Daikin Europe N.V. je pooblaščen za sestavo datoteke s tehnično mapo.
- 20 ** Daikin Europe N.V. on volitatud koostama tehnilist dokumentatsiooni.
- 21 ** Daikin Europe N.V. je otorgizirana da състави Акта за техническа конструкция.
- 22 ** Daikin Europe N.V. yra įgaliota sudaryti šį techninės konstrukcijos failą.
- 23 ** Daikin Europe N.V. ir autorizētās sastādīt tehnisko dokumentāciju.
- 24 ** Spoločnosť Daikin Europe N.V. je oprávnená vytvorí súbor technickej konštrukcie.
- 25 ** Daikin Europe N.V. Teknik Yapı Dosyasını derlemeye yetkilidir.

- 09 **(GB)** заявляет, исключительно под свою ответственность, что модели кондиционеров воздуха, к которым относится настоящее заявление:
- 10 **(DK)** erklærer under eneansvar, at klimaenlægsmodellerne, som denne deklaration vedrører:
- 11 **(S)** deklarerar i egenskap av huvudsansvarig, att luftkonditioneringsmodellerna som berörs av denna deklaration innebär att:
- 12 **(N)** erklærer et fullstendig ansvar for at de luftkondisjoneringsmodeller som berøres av denne deklarasjon innebærer at:
- 13 **(FIN)** ilmoittaa yksinomaan omalla vastuullaan, että tämän ilmoituksen tarkoitamat ilmastointilaitteiden mallit:
- 14 **(CZ)** prohlašuje ve své plné odpovědnosti, že modely klimatizace, k nimž se toto prohlášení vztahuje:
- 15 **(HR)** izjavljaše pod isključivo vlastitom odgovornošću da su modeli klima uređaja na koje se ova izjava odnosi:
- 16 **(H)** teljes felelőssége tudatában kijelenti, hogy a klímaberendezés modellek, melyekre e nyilatkozat vonatkozik:

- 17 **(PL)** deklaruje na własną i wyłączną odpowiedzialność, że modele klimatyzatorów, których dotyczy niniejsza deklaracja:
- 18 **(RO)** declară pe proprie răspundere că aparatele de aer condiționat la care se referă această declarație:
- 19 **(SL)** z vsjo odgovornostjo izjavlja, da so modeli klimatskih naprav, na katere se izjava nanaša:
- 20 **(EST)** kinnitab oma täielikul vastutusel, et käesoleva deklaratsiooni alla kuuluvad kliimaseadmete mudelid:
- 21 **(BG)** декларира на своя отговорност, че моделите климатична инсталация, за които се отнася тази декларация:
- 22 **(LT)** visiškia savo atsakomybe skelbia, kad oro kondicionavimo prietaisų modeliai, kuriems yra taikoma ši deklaracija:
- 23 **(LV)** ar pilnu atbildību apliecinā, ka tālāk uzskaitīto modeļu gaisa kondicionētāji, uz kuriem attiecas šī deklarācija:
- 24 **(SK)** vyhlasuje na vlastnu zodpovednost, ze tieto klimatizacne modely, na ktoré sa vztahuje toto vyhlásenie:
- 25 **(TR)** lamamen kendi sorumluluğunda olmak üzere bu bildiriinin ilgili olduğu klima modellerinin aşağıdaki gibi olduğunu beyan eder:

- 08 estão em conformidade com a(s) seguinte(s) norma(s) ou outro(s) documento(s) normativo(s), desde que estes sejam utilizados de acordo com as nossas instruções:
- 09 соответствуют следующим стандартам или другим нормативным документам, при условии их использования согласно нашим инструкциям:
- 10 overholder følgende standard(er) eller andet/andre retningsgivende dokument(er), forudsat at disse anvendes i henhold til vore instrukser:
- 11 respektive utrustning är utförd i överensstämmelse med och följer följande standard(er) eller andra normgivande dokument, under förutsättning att användning sker i överensstämmelse med våra instruktioner:
- 12 respektive utstyr er i overensstemmelse med følgende standard(er) eller andre normgivende dokument(er), under forutsetning av at disse brukes i henhold til våre instruksjer:
- 13 vastaavat seuraavien standardien ja muiden ohjeellisten dokumenttien vaatimuksia edellyttäen, että niitä käytetään ohjeidemme mukaisesti:
- 14 za předpokladu, že jsou využívány v souladu s našimi pokyny, odpovídají následujícím normám nebo normativním dokumentům:
- 15 u skladu sa slijedeci standardom(ima) ili drugim normativnim dokumentom(ima), uz uvjet da se oni koriste u skladu s našim uputama:

- 16 megfelelnek az alábbi szabvány(ok)nak vagy egyéb irányadó dokumentum(ok)nak, ha azokat előírás szerint használják:
- 17 spełniają wymogi następujących norm i innych dokumentów normalizacyjnych, pod warunkiem że używane są zgodnie z naszymi instrukcjami:
- 18 sunt în conformitate cu următorul (urmatoarele) standard(e) sau alt(e) document(e) normativ(e), cu condiția ca acestea să fie utilizate în conformitate cu instrucțiunile noastre
- 19 skladiži z naslednjimi standardi in drugimi normativi, pod pogojem, da se uporabljajo v skladu z našimi navodili:
- 20 on vastavuses järgmis(e) standardi(tega) või teiste normatiivsete dokumentidega, kui need kasutatakse vastavalt meie juhenditele:
- 21 съответстват на следните стандарти или други нормативни документи, при условие, че се използват съгласно нашите инструкции:
- 22 attilinka zemiau nurodytus standartus ir (arba) kitus norminius dokumentus su sąlyga, kad yra naudojami pagal mūsų nurodymus:
- 23 tad, ja liešoti atbilstošī ražotāja norādījumiem, atbilst sekojošiem standartiem un citiem normatīviem dokumentiem:
- 24 sú v zhode s nasledovnou(y) normou(ami) alebo iný(m)i normatívnym(i) dokumentom(ami), za predpokladu, že sa používajú v súlade s našim návodom:
- 25 ürünün, talimatlanmıza göre kullanılması koşulluyla aşağıdaki standartlar ve norm belirlen belgelerle uyumludur:

**Low Voltage 2006/95/EC
 Machinery 2006/42/EC **
 Electromagnetic Compatibility 2004/108/EC ***

- 01 Directives, as amended.
- 02 Direktiven, gemäß Änderung.
- 03 Directives, telles que modifiées.
- 04 Richtlijnen, zoals geamendeerd.
- 05 Directivas, según lo enmendado.
- 06 Directive, come da modifica.
- 07 Οδηγών, όπως έχουν τροποποιηθεί.
- 08 Directivas, conforme alteração em.
- 09 Директив со всеми поправками.
- 10 Direktiver, med senere ændringer.
- 11 Direktiv, med företagna ändringar.
- 12 Direktiver, med foretatte endringer.
- 13 Direktiivijä, sellaisina kuin ne ovat muutettuna.
- 14 v platném znění.
- 15 Smjernice, kako je izmijenjeno.
- 16 irányelvek) és módosításaiak rendelkezéseit.
- 17 z późniejszymi poprawkami.
- 18 Directivelor, cu amendamentele respective.
- 19 Direktive z vsemi spremembami.
- 20 Direktiivid koos muudatustega.
- 21 Директиви, с техните изменения.
- 22 Direktiivose su papildumais.
- 23 Direktiivās un lo papildinājums.
- 24 Smernice, v platnom znení.
- 25 Değiştirilmiş halleriyle Yönetmelikler.

<A>	DAIKIN.TCF.513/03-2010
	Intertek Semko AB (NB0413)
<C>	915849T1

3PWS47Z3-24M

DAIKIN



Shigeaki Morita
 Vice President
 Ostend, 1st of December 2011

DAIKIN EUROPE N.V.

Zandvoordestraat 300, B-8400 Oostende, Belgium

- In the event that there is any conflict in the interpretation of this manual and any translation of the same in any language, the English version of this manual shall prevail.
- The manufacturer reserves the right to revise any of the specification and design contain herein at any time without prior notification.
- En cas de désaccord sur l'interprétation de ce manuel ou une de ses traductions, la version anglaise fera autorité.
- Le fabricant se réserve le droit de modifier à tout moment et sans préavis la conception et les caractéristiques techniques des appareils présentés dans ce manuel.
- Im Falle einer widersprüchlichen Auslegung der vorliegenden Anleitung bzw. einer ihrer Übersetzungen gilt die Ausführung in Englisch.
- Änderungen von Design und technischen Merkmalen der in dieser Anleitung beschriebenen Geräte bleiben dem Hersteller jederzeit vorbehalten.
- Nel caso ci fossero conflitti nell'interpretazione di questo manuale o delle sue stesse traduzioni in altre lingue, la versione in lingua inglese prevale.
- Il fabbricante mantiene il diritto di cambiare qualsiasi specificazione e disegno contenuti qui senza precedente notifica.
- En caso de conflicto en la interpretación de este manual, y en su traducción a cualquier idioma, prevalecerá la versión inglesa.
- El fabricante se reserva el derecho a modificar cualquiera de las especificaciones y diseños contenidos en el presente manual en cualquier momento y sin notificación previa.
- В случае противоречия перевода данного руководства с другими переводами одного и того же текста, английский вариант рассматривается как приоритетный.
- Завод-изготовитель оставляет за собой право изменять характеристики и конструкцию в любое время без предварительного уведомления.
- Bu kılavuzun anlaşılmasında bir çatışma olduğunda ve farklı dillerdeki tercümelemler farklılık gösterdiğinde, bu kılavuzun İngilizce sürümü üstün tutulacaktır.
- Üretici burada bulunan herhangi teknik özellikleri ve tasarımları herhangi bir zamanda ve önceden haber vermeden değiştirme hakkını saklı tutar.

DAIKIN EUROPE N.V.

Zandvoordestraat 300, B-8400 Oostende, Belgium

Importer for Turkey:

**DAIKIN ISITMA VE SOĞUTMA SİSTEMLERİ
SANAYİ TİCARET A.Ş.**

Hürriyet Mah.E5 Yanyol, Uzeri No.57,
34876, Kartal Istanbul.