

DAIKIN



MANUAL DE FUNCIONAMIENTO

Acondicionador de aire
con inversor de sistema **VRV**

FXNQ20A2VEB
FXNQ25A2VEB
FXNQ32A2VEB
FXNQ40A2VEB
FXNQ50A2VEB
FXNQ63A2VEB

LEER ANTES DE LA UTILIZACIÓN

Nombre de piezas y funciones	2
Precauciones de seguridad	2

MANTENIMIENTO

Mantenimiento e inspección	4
Limpieza del interior de la unidad interior	4
Limpieza del filtro de aire	4
Limpieza de la salida de aire y del exterior	5
Solución de problemas	5
Especificaciones	5

SERVICIO POSTVENTA

Servicio postventa y mantenimiento	6
--	---

LEER ANTES DE LA UTILIZACIÓN

Nombre de piezas y funciones

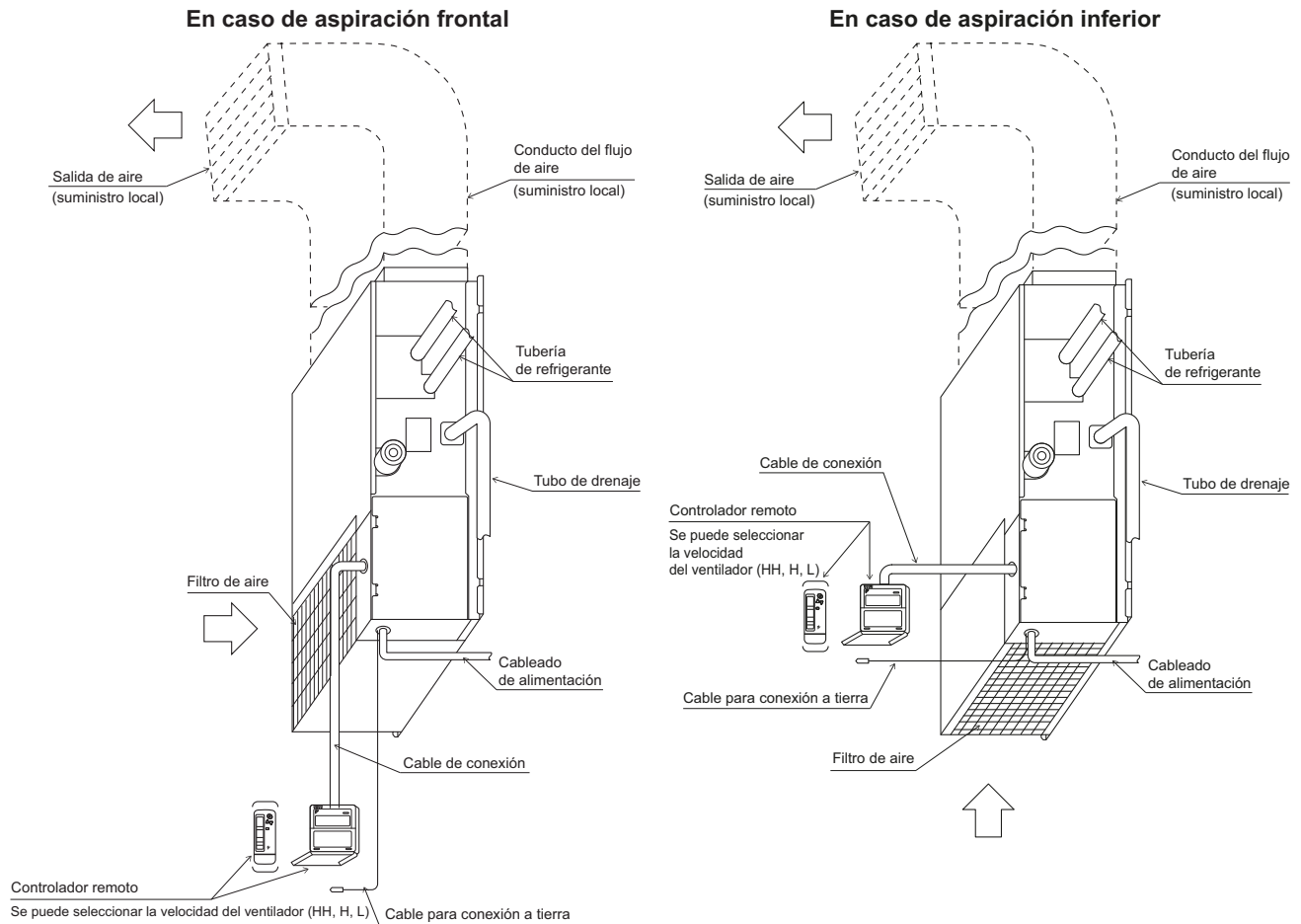

Precauciones de seguridad

Para obtener el máximo beneficio de las funciones de las que dispone el aire acondicionado y evitar fallos de funcionamiento por manipulación indebida, le recomendamos que lea atentamente el manual de instrucciones antes de utilizar el aparato.

- Este equipo de aire acondicionado está incluido en la categoría "aparatos accesibles al público en general".
- Las precauciones que aparecen en este manual se clasifican como **ADVERTENCIA** y **PRECAUCIÓN**. Ambos tienen información importante acerca de la seguridad. Asegúrese de respetar sin falta todas las precauciones.

⚠ ADVERTENCIA.... Si no respeta correctamente estas instrucciones, puede sufrir lesiones personales o incluso mortales.

⚠ PRECAUCIÓN..... Si no respeta correctamente estas instrucciones, puede provocar daños materiales o personales que pueden ser de gravedad según las circunstancias.

El texto en inglés constituye las instrucciones originales. El resto de los idiomas son traducciones de las instrucciones originales.

Después de leer este manual, guárdelo en un lugar de fácil acceso para futuras consultas siempre que sea necesario. Si el equipo se entrega a un nuevo usuario, asegúrese de incluir este manual.

El nivel sonoro debe ser inferior a 70 dB (A).

— ⚠ ADVERTENCIA —

- **Solicite a su concesionario que le instale el acondicionador de aire.**
Una instalación incompleta realizada por usted mismo puede provocar una avería, fuga de agua, descarga eléctrica e incendio.

- **Solicite a su concesionario cualquier trabajo de mejoramiento, reparación y mantenimiento.** La instalación inadecuada del equipo podría causar fugas de agua, descargas eléctricas o incendios.

- **Cúidese de un incendio en el caso de fugas de refrigerante.**

Si el acondicionador de aire no funciona correctamente, es decir, no genera aire frío o caliente, la causa puede ser una fuga de refrigerante.

Solicite la ayuda de su concesionario.

El refrigerante dentro del equipo de aire acondicionado es seguro y normalmente no hay fugas.

Sin embargo, en el caso de una fuga, el contacto con un quemador, cocinilla o cocina sin protección puede generar gases nocivos.

No siga utilizando el equipo de aire acondicionado hasta que un técnico de servicio confirme que se ha reparado la fuga.

- **Consulte a su distribuidor local antes de cambiar de sitio o reinstalar el equipo de aire acondicionado.**

El trabajo de instalación inadecuado puede resultar en filtración, descargas eléctricas o incendio.

- **Este equipo puede ser utilizado por niños mayores de 8 años y personas con discapacidades físicas, sensoriales o mentales o sin experiencia o los conocimientos necesarios siempre y cuando cuenten con supervisión o reciban instrucciones sobre el uso seguro del equipo y sean conscientes de los riesgos.**

- **Los niños no deben jugar con el equipo.**

- **Las tareas de limpieza y mantenimiento no pueden ser realizadas por niños sin supervisión.**

— ⚠ PRECAUCIÓN —

- **No coloque ningún objeto demasiado cerca de la unidad exterior ni permita que se acumulen hojas o suciedad en ella.**

Las hojas constituyen el hábitat de pequeños animales que podrían entrar en la unidad. Una vez en la unidad, estos animales pueden provocar averías, humo o fuego si entran en contacto con los componentes eléctricos.

- **Este dispositivo ha sido diseñado para uso de usuarios expertos o formados en tiendas, en la industria ligera o en granjas, o para uso comercial de personas legas.**

Requisitos informativos para las unidades fan coil			
Elemento	Símbolo	Valor	Unidad
Capacidad de refrigeración (sensible)	$P_{rated, c}$	A	kW
Capacidad de refrigeración (latente)	$P_{rated, c}$	B	kW
Capacidad de calefacción	$P_{rated, h}$	C	kW
Potencia eléctrica de entrada total	P_{elec}	D	kW
Nivel de potencia acústica (según ajuste de velocidad, si corresponde)	L_{WA}	E	dB
Datos de contacto	DAIKIN INDUSTRIES CZECH REPUBLIC s.r.o. U Nové Hospody 1/1155, 301 00 Plzeň Skvrňany, República Checa		

LA TABLA ANTERIOR HACE REFERENCIA A LOS MODELOS Y VALORES QUE FIGURAN EN ESTA TABLA

	A	B	C	D	E
FXNQ20A2VEB	1,9	0,3	2,5	0,071	51
FXNQ25A2VEB	2,1	0,7	3,2	0,071	51
FXNQ32A2VEB	2,6	1	4	0,071	51
FXNQ40A2VEB	3,3	1,2	5	0,078	52
FXNQ50A2VEB	4	1,6	6,3	0,099	53
FXNQ63A2VEB	4,9	2,2	8	0,11	54

MANTENIMIENTO

— ⚠ ADVERTENCIA —

- **Solamente un técnico cualificado puede llevar a cabo tareas de mantenimiento sin mantenimiento diario.**
- **Antes de tocar cualquiera de los cables de conexión, asegúrese de apagar todos los interruptores de alimentación eléctrica.**
- **No utilice materiales inflamables (por ejemplo rociador para cabello o insecticidas) cerca del producto. No limpie el producto con disolventes orgánicos, como puede ser el diluyente de pintura.**
El uso de disolventes orgánicos puede causar daños por fractura del producto, descargas eléctricas o incendios.
- **Póngase en contacto con personal profesional para instalar los accesorios y asegúrese de utilizar sólo los accesorios especificados por el fabricante.**
Si se produce un defecto por hacer el trabajo por su cuenta, puede provocar fugas de agua, descarga eléctrica o incendio.

— ⚠ PRECAUCIÓN —

- **Para limpiar el acondicionador de aire, detenga el funcionamiento de la unidad y desenchufe el cable eléctrico de la toma de corriente.**
De lo contrario, pueden producirse descargas eléctricas y lesiones.
- **No lave el equipo de aire acondicionado con agua, ya que pueden producirse descargas eléctricas o incendios.**

- **Póngase en contacto con su distribuidor para obtener indicaciones sobre la limpieza del interior del aire acondicionado.**
Si la limpieza no se realiza correctamente pueden romperse las piezas de plástico, producirse fugas de agua y otros daños, así como descargas eléctricas.
- **Vigile sus movimientos al momento de limpiar o inspeccionar el filtro de aire.**
Si necesita hacer un trabajo en un lugar alto, debe tener mucho cuidado.
Si el andamio está inestable, puede caerse o derrumbarse, provocando heridas.

Mantenimiento e inspección

- Limpie la bandeja de drenaje periódicamente. Los tubos de drenaje obstruidos con polvo pueden provocar fugas de agua.
- Para información sobre limpieza, consulte con su distribuidor Daikin. (Antes de cada estación cuando la refrigeración o la calefacción sean necesarias, limpie el equipo de aire acondicionado).
- Si el área alrededor de la unidad es muy polvorienta, utilice una cubierta a prueba de polvo (suministro independiente).

Limpieza del interior de la unidad interior

- Es necesario limpiar el interior de la unidad interior periódicamente.
Puesto que la limpieza requiere tecnologías especiales, solicite a un distribuidor Daikin que lo haga.

Mantenimiento periódico:

Limpieza del filtro de aire

Explicación

- Retirar el filtro de aire excepto cuando se está limpiando el equipo de aire acondicionado puede provocar accidentes.
- Cuando se muestre la marca  en el controlador remoto, limpie el filtro.
- Cuando el tiempo de funcionamiento exceda el tiempo establecido, se mostrará la marca.
- Si utiliza el equipo de aire acondicionado en entornos muy polvorientos, aumente la frecuencia de la limpieza del filtro.

- Cuando desee modificar el tiempo de ajuste tras el cual se muestra la marca , consulte a su distribuidor.
(El ajuste de fábrica por defecto es 2500 horas).
- Existen los siguientes patrones de visualización de tiempo.

1250, 2500, 5000, 10000

1. Retire el filtro de aire.

En caso de la parte frontal

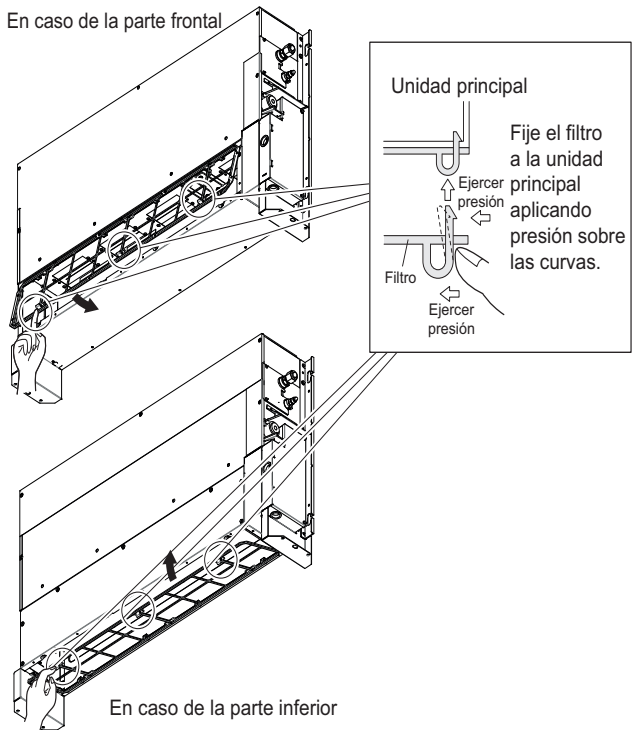

En caso de la parte inferior

2. Límpiolo.

⚠ PRECAUCIÓN

- No lave el filtro de aire con agua a más de 50°C. De hacerlo, podría decolorarse y/o deformarse.
- Nunca seque el filtro con fuego directo. Podría llegar a quemarse.
- Para limpiar los elementos de suministro local, consulte a su distribuidor.

(1) Utilice una aspiradora (A) o lave el filtro de aire (B) para eliminar el polvo y los residuos.

(A) Retire el polvo y los residuos con una aspiradora.



(B) Lávelo con agua.
Si está muy sucio, use un cepillo suave y detergente neutro.

Quite el agua y séquelo a la sombra.



3. Coloque el filtro de aire.
4. Pulse el botón "filter sign reset" (reinicio de señal de filtro) en el controlador remoto.

La pantalla " " desaparece.

Limpieza de la salida de aire y del exterior

⚠ PRECAUCIÓN

- No utilice gasolina, benceno, disolvente, polvo para abrillantar ni insecticida líquido.
- No utilice agua caliente a 50°C o más, puesto que se podría producir decoloración y/o deformación.

- (1) Utilice un paño suave y seco.
(Cuando tenga problemas para limpiar las manchas, utilice agua o un detergente neutro).

Solución de problemas

Si ocurren los siguientes fenómenos, póngase en contacto con su distribuidor.

⚠ ADVERTENCIA

- **Cuando el equipo de aire acondicionado funcione mal (olor a quemado, etc.), apague la unidad y póngase en contacto con su distribuidor local.**
El funcionamiento continuo en este caso puede provocar un fallo, descarga eléctrica o incendio.
- **Consulte a su distribuidor.**

Fenómeno

- Si un dispositivo de seguridad como un fusible, un disyuntor o un disyuntor de fugas a tierra se activa;
Realice las siguientes acciones antes de ponerse en contacto.
No conecte el interruptor principal de alimentación.
- Si el interruptor de ENCENDIDO/APAGADO no funciona correctamente;
Realice las siguientes acciones antes de ponerse en contacto.
Desconecte el interruptor principal de alimentación.

Fenómeno

- Sale agua del equipo de aire acondicionado.
Realice las siguientes acciones antes de ponerse en contacto.
Interrumpa el funcionamiento.

Fenómeno

- La "luz de FUNCIONAMIENTO", "pantalla de INSPECCIÓN" o "n.º de UNIDAD" parpadean y se encienden y se muestra un "CÓDIGO DE ERROR".

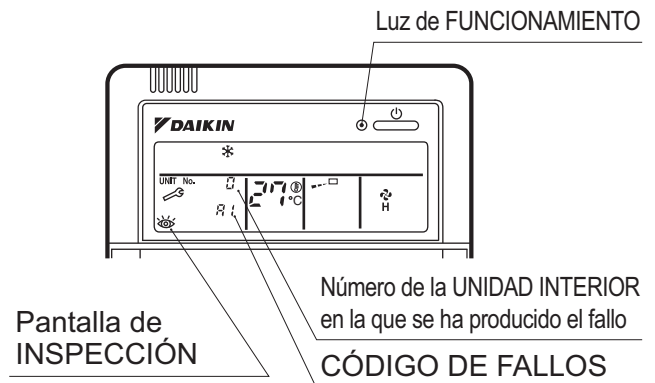

- **Realice las siguientes acciones antes de ponerse en contacto.**
Informe al distribuidor de los detalles que se muestran en el controlador remoto.

Especificaciones

Tipo de producto y sonido de funcionamiento

Modelo		N.º de modelo					
		20	25	32	40	50	63
Tipo	Función	Tipo con bomba de calor					
	Sistema combinado	Tipo independiente					
	Método de refrigeración del condensador	Tipo de refrigeración de aire					
	Método de soplado de aire	Tipo de soplado de aire directo					
	Capacidad frigorífica nominal (W)	2200	2800	3600	4500	5600	7100
	Capacidad calorífica nominal (W)	2500	3200	4000	5000	6300	8000

SERVICIO POSTVENTA

Servicio postventa y mantenimiento

— ⚠ ADVERTENCIA —

- **Solicite a su concesionario cualquier trabajo de mejoramiento, reparación y mantenimiento.**

La instalación inadecuada del equipo podría causar fugas de agua, descargas eléctricas o incendios.

- **Consulte a su distribuidor local antes de cambiar de sitio o reinstalar el equipo de aire acondicionado.**

El trabajo de instalación inadecuado puede resultar en filtración, descargas eléctricas o incendio.

- **Cuídese de un incendio en el caso de fugas de refrigerante.**

Si el acondicionador de aire no funciona correctamente, es decir, no genera aire frío o caliente, la causa puede ser una fuga de refrigerante.

Solicite la ayuda de su concesionario.

El refrigerante dentro del equipo de aire acondicionado es seguro y normalmente no hay fugas.

Sin embargo, en el caso de una fuga, el contacto con un quemador, cocinilla o cocina sin protección puede generar gases nocivos.

No siga utilizando el equipo de aire acondicionado hasta que un técnico de servicio confirme que se ha reparado la fuga.

- **Cuando solicite a su distribuidor una reparación, informe al personal correspondiente de los detalles tal como se indica a continuación:**

- N.º de producto del equipo de aire acondicionado:

Consulte la tarjeta de la garantía.

- Fecha de envío y fecha de instalación:

Consulte la tarjeta de la garantía.

- Fallo de funcionamiento:

Informe al personal de los detalles defectuosos.

(El código de error se muestra en el controlador remoto).

- Nombre, dirección, número de teléfono

- **Reparación cuando la garantía ha caducado**

Consulte a su distribuidor. Si la reparación es necesaria, existe un servicio de pago.

- **Periodo de almacenamiento mínimo de piezas importantes**

Incluso cuando un determinado tipo de equipo de aire acondicionado se deja de fabricar, en Daikin mantenemos las piezas importantes en el almacén durante 9 años como mínimo. Por piezas importantes nos referimos a las piezas necesarias para que el equipo funcione.

- **Mantenimiento e inspección**

Como el uso de la unidad durante años provoca la acumulación de polvo, se producirá un cierto deterioro de la unidad.

Se recomienda solicitar al personal técnico realizar el mantenimiento (servicio de pago).

Para más detalles, consulte con su distribuidor.

- **Dónde llamar**

Para el servicio postventa, etc., consulte con su distribuidor.

- **Cuando deseche, retire/instale o mantenga el equipo de aire acondicionado, recoja el refrigerante.**

Llame al servicio de asistencia inmediatamente.

— ⚠ ADVERTENCIA —

- **Cuando ocurre una anomalía (como olor a quemado), detenga el funcionamiento y DESCONECTE el disyuntor.**

La operación continuada bajo tales circunstancias puede provocar un fallo de funcionamiento, descargas eléctricas o incendios.

Póngase en contacto con el taller del establecimiento donde compró el equipo de aire acondicionado.

- **No intente reparar ni modificar el equipo de aire acondicionado por cuenta propia.**

Hacerlo podría provocar descargas eléctricas o incendios.

Póngase en contacto con el taller del establecimiento donde compró el equipo de aire acondicionado.

Si alguno de los siguientes síntomas tiene lugar, llame al taller de servicio inmediatamente.

- El cable de alimentación está anormalmente caliente o dañado.
- Se oye un sonido anormal durante el funcionamiento.
- El disyuntor de seguridad, un fusible o el disyuntor de fugas a tierra hacen que se detenga el funcionamiento frecuentemente.
- Algún interruptor o botón falla a menudo.
- Hay olor a quemado.
- Hay una fuga de agua en la unidad interior.



APAGUE
el disyuntor y llame
al taller de servicio.

- Después de un fallo de alimentación eléctrica
El equipo de aire acondicionado reanudará automáticamente el funcionamiento en unos 3 minutos.
Debe esperar un momento.
- Rayos
Si hay posibilidad de que caiga un rayo en las zonas colindantes, detenga el funcionamiento y sitúe el disyuntor en APAGADO para proteger el sistema.

Se recomienda realizar un mantenimiento periódico.

En determinadas condiciones de funcionamiento, el interior del equipo de aire acondicionado puede desprender mal olor después de varias temporadas de utilización, lo que puede provocar un rendimiento deficiente. Se recomienda que un técnico especialista realice un mantenimiento periódico además de la limpieza regular por parte del usuario. Para recibir mantenimiento especializado, póngase en contacto con el taller del establecimiento donde compró el equipo de aire acondicionado.

Los costes de mantenimiento corren a cargo del usuario.

Información importante en relación con el refrigerante utilizado

Este producto contiene gases fluorados de efecto invernadero. No vierta gases a la atmósfera.

Tipo de refrigerante: **R410A**

Valor GWP ⁽¹⁾: **2087,5**

⁽¹⁾ GWP = global warming potential (potencial de calentamiento global)

Puede ser necesario realizar inspecciones periódicas para localizar fugas de refrigerante, dependiendo de las disposiciones de la legislación europea o local vigente. Contacte, por favor, con su distribuidor local para obtener más información.



AVISO sobre el tCO₂eq

En Europa, las **emisiones de gases de efecto invernadero** de la carga de refrigerante total del sistema (expresadas en toneladas de CO₂ equivalentes) se utilizan como referencia para determinar los intervalos de mantenimiento. Cumpla siempre la legislación en vigor.

Fórmula para calcular las emisiones de gases de efecto invernadero:

Valor GWP del refrigerante × carga total de refrigerante [en kg] / 1000

Requisitos relativos a la eliminación de residuos



El producto y las pilas suministradas con el controlador remoto están marcadas con este símbolo. Esto significa que los productos eléctricos y electrónicos no deben mezclarse con el resto de residuos domésticos no clasificados.

En las pilas, se puede imprimir un símbolo químico debajo del símbolo. El símbolo químico significa que las pilas contienen metal pesado por encima de una determinada concentración. Los posibles símbolos químicos son:

Pb: plomo (>0,004%)

No intente desmontar el sistema usted mismo: el desmantelamiento del sistema, así como el tratamiento del refrigerante, aceite y otros componentes, debe ser efectuado por un instalador competente de acuerdo con las normas locales y nacionales aplicables.

Las unidades deben ser tratadas en instalaciones especializadas para su reutilización, reciclaje y recuperación.

Al asegurarse de desechar este producto de la forma correcta, está contribuyendo a evitar posibles consecuencias negativas para el entorno y para la salud de las personas.

Contacte con el instalador o con las autoridades locales para obtener más información.

El desmantelamiento de la unidad, así como el tratamiento del refrigerante, aceite y otros componentes, debe realizarse de acuerdo con las normas locales y nacionales aplicables.

DAIKIN INDUSTRIES CZECH REPUBLIC s.r.o.

U Nové Hospody 1/1155, 301 00 Plzeň Skvrňany, Czech Republic

DAIKIN EUROPE N.V.

Zandvoordestraat 300, B-8400 Oostende, Belgium

Copyright 2014 Daikin

