

DAIKIN



MANUAL DE OPERACIÓN

CONVENI-PACK

**LRYEQ16A7Y1
LCBKQ3AV1(E)**

ÍNDICE

1. PRECAUCIONES DE SEGURIDAD	1
2. NOMBRES DE LAS PIEZAS	5
3. QUÉ HACER ANTES DEL FUNCIONAMIENTO	6
4. MANDO A DISTANCIA Y SELECTOR DE FRÍO/CALOR: NOMBRE Y FUNCIÓN DE CADA INTERRUPTOR Y PANTALLA	6
5. PROCEDIMIENTO DE FUNCIONAMIENTO	8
6. FUNCIONAMIENTO ÓPTIMO	11
7. MÉTODO DE LIMPIEZA Y CUIDADOS.....	12
8. DETECCIÓN DE AVERÍAS	12
9. INSPECCIÓN	15
10. MODELOS DE PRODUCTO Y ESPECIFICACIONES PRINCIPALES	16
11. SERVICIO POSTVENTA Y GARANTÍA.....	17

Las instrucciones originales están escritas en inglés. El resto de los idiomas son traducciones de las instrucciones originales.

Información importante en relación con el refrigerante utilizado

Este producto contiene gases fluorados de efecto invernadero. NO vierta gases a la atmósfera.

Tipo de refrigerante: R410A

Potencial de calentamiento global (GWP): 2087,5

— AVISO —

En Europa, las **emisiones de gases de efecto invernadero** de la carga de refrigerante total del sistema (expresadas en toneladas de CO₂ equivalentes) se utilizan como referencia para determinar los intervalos de mantenimiento. Cumpla siempre la legislación en vigor.

Fórmula para calcular las emisiones de gases de efecto invernadero: valor GWP del refrigerante x carga total de refrigerante [en kg] / 1000

Póngase en contacto con su instalador para obtener más información.

— ADVERTENCIA —

El refrigerante del sistema es seguro y en circunstancias normales no presenta fugas. En caso de producirse, el contacto con un quemador, un calentador o un hornillo de cocina puede hacer que se desprendan humos nocivos.

Apague cualquier sistema de calefacción con combustible, ventile la habitación y póngase en contacto con el distribuidor en el que compró la unidad.

No utilice el sistema hasta que un técnico de servicio confirme que la zona en la que se han producido las fugas de refrigerante se ha reparado.

Puede ser necesario realizar inspecciones periódicas para localizar fugas de refrigerante, dependiendo de las disposiciones de la legislación europea o local vigente.

Contacte, por favor, con su distribuidor local para obtener más información.

1. PRECAUCIONES DE SEGURIDAD

Para sacar el máximo rendimiento a las funciones de CONVENI-PACK y para evitar fallos de funcionamiento por mala utilización, le recomendamos que lea este manual de funcionamiento detenidamente antes de utilizar esta unidad.

Esta unidad de condensación se distribuye bajo la clasificación "aparatos no accesibles al público en general".

Este aparato está diseñado para ser utilizado por expertos o usuarios capacitados en tiendas, en industria ligera y en granjas, o para uso comercial y doméstico por personas profanas en la materia.

Este aparato puede ser usado por niños de 8 años o más y por personas con discapacidades físicas, sensoriales o mentales, o con falta de experiencia y conocimiento si han recibido supervisión o instrucciones sobre el uso del aparato de manera segura y entienden los riesgos involucrados. Los niños no deben jugar con el aparato. Limpieza y mantenimiento por parte del usuario solo deben ser realizadas por las personas descritas en el manual.

El uso de este aparato no está indicado para niños sin la supervisión oportuna ni para personas que no sean aptas para utilizar CONVENI-PACKS.

Si no se respeta esta indicación, podrían producirse lesiones o descargas eléctricas.

- **Este manual clasifica las precauciones en ADVERTENCIAS y PRECAUCIÓN. Asegúrese de respetar las precauciones que figuran a continuación: Son todas importantes a la hora de garantizar su seguridad.**

⚠ ADVERTENCIA Indica una situación potencialmente peligrosa que, de no evitarse, podría resultar en lesiones graves o, incluso, la muerte.

⚠ PRECAUCIÓN..... Indica una situación potencialmente peligrosa que, de no evitarse, podría resultar en lesiones de poca gravedad. Puede utilizarse también para advertir de prácticas no seguras.

- **Después de leerlo, guarde este manual en un lugar apropiado para que pueda consultarlo siempre que sea necesario. Si el equipo se traspasa a un nuevo usuario, asegúrese de entregarle el manual.**

⚠ ADVERTENCIA

Tenga en cuenta que la exposición directa y prolongada al aire frío o caliente proveniente del sistema de climatización o a aire demasiado frío o caliente puede ser perjudicial para su salud y estado físico.

Cuando CONVENI-PACK funciona mal (desprende olor a quemado, etc.) desconecte la alimentación de la unidad y póngase en contacto con su distribuidor local.

El funcionamiento continuo en tales condiciones puede provocar averías, descargas eléctricas o incendios.

Póngase en contacto con su distribuidor para el trabajo de instalación.

Si lo hace usted mismo, se pueden producir fugas de agua, descargas eléctricas o incendios.

Póngase en contacto con su distribuidor local para obtener información sobre modificaciones, reparaciones y trabajos de mantenimiento de CONVENI-PACK.

Una mano de obra incorrecta puede provocar escapes de agua, descargas eléctricas o incendios.

No coloque objetos, varillas, los dedos, etc., en la entrada o salida de aire.

Se pueden producir lesiones por contacto con las aspas del ventilador de alta velocidad de CONVENI-PACK.

Nunca toque la salida de aire ni las aspas horizontales mientras la aleta oscilante esté en funcionamiento.

Sus dedos pueden quedar atrapados o la unidad puede romperse.

Tenga cuidado con los posibles incendios en caso de fuga de refrigerante.

Si CONVENI-PACK no funciona bien (p.ej. la temperatura interior de CONVENI-PACK no cae de forma eficiente), una fuga de refrigerante podría ser la causa.

Póngase en contacto con su distribuidor para solicitar asistencia.

El refrigerante usado en CONVENI-PACK es seguro y normalmente no presenta fugas.

No obstante, en caso de fuga, el contacto con la llama de un quemador, un calentador o un horno puede provocar gases nocivos.

No utilice más CONVENI-PACK hasta que un técnico de servicio cualificado confirme que la fuga ha sido reparada.

Póngase en contacto con su distribuidor local para saber qué hacer en caso de fuga de refrigerante.

Cuando se tenga que instalar CONVENI-PACK en una habitación pequeña, es necesario tomar las medidas necesarias para que la concentración de refrigerante en el aire no supere el valor límite, incluso en caso de fugas. En caso contrario, esto puede provocar un accidente debido a la falta de oxígeno.

Póngase en contacto con personal profesional para obtener información sobre la instalación de accesorios y asegúrese de utilizar sólo accesorios especificados por el fabricante.

Si se producen efectos por su mano de obra, se pueden producir fugas de agua, descargas eléctricas o incendios.

Póngase en contacto con su distribuidor local para obtener información sobre la reubicación y reinstalación de CONVENI-PACK.

Una instalación incorrecta puede provocar escapes de agua, descargas eléctricas o incendios.

No sustituya los fusibles.

No utilice fusibles inapropiados, cobre u otros cables como sustituto, puesto que esto podría provocar descargas eléctricas, incendios, lesiones o daños en la unidad.

Asegúrese de conectar a tierra el sistema de climatización.

No conecte a tierra la unidad a una tubería de servicios, pararrayos o toma de teléfono. Una conexión a tierra incorrecta puede provocar descargas eléctricas o incendios.

Un pico de corriente alto proveniente de rayos u otras fuentes puede dañar CONVENI-PACK.

Asegúrese de instalar un disyuntor de fugas a tierra.

No instalar un disyuntor de fugas a tierra, puede producir descargas eléctricas o incendios.

Póngase en contacto con su distribuidor si CONVENI-PACK se sumerge debido a un desastre natural como inundación o tifón.

No maneje CONVENI-PACK en ese caso, ya que se podría producir una avería, descarga eléctrica o incendio.

No inicie ni detenga el funcionamiento de CONVENI-PACK con el disyuntor de suministro eléctrico conectado o desconectado.

En caso contrario, se podrían producir fugas de agua o incendios. Además, el ventilador girará de forma brusca si la compensación de fallo de alimentación se habilita, lo que podría producir lesiones.

No utilice el producto en una atmósfera contaminada con vapor de aceite, como vapor de aceite de cocina o vapor de aceite para maquinaria.

El vapor de aceite puede producir grietas, descargas eléctricas o incendios.

No utilice el producto en lugares con exceso de humo grasiento, como cocinas o lugares con presencia de gases inflamables, gases corrosivos o polvo metálico.

Utilizar el producto en dichos lugares puede provocar incendios o fallos de funcionamiento.

No utilice materiales inflamables (por ejemplo, laca o insecticida) cerca del producto. No limpie el producto con disolventes orgánicos como disolvente para pintura.

El uso de disolventes orgánicos puede provocar grietas, descargas eléctricas o incendios.

No almacene nada volátil o inflamable en la unidad.

Se podría provocar una explosión o incendio.

Asegúrese de utilizar un suministro de alimentación eléctrica exclusivo para CONVENI-PACK.

El uso de otro suministro de alimentación puede provocar generación de calor, fuego o fallos del producto.

No coloque objetos susceptibles de humedad directamente debajo de las unidades interiores o exteriores.

En algunas condiciones, la condensación en la unidad principal o los tubos de refrigerante, la suciedad del filtro de aire o el bloqueo de drenaje pueden producir goteo, lo que a su vez, puede provocar un mal funcionamiento del objeto en cuestión.

Para evitar la falta de oxígeno, asegúrese de que la habitación esté lo suficientemente ventilada, si se utilizan equipos como quemadores junto con CONVENI-PACK.

Tras un largo período de uso, compruebe si se han producido daños en el soporte y en los accesorios de la unidad.

Si se dejan en mal estado, la unidad puede caerse y provocar lesiones.

No coloque pulverizadores inflamables ni los utilice cerca de la unidad, puesto que pueden producirse incendios.

Asegúrese de detener el funcionamiento de la unidad y desconectar el disyuntor de circuito en el momento de la limpieza, mantenimiento e inspección.

En caso contrario, se podrían producir descargas eléctricas y lesiones.

Desconecte la alimentación eléctrica si no se va a utilizar la unidad durante un largo período de tiempo.

En caso contrario, se puede acumular polvo, lo que podría provocar generación de calor o incendios.

Para evitar descargas eléctricas, no maneje la unidad con las manos mojadas.

No coloque aparatos que produzcan llamas en lugares expuestos al flujo de aire de la unidad, puesto que esto puede provocar una combustión deficiente del quemador.

No coloque calentadores directamente debajo de la unidad, puesto que el calor resultante podría provocar deformaciones.

No permita que ningún niño se suba en la unidad exterior ni coloque ningún objeto sobre ésta.

Su caída o pérdida de estabilidad puede provocar lesiones.

No bloquee las entradas ni las salidas de aire.

Si el flujo de aire no puede circular, el rendimiento puede ser insuficiente o pueden producirse averías.

No lave la unidad ni el mando a distancia con agua.

Se podría provocar una descarga eléctrica o incendio.

⚠ PRECAUCIÓN

No utilice CONVENI-PACK para fines distintos para los que fue diseñado.

No utilice CONVENI-PACK para enfriar instrumentos de precisión u obras de arte, puesto que esto podría afectar adversamente al rendimiento, calidad y/o longevidad del objeto expuesto.

No utilice la unidad para enfriar agua.

Se puede producir congelamiento.

No quite el protector del ventilador de la unidad exterior.

El protector protege contra el ventilador de alta velocidad de la unidad, que puede provocar lesiones.

No instale la unidad de climatización en lugares donde exista riesgo de exposición a fugas de gases inflamables.

En caso de una fuga de gas, la acumulación de gas cerca de CONVENI-PACK podría provocar incendios.

No coloque recipientes inflamables, como pulverizadores, a 1 m de la boca de salida de aire.

Los recipientes pueden explotar porque la salida de aire caliente de la unidad exterior o interior los afectaría.

Provea una tubería de drenaje para garantizar un correcto drenaje.

Un drenaje incorrecto puede provocar fugas de agua.

No exponga el mando a la luz directa del sol.

La pantalla LCD podría decolorarse y no mostrar los datos.

No limpie la superficie del panel de funcionamiento con bencina, diluyente o un paño químicamente tratado, etc.

El panel podría decolorarse y el revestimiento podría pelarse. Si estuviera muy sucio, empape un paño en agua diluida con detergente neutro, escúrralo bien y limpie el panel. Y límpielo con otro paño.

La unidad no debe ser manipulada por niños ni por personas enfermas si no están bajo supervisión.

Se pueden producir lesiones personales o daños en la salud.

Los niños deberán ser supervisados para garantizar que no jueguen con la unidad ni con el mando a distancia.

El funcionamiento accidental provocado por un niño, puede producir lesiones y daños en la salud.

No deje que los niños jueguen con la unidad o cerca de ésta.

Si tocan la unidad sin querer, podrían lesionarse.

No coloque recipientes de agua (jarrones, etc.) en la unidad, ya que esto podría producir descargas eléctricas o incendios.

Para evitar lesiones, no toque la entrada de aire ni las aletas de aluminio de la unidad.

No toque directamente la aleta de aluminio en el momento de la limpieza.

Podrían producirse lesiones.

No coloque objetos muy cerca de la unidad y no permita que se acumulen hojas u otros residuos alrededor de la unidad.

Las hojas son un caldo de cultivo de animales pequeños que pueden entrar en la unidad. Una vez dentro de la unidad, estos animales pueden provocar averías, humo o incendios al entrar en contacto con componentes eléctricos.

Póngase en contacto con su distribuidor acerca de la limpieza de CONVENI-PACK.

Una limpieza incorrecta puede provocar la rotura de las piezas de plástico, fugas de agua y otros daños, así como descargas eléctricas.

No utilice CONVENI-PACK cuando utilice insecticida en una habitación.

No seguir estas instrucciones puede hacer que los productos químicos se depositen en la unidad, lo que podría poner en peligro la salud de aquellas personas hipersensibles a los productos químicos.

Nunca pulse los botones del mando a distancia con un objeto duro y puntiagudo.

Se podría dañar el mando a distancia.

Nunca tire del cable de un mando a distancia, ni lo retuerza.

Puede hacer que la unidad funcione mal.

No toque nunca las partes internas del controlador.

No desmonte el panel frontal. Tocar algunas piezas internas puede producir descargas eléctricas y daños en la unidad. Póngase en contacto con su distribuidor para la comprobación y ajuste de las piezas internas.

No deje el mando a distancia en ningún lugar donde pueda mojarse.

Si entra agua en el mando a distancia existe el riesgo de que se produzcan fugas eléctricas y daños en los componentes electrónicos.

Tenga cuidado al limpiar o inspeccionar el filtro de aire.

Si el trabajo se ha de realizar en un lugar elevado, preste especial atención.

Si el andamio es inestable, puede caer o tropezar, lo que produciría lesiones.

Es posible que tenga programadas inspecciones periódicas para detectar fugas del refrigerante. Consulte a su distribuidor local para obtener más información.

[Ubicación]

¿Se ha instalado la unidad en un lugar bien ventilado sin obstáculos alrededor?

No instale el producto en los siguientes lugares:

- Donde haya mucho aceite mineral como aceite de corte.
- Donde esté directamente expuesto al agua del mar y el salitre.
- Donde se genere gas sulfuroso, como en zonas termales.
- Donde se den fluctuaciones de tensión importantes, como en fábricas.
- En vehículos o barcos.
- Donde se produzcan neblinas o vapores de aceite mineral, por ejemplo en una cocina.
- Lugares donde haya máquinas que generen ondas electromagnéticas.
- Lugares donde haya gas ácido, gas alcalino o vapor.
- Lugares con un drenaje insuficiente.
- Lugares con atmosfera potencialmente explosiva.

Instale la unidad, el cableado de alimentación eléctrica, el cableado de transmisión y la tubería de refrigerante a al menos 1 metro de televisores, radios y equipos estéreo.

En caso contrario, las imágenes y el sonido pueden verse afectados por el ruido.

¿Se han tomado medidas contra la nieve?

Para disposiciones detalladas, como la instalación de una cubierta de protección contra la nieve, póngase en contacto con su distribuidor.

¿Hay espacios alrededor y a través del orificio entre las unidades internas y externas?

El aire enfriado se escapará por el espacio y la eficiencia de refrigeración de la unidad mermará.

¿Se ha provisto un espacio para el mantenimiento?

[Instalación eléctrica]

No intente llevar a cabo la instalación eléctrica o la conexión a tierra a no ser que esté autorizado para hacerlo.

Póngase en contacto con su distribuidor para realizar la instalación eléctrica y la conexión a tierra.

Compruebe que la alimentación eléctrica es adecuada para la unidad y que se ha provisto un circuito exclusivo para la unidad.

Compruebe la tensión y la capacidad eléctrica.

2. NOMBRES DE LAS PIEZAS

2-1 En caso de LRYEQ16A7Y1

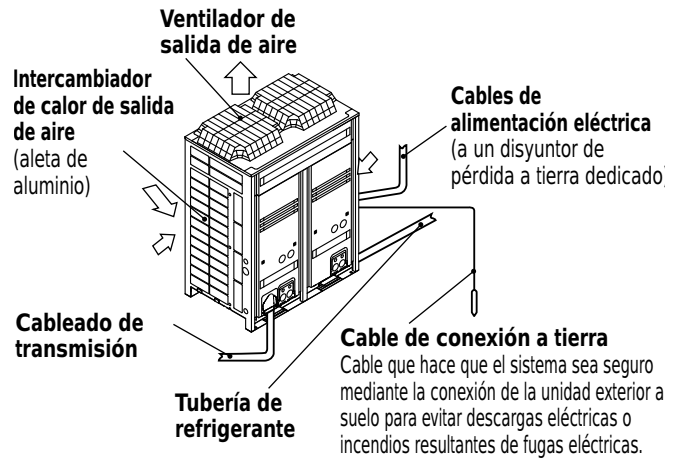

2-2 En caso de LCBKQ3AV1(E)

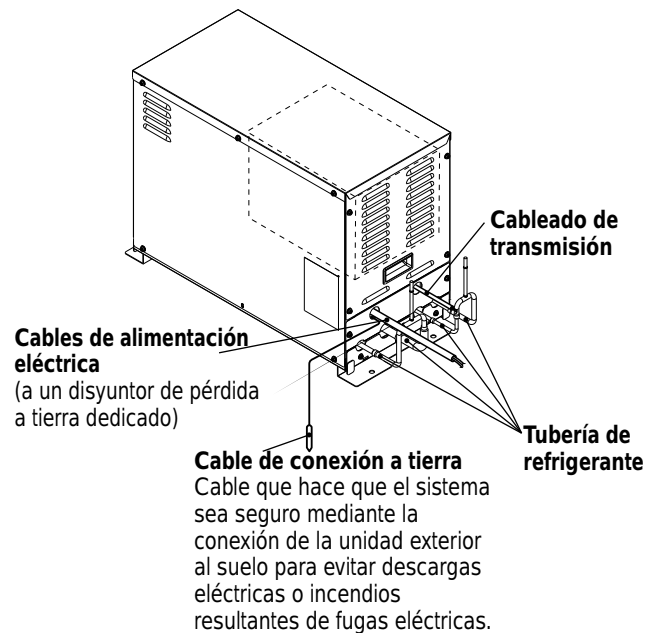

3. QUÉ HACER ANTES DEL FUNCIONAMIENTO

Este manual de operación es para los siguientes sistemas con control estándar. Antes de ponerlo en marcha, contacte con su distribuidor Daikin para informarse del modo de utilización correspondiente al tipo y marca de su sistema.

Si su instalación dispone de un sistema de control personalizado, pregunte a su distribuidor sobre el funcionamiento que corresponde a su sistema.

Ejemplo del sistema de conexión

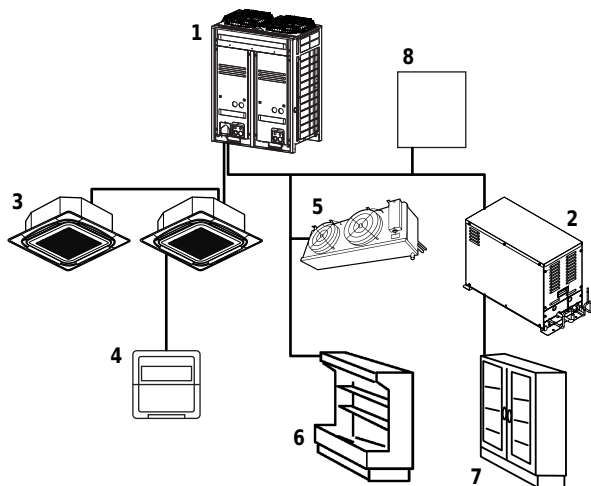

- 1 Unidad exterior
- 2 Unidad booster
- 3 Unidad interior para sistema de climatización
- 4 Mando a distancia
- 5 Bobina del ventilador (unidad interior para refrigeración)
- 6 Vitrina (unidad interior para refrigeración)
- 7 Vitrina (unidad interior para congelación)
- 8 Panel de control de descongelación

Para obtener detalles sobre dispositivos que no sean la unidad exterior y la unidad booster, consulte el Manual de operación de los respectivos componentes.

4. MANDO A DISTANCIA Y SELECTOR DE FRÍO/CALOR: NOMBRE Y FUNCIÓN DE CADA INTERRUPTOR Y PANTALLA

Consulte el manual de instrucciones proporcionado con el mando a distancia si utiliza un mando a distancia BRC1E51A. (Este manual asume que está utilizando el mando a distancia BRC1C62.)



Figura 1

- 1. Botón de encendido/apagado**
Pulse este botón para encender el sistema. Pulse de nuevo el botón para pararlo.
- 2. Luz de funcionamiento (roja)**
La luz se enciende cuando la unidad está funcionando.
- 3. Indicador " [Icono de cambio de control] " (cambio bajo control)**
No es posible alternar entre frío y calor con el mando a distancia cuando aparece este icono.
- 4. Indicador " [Icono de aleta de flujo de aire] " (aleta de flujo de aire)**
Consulte el capítulo "Procedimiento de funcionamiento - Ajuste de la dirección del flujo de aire".
- 5. Indicador " [Icono de ventilación/purificación] " (ventilación/purificación de aire)**
Este indicador muestra que la unidad de ventilación está en funcionamiento. (Son accesorios opcionales).
- 6. Indicador " [Icono de temperatura programada] " (temperatura programada)**
Este indicador muestra la temperatura programada.
- 7. Indicador " [Iconos de modo de funcionamiento] " (modo de funcionamiento)**
Este indicador muestra el modo de funcionamiento actual.
- 8. Indicador " [Icono de hora programada] " (hora programada)**
Este indicador muestra la hora programada para que se encienda o se pare el sistema.

9. Indicador “ TEST ” (inspección/prueba de funcionamiento)

Al pulsar el botón de inspección/prueba de funcionamiento, el indicador muestra el modo en que se encuentra el sistema.

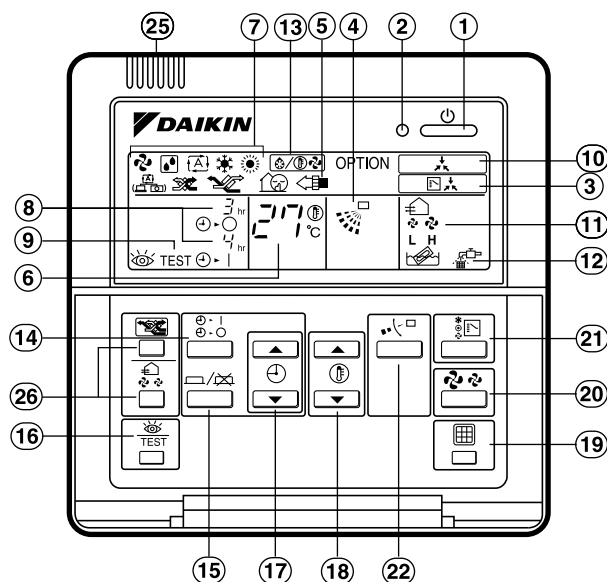
10. Indicador “ ” (bajo control centralizado)

Cuando se muestra este indicador, el sistema se encuentra bajo control centralizado (esta especificación no es estándar).

11. Indicador “ ” (velocidad del ventilador)

Este indicador muestra la velocidad del ventilador seleccionada.

12. Indicador “ ” (momento de limpiar el filtro de aire)

Consulte el manual de la unidad interior.

13. Indicador “ ” (descongelación/arranque en caliente)

Consulte el capítulo “Procedimiento de funcionamiento - Explicación del modo calefacción”.

14. Botón de encendido/apagado del modo de temporizador

Consulte el capítulo “Procedimiento a seguir - Programación de la hora de encendido y de apagado del sistema con el temporizador”.

15. Botón de encendido/apagado del temporizador

Consulte el capítulo “Procedimiento a seguir - Programación de la hora de encendido y de apagado del sistema con el temporizador”.

16. Botón de inspección/prueba de funcionamiento

Este botón lo utiliza únicamente el personal de servicio técnico para realizar tareas de mantenimiento.

17. Botón de programación de horario

Utilice este botón para programar la hora de encendido y/o de parada.

18. Botón de ajuste de la temperatura

Utilice este botón para ajustar la temperatura adecuada.

19. Botón de restablecimiento de la señal del filtro

Consulte el manual de la unidad interior.

20. Botón de control de la velocidad del ventilador

Pulse este botón para seleccionar la velocidad del ventilador que desee.



21. Botón de selección del modo de funcionamiento

Pulse este botón para seleccionar el modo de funcionamiento que desee.



22. Botón de ajuste de la dirección del flujo de aire

Consulte el capítulo “Procedimiento de funcionamiento - Ajuste de la dirección del flujo de aire”.

23. Conmutador de selección de climatización de aire/sólo ventilador

Coloque el conmutador en “  ” para activar el modo de sólo ventilador o en “  ” para activar la refrigeración o la calefacción.

24. Conmutador de cambio frío/calor

Coloque el conmutador en “  ” para refrigeración o en “  ” para calefacción.

25. Termistor

Detecta la temperatura alrededor del mando a distancia.

26. Este botón se utiliza cuando se instala la unidad de ventilación (accesorio opcional)

Consulte el manual de operación de la unidad de ventilación.

NOTA

- El panel de indicadores de la figura 2 muestra todas las indicaciones posibles, situación que no se produce en las condiciones reales de funcionamiento.
- En la figura 1 se muestra el mando a distancia con la tapa frontal abierta.

5. PROCEDIMIENTO DE FUNCIONAMIENTO

- El procedimiento de funcionamiento varía en función de la combinación de unidad exterior y mando a distancia. Lea el capítulo “¿Qué hacer antes del funcionamiento?”.
- Para proteger la unidad, encienda el interruptor principal 6 horas antes de utilizarla.
- Y no apague la alimentación eléctrica durante la estación de refrigeración o calefacción debido al arranque suave.
- Si se corta el suministro eléctrico durante el funcionamiento, éste se reanuda automáticamente después de que vuelva el suministro.

5-1 REFRIGERACIÓN, CALEFACCIÓN, FUNCIONAMIENTO AUTOMÁTICO Y FUNCIONAMIENTO DE SÓLO VENTILADOR



Figura 2

- 1 Pulse el botón selector de modo de funcionamiento varias veces y seleccione el modo de funcionamiento deseado;
 - “ ❄ ” Refrigeración
 - “ ☀ ” Calefacción
 - “ 🌀 ” Sólo ventilador
- 2 Pulse el botón ENCENDIDO/APAGADO. La luz de funcionamiento se enciende y el sistema se pone en marcha.
 - El modo de funcionamiento no puede cambiarse con el mando a distancia cuya pantalla muestre “ ” (cambio bajo control). Cambie el modo de funcionamiento cuya pantalla no muestre “ ”.
 - Cuando la indicación “ ” (cambio bajo control) parpadee, consulte el capítulo “Procedimiento de funcionamiento - Ajuste del mando a distancia maestro”.
 - El ventilador puede continuar funcionando durante 1 minuto aproximadamente después de que se detenga la calefacción para eliminar el calor de la unidad interior.
 - El caudal de aire puede ajustarse automáticamente dependiendo de la temperatura de habitación o el ventilador puede detenerse

inmediatamente. Esto no significa que exista algún problema.

- Para proteger la máquina el sistema puede controlar el caudal de aire automáticamente.
- Puede que lleve algo de tiempo que termine el cambio del caudal de aire. Se trata de algo normal.

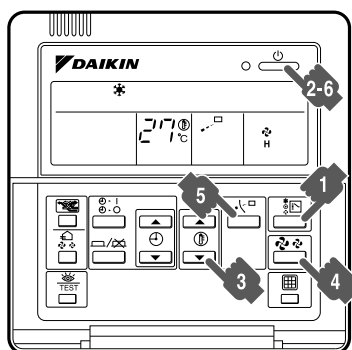
AJUSTE (Consulte la Fig. 2)

Para ajustar la temperatura deseada, la velocidad del ventilador y la dirección del flujo de aire (sólo para el mando a distancia: FXC, FXF, FXH), siga el procedimiento mostrado abajo.

- 3 Pulse el botón de ajuste de temperatura y establezca la temperatura deseada.



Cada vez que se pulsa este botón, la temperatura de ajuste sube o baja 1°C.

NOTA

- Ajuste la temperatura dentro del rango de funcionamiento.
 - El ajuste es imposible para el funcionamiento del ventilador.
- 4 Pulse el botón de control de velocidad del ventilador y seleccione la velocidad de ventilador que desee.
 - 5 Pulse el botón de ajuste de la dirección del flujo de aire. Consulte el capítulo “Ajuste de la dirección del flujo de aire” para obtener más detalles.

PARADA DEL SISTEMA (Consulte la Fig. 2)

- 6 Pulse el botón ENCENDIDO/APAGADO una vez más. La luz de funcionamiento se apaga y el sistema deja de funcionar.

NOTA

- No apague el aparato inmediatamente después de que se detenga la unidad.
- El sistema necesita al menos 5 minutos para el funcionamiento residual del dispositivo de bomba de drenaje. Encender la alimentación inmediatamente provocará fugas de agua o problemas.

EXPLICACIÓN DEL MODO CALEFACCIÓN

- En el modo de calefacción general, puede que lleve más tiempo alcanzar la temperatura programada que en el modo de refrigeración. Recomendamos poner en marcha la operación que se utilizó antes de utilizar el temporizador.
- La siguiente operación se lleva a cabo para evitar que la capacidad de calefacción caiga o que sople aire frío.

Descongelación

- Cuando el sistema funciona en el modo de calefacción, aumenta la congelación del intercambiador de calor de la unidad exterior. La capacidad de calefacción disminuye y el sistema activa el modo de funcionamiento de descongelación.
- El ventilador de la unidad interior se detiene y el mando a distancia muestra "❄️/🔄" .
- Tras un máximo de 10 minutos de operación de descongelamiento, el sistema vuelve al modo de calefacción.

Arranque en caliente

- Para evitar que salga aire frío de la unidad durante el inicio de la calefacción, el ventilador interior se detendrá automáticamente. La pantalla del mando a distancia muestra "❄️/🔄" .

NOTA 📌

- La capacidad de calefacción cae a medida que la temperatura exterior baja. Si ocurre esto, utilice otro dispositivo de calefacción junto con la unidad. (Cuando utilice aparatos que produzcan llamas cuando estén juntos, ventile la habitación constantemente).
No coloque un aparato que produzca llamas en lugares expuestos al flujo de aire procedente de la unidad ni debajo de la unidad interior.
- Lleva algo de tiempo que la habitación se caliente desde que se pone en marcha debido a que la unidad utiliza un sistema de circulación de aire caliente para calentar toda la habitación.
- Si el aire caliente sube hasta el techo, dejando el área por encima del suelo fría, recomendamos que utilice un circulador (el ventilador interior para hacer circular aire). Para más detalles, póngase en contacto con su distribuidor.

5-2 FUNCIONAMIENTO EN MODO DESHUMECTACIÓN

- La función de este programa es disminuir la humedad en la habitación con la mínima disminución de temperatura.
- El microordenador determina automáticamente la temperatura y la velocidad del ventilador.
- Este sistema no funciona si la temperatura de la habitación es baja.
- El microordenador controla automáticamente la temperatura y la velocidad del ventilador, por lo que éstas no podrán ajustarse con el mando a distancia.
- Esta función no está disponible si la temperatura de la habitación es de 20°C o menos.

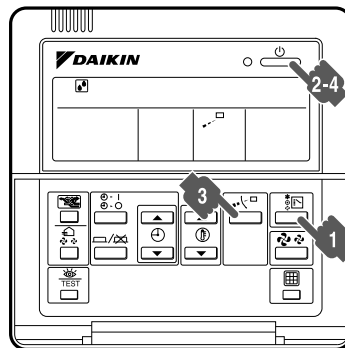

Fig. 3

- 1 Pulse el botón de modo de funcionamiento varias veces y seleccione "❄️" (modo de deshumectación).
- 2 Pulse el botón ENCENDIDO/APAGADO. La luz de funcionamiento se enciende y el sistema se pone en marcha.
- 3 Pulse el botón de ajuste de dirección de flujo de aire (sólo para FXC, FXF, FXH). Consulte el capítulo "Ajuste de la dirección del flujo de aire" para obtener más detalles.
- 4 Pulse el botón ENCENDIDO/APAGADO una vez más. La luz de funcionamiento se apaga y el sistema deja de funcionar.

NOTA 📌

- No apague el aparato inmediatamente después de que se detenga la unidad.
- El sistema necesita al menos 5 minutos para el funcionamiento residual del dispositivo de bomba de drenaje. Encender la alimentación inmediatamente provocará fugas de agua o problemas.

5-3 AJUSTE DE LA DIRECCIÓN DE FLUJO DE AIRE (sólo para unidades de flujo doble, flujo múltiple, de techo)

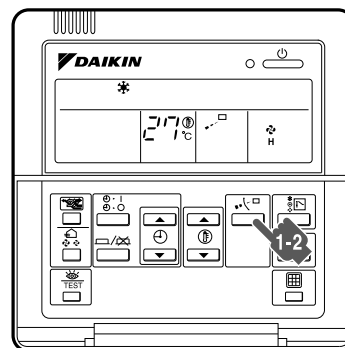

Fig. 4

- 1 Pulse el botón de dirección de flujo de aire para seleccionar la dirección del aire.

El indicador de aleta de flujo de aire oscila tal y como se muestra a la derecha y la dirección del flujo de aire varía continuamente. (Ajuste de orientación automática)



- 2 Pulse el botón de dirección de flujo de aire para seleccionar la dirección del aire.

El indicador de aleta de flujo de aire se detiene y la dirección del flujo de aire se queda fija. (Ajuste de flujo de aire fijo)



MOVIMIENTO DE LA ALETA DE FLUJO DE AIRE

Para las siguientes condiciones, el microordenador controla la dirección de flujo de aire por lo que podría ser diferente que la del indicador.

REFRIGERACIÓN	CALEFACCIÓN
	<ul style="list-style-type: none"> Al comienzo de la operación. Cuando la temperatura ambiente es mayor que la temperatura programada. Durante la descongelación.
<ul style="list-style-type: none"> Durante el funcionamiento continuo en la dirección de flujo de aire horizontal. Cuando se lleva a cabo una operación con flujo de aire descendente en el momento de la refrigeración con una unidad horizontal de techo o montada en pared, el microordenador puede controlar la dirección del flujo y a continuación, la indicación del mando a distancia también cambiará. 	

La dirección del flujo de aire puede ajustarse de una de las siguientes maneras.

- La aleta de flujo de aire se ajusta ella misma en su posición.
- El usuario puede fijar la dirección del flujo de aire. Automática "↙" o posición deseada "↘".

NOTA

- El límite móvil de la aleta se puede cambiar. Póngase en contacto con su distribuidor Daikin para más detalles. (Sólo para unidades de flujo doble, flujo múltiple, angulares, horizontales de techo y pared).
- Evite operar en dirección horizontal "→". Puede que se genere rocío o polvo en el techo.



Fig. 5

5-4 PROGRAMACIÓN DE LA HORA DE ENCENDIDO Y DE APAGADO DEL SISTEMA CON EL TEMPORIZADOR

- El temporizador funciona de dos formas. Programando el momento de parada "⊕▶○": El sistema deja de funcionar después de que el tiempo programado haya transcurrido. Programando el momento de encendido "⊕▶|": El sistema se pone en marcha después de que el tiempo programado haya transcurrido.
- El temporizador puede programarse para un máximo de 72 horas.
- Los momentos de parada y de puesta en marcha pueden programarse simultáneamente.

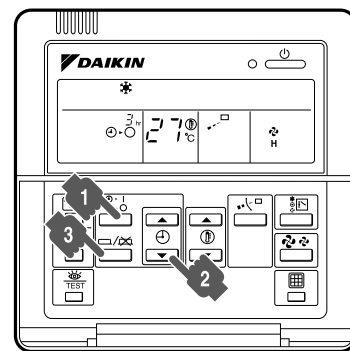

Fig. 6

- 1 Pulse el botón ENCENDIDO/APAGADO del modo de temporizador varias veces y seleccione el modo en pantalla.

La pantalla parpadea.

- Para ajustar la parada del temporizador "⊕▶○"
- Para ajustar el comienzo del temporizador "⊕▶|"

- 2 Pulse el botón de programación del temporizador y programe el momento de apagado o encendido del sistema.



Cada vez que se pulsa este botón, el tiempo avanza o retrocede 1 hora.

- 3 Pulse el botón ENCENDIDO/APAGADO del temporizador. El procedimiento de ajuste del temporizador finaliza. La indicación "⊕▶○" o "⊕▶|" pasa de parpadear a estar fija.

NOTA

- Cuando programe la activación y desactivación del temporizador, repita el procedimiento anterior (desde "1" hasta "2") una vez más.
- Después de programar el temporizador, el indicador muestra el tiempo restante.

- Pulse el botón ENCENDIDO/APAGADO una vez más para cancelar la programación. El indicador desaparece.

Por ejemplo:

Cuando el temporizador está programado para detener el sistema después de 3 horas y ponerlo en marcha después de 4 horas, el sistema se detendrá después de 3 horas y a continuación, 1 hora después, se pondrá en marcha.

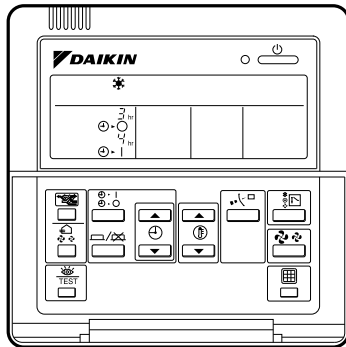

Fig.7

5-5 PRECAUCIONES PARA EL SISTEMA DE CONTROL DE GRUPO O DOS SISTEMAS DE MANDO A DISTANCIA

Este sistema proporciona otros dos sistemas de control remoto además del sistema de control remoto individual (un mando a distancia controla una unidad interior). Confirme su sistema con su distribuidor Daikin.

• Sistema de control de grupo

Un mando a distancia controla hasta 16 unidades interiores. Todas las unidades interiores se programan de la misma forma.

• Sistema de control mediante dos mandos a distancia

Dos mandos a distancia controlan una unidad interior (en caso de sistema de control de grupo, un grupo de unidades interiores) La unidad está en funcionamiento individual.

NOTA

- Póngase en contacto con su distribuidor Daikin en caso de cambiar la combinación o ajuste de los sistemas de control de grupo o sistemas de mando a distancia.

6. FUNCIONAMIENTO ÓPTIMO

Siga las precauciones siguientes para asegurar el correcto funcionamiento del sistema.

- Desconecte la alimentación eléctrica si no se va a utilizar la unidad durante un largo periodo de tiempo.

La unidad consumirá una potencia de varios vatios o decenas de vatios si la alimentación está conectada (consulte la nota).

No obstante, para proteger la máquina, asegúrese de conectar la alimentación al menos 6 horas antes de reanudar el funcionamiento de la unidad.



Nota: El consumo de energía de la unidad varía en función de los factores de funcionamiento, tales como el modelo de unidad de condensación.

- Instale una alarma en caso de que los errores de funcionamiento puedan degradar los productos almacenados

La unidad está provista de un terminal de salida para señal de alarma.

Si el sistema presenta un fallo de funcionamiento y la alarma no está instalada, el funcionamiento de la unidad se interrumpirá durante un largo periodo de tiempo, lo que dañaría los productos almacenados. Se recomienda instalar una alarma para tomar las medidas necesarias con celeridad en tales circunstancias.

Para más detalles, consulte con su distribuidor.

- Ajuste la salida de aire correctamente y evite el flujo de aire directo hacia los ocupantes de la habitación.
- Ajuste la temperatura ambiente correctamente para lograr un entorno cómodo. Evite la refrigeración o calefacción excesiva.
- Evite que la luz directa del sol entre en el ambiente durante la operación de refrigeración mediante persianas o cortinas.
- Ventile a menudo.

El uso prolongado requiere que se preste especial atención a la ventilación.

- No deje puertas y ventanas abiertas. Si las puertas y ventanas permanecen abiertas, el aire del ambiente fluirá y provocará una disminución del efecto de refrigeración o calefacción.
- Nunca coloque objetos cerca de la entrada o salida de aire de la unidad. Puede reducir el efecto o detener el funcionamiento.
- Desconecte la alimentación principal cuando la unidad no deba usarse durante largos períodos de tiempo. Cuando el interruptor está encendido, consume electricidad. Cuando deba volver a utilizar la unidad, y para asegurar un funcionamiento sin problemas, encienda la alimentación eléctrica 6 horas antes de utilizarla. (Consulte el capítulo "Mantenimiento" en el manual de la unidad interior).
- Cuando se muestre " " (momento de limpiar el filtro), pida al personal de mantenimiento cualificado que limpie los filtros. (Consulte el capítulo "Mantenimiento" en el manual de la unidad interior).

- Mantenga la unidad interior y el mando a distancia al menos a 1 m de televisores, radios, equipos de alta fidelidad y otros aparatos similares. No hacerlo puede provocar electricidad estática o imágenes distorsionadas.
- No utilice otros dispositivos de calefacción directamente debajo de la unidad interior. Si lo hace, podrían deformarse por el calor.
- A la temperatura del ambiente le lleva tiempo alcanzar la temperatura de ajuste. Recomendamos iniciar la operación con antelación mediante el temporizador.

7. MÉTODO DE LIMPIEZA Y CUIDADOS

Asegúrese de detener el funcionamiento de la unidad con el conmutador de alimentación y desconecte la alimentación (por ejemplo, apagando el interruptor de circuito a pérdida de tierra) antes de comenzar el mantenimiento.

—⚠ PRECAUCIÓN —

No toque directamente la aleta de aluminio en el momento de la limpieza.

Podrían producirse lesiones.

No lave la unidad con agua.

Se podría provocar una descarga eléctrica o incendio.

Asegúrese de detener el funcionamiento de la unidad y desconectar el disyuntor de circuito en el momento de la limpieza, mantenimiento e inspección.

En caso contrario, se podrían producir descargas eléctricas y lesiones.

Limpiieza de la unidad exterior

- Consulte con su distribuidor.

Limpiieza de la unidad interior

- Puesto que el sistema es un sistema de climatización y frigorífico todo en uno, el ventilador puede girar en modo de calefacción incluso si la operación se detiene con el mando a distancia. Asegúrese de detener la operación con el mando a distancia y desconecte el disyuntor antes de la limpieza.

Consulte el manual de operación que viene con la unidad interior para obtener más detalles.

Limpiieza de la vitrina y el enfriador de la unidad

- Consulte el manual de operación que viene con la vitrina y el enfriador de la unidad para obtener más detalles.

Limpiieza de la bandeja de drenaje (accesorio opcional)

- Limpie la bandeja de drenaje de forma que no se forme polvo ni se obstruya.
- Desconecte la alimentación (por ejemplo, desconecte el disyuntor de pérdida a tierra) si no va a utilizar la unidad durante un largo periodo de tiempo.

8. DETECCIÓN DE AVERÍAS

8-1 Las siguientes situaciones no son averías.

1. La unidad no funciona.

- **El sistema de climatización no se pone en marcha inmediatamente cuando se reinicia el funcionamiento después de una parada o al cambiar el modo de funcionamiento después de establecer el modo de funcionamiento.**

Si la luz de funcionamiento se enciende, el sistema funciona normalmente.

Para evitar la sobrecarga del motor del compresor, el sistema de climatización se inicia 5 minutos después de que se enciende otra vez en caso de que se haya apagado justo antes.

- **Si se muestra el icono “Centralized Control” en el mando a distancia y se pulsa el botón de funcionamiento la pantalla parpadea durante unos segundos.**

El dispositivo central está controlando la unidad.

El parpadeo de la pantalla indica que no se puede usar el mando a distancia.

- **El sistema no se pone en marcha automáticamente después de conectar la alimentación eléctrica.**

Espere un minuto hasta que el microordenador esté preparado para funcionar.

2. Se para a veces

- **La pantalla del mando a distancia muestra “U4” o “U5” y se detiene, pero se reinicia después de unos minutos.**

El mando a distancia se ve perturbado por aparatos eléctricos diferentes del sistema de climatización, lo que impide la comunicación entre las unidades y provoca su parada. El funcionamiento se reinicia automáticamente cuando cesa el ruido electromagnético.

3. El FRÍO/CALOR no se pueden cambiar.

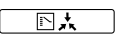
- **Cuando la pantalla muestra “” (cambio bajo control).**

Muestra que es un mando a distancia esclavo.

Consulte “Ajuste del mando a distancia maestro”.

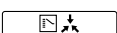
- **Cuando el interruptor selector de frío/calor está instalado y la pantalla muestra “” (cambio bajo control).**

Esto es debido a que el cambio frío/calor es controlado por el selector de frío/calor. Pregunte a su distribuidor Daikin dónde está instalado en interruptor de control.

4. El funcionamiento del ventilador es posible, pero la calefacción y refrigeración no funcionan.

- **Inmediatamente después de que de enciende la alimentación.**
El microordenador está listo para funcionar. Espere 10 minutos.

5. La potencia del ventilador no se corresponde con el ajuste.

- **La potencia del ventilador no cambia incluso cuando se pulsa el botón de ajuste de potencia.**
Durante la calefacción, cuando la temperatura ambiente alcanza la temperatura programada, la unidad exterior se desactiva y la unidad interior cambia a potencia de ventilador baja.
esto es para evitar que el aire frío sople directamente hacia los ocupantes de la habitación.
La potencia del ventilador no cambiará incluso si se cambia el botón, cuando otra unidad interior está en modo calefacción.

6. Sale niebla blanca de la unidad.

<Unidad interior para sistema de climatización>

- **Cuando la humedad es alta durante la refrigeración.**
Si el interior de una unidad interior está extremadamente contaminado, la distribución de temperatura dentro de un ambiente no es uniforme. Es necesario limpiar el interior de la unidad interior. Consulte con su distribuidor Daikin para obtener más detalles sobre la limpieza de la unidad. Esta operación requiere personal técnico cualificado.

- **Inmediatamente después de que se detenga el modo de refrigeración, la temperatura ambiente y la humedad son bajas.**

Esto es debido a que el gas refrigerante caliente fluye de vuelta a la unidad interior y genera vapor.

<Unidad interior para sistema de climatización, unidad exterior>

- **Cuando el sistema cambia a calefacción después de descongelación.**
La humedad generada por la descongelación se convierte en vapor y sale.

7. Sonidos en los sistemas de climatización.

<Unidad interior para sistema de climatización>

- **Se oirá un sonido bajo continuo "Shuh" cuando la unidad esté en modo de refrigeración o en parada.**

Cuando la bomba de drenaje (accesorios opcionales) esté en funcionamiento, se oye este sonido.

- **Se oye un sonido bajo "suh", "choro-choro" mientras la unidad interior se detiene.**

Cuando la otra unidad interior está en funcionamiento, se oye este sonido. Para evitar que quede aceite y refrigerante en el sistema, una pequeña cantidad de refrigerante se mantiene fluyendo en el sistema.

<Unidad exterior, unidad booster>

- **Cuando el tono del sonido de funcionamiento cambia.**

El sonido es provocado por el cambio de frecuencia.

<Unidad interior para sistema de climatización, unidad exterior, unidad booster>

- **Se oirá un sonido continuo de flujo cuando la unidad esté en modo de refrigeración o descongelación.**

Este es el sonido del gas refrigerante fluyendo a través de las unidades interiores y exteriores.

- **Se oye un sonido silbante bajo al iniciar o inmediatamente después de detener la operación o la descongelación.**

Este es el sonido del refrigerante producido por la parada y el cambio de flujo.

8. Sale polvo de la unidad.

- **Cuando se utiliza la unidad después de estar parada durante mucho tiempo.**

Esto es debido a que ha entrado polvo en la unidad.

9. Las unidades pueden desprender olores.

- **Durante el funcionamiento.**

La unidad absorbe el olor del ambiente, muebles, tabaco, etc., y luego los emite.

10. El ventilador de la unidad interior no gira.

- **Durante el funcionamiento.**

La velocidad del ventilador se controla para optimizar el funcionamiento del producto.

11. El indicador muestra "EE"

- **Ocurre inmediatamente después de conectar el suministro eléctrico.**

Esto indica que el mando a distancia se encuentra en estado normal. Esto continúa durante un minuto.

12. El compresor o el ventilador de la unidad exterior no se detienen.

- Esto es para evitar que quede aceite y refrigerante en el compresor. La unidad se detendrá después de que transcurran de 5 a 10 minutos.

13. Se emite aire caliente incluso cuando la unidad está parada.

- Se puede sentir aire caliente cuando la unidad está parada.

Están funcionando varias unidades interiores en el mismo sistema, por eso, si está funcionando otra unidad, puede que algo de refrigerante fluya aún en la unidad.

14. No enfría muy bien.

- **Funcionamiento en modo deshumectación.**

El modo de deshumectación está pensado para reducir la temperatura de la habitación lo menos posible.

Consulte la página 8.

15. El ventilador interior puede girar mientras la unidad se detiene.

- El ventilador gira incluso si se detiene el funcionamiento con el mando a distancia.

Mientras el sistema funciona como sistema de climatización y frigorífico todo en uno, el ventilador funciona para evitar que se acumule aceite y refrigerante en el sistema de climatización durante el funcionamiento de la vitrina.

8-2 Comprobación antes del mantenimiento.

1. La unidad no funciona del todo.

- ¿Se ha fundido el fusible de alimentación? Apague la alimentación eléctrica. (Póngase en contacto con su distribuidor para sustituir el fusible de alimentación eléctrica).
- ¿Se ha apagado el disyuntor de circuito de alimentación? Conecte la alimentación si el botón del disyuntor de circuito de alimentación está en la posición DESCONECTADA. No conecte la alimentación si el botón del disyuntor de circuito de alimentación está en la posición de disparo. (Consulte con su distribuidor).
- ¿Hay algún corte de suministro eléctrico? Espere hasta que se restaure el suministro eléctrico. Si ocurre un fallo de alimentación eléctrica durante la operación, el sistema se reiniciará automáticamente inmediatamente después de que se recupere el suministro eléctrico.
- ¿Se han encendido todos los suministros eléctricos? Vuelva a encender la unidad.

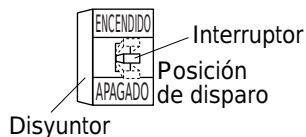

2. La unidad se detiene justo después de que empieza a funcionar.

- ¿Hay algún obstáculo que bloquee la entrada o salida de aire de la unidad exterior o de la unidad interior? Quite los obstáculos.
- Compruebe si la pantalla del mando a distancia muestra " " (momento de limpiar el filtro de aire); Consulte el manual de operación de la unidad interior del sistema de climatización. Limpie el filtro de aire.

3. El sistema funciona, pero la refrigeración o calefacción son insuficientes (sistema de climatización).

- Compruebe si la entrada o salida de aire de la unidad exterior o interior está bloqueada por obstáculos. Retire el obstáculo y haga que esté bien ventilada.
- Compruebe si la pantalla del mando a distancia muestra " " (momento de limpiar el filtro de aire); Consulte el manual de la unidad interior. Limpie el filtro de aire.
- Compruebe los ajustes de temperatura. Consulte "Procedimiento de funcionamiento".
- Compruebe el ajuste de velocidad del ventilador en el mando a distancia. Consulte "Procedimiento de funcionamiento".
- Compruebe que no haya puertas ni ventanas abiertas. Cierre las puertas o las ventanas para evitar que entre viento.
- Compruebe si hay demasiados ocupantes en la habitación durante la refrigeración.
- Si la fuente de calor del ambiente es excesiva (durante la refrigeración).
- Si la luz directa del sol entra en la habitación (durante la refrigeración). Utilice cortinas o persianas.
- Si el ángulo de flujo de aire no es el correcto. Consulte "Procedimiento de funcionamiento".

4. La refrigeración de la unidad es mala.

- ¿Se ha formado demasiada escarcha en la unidad interior (enfriador de unidad y vitrina)? Descongele o acorte manualmente el ciclo de descongelación.
- ¿Hay muchos artículos dentro? Reduzca el número de artículos.
- ¿Es suave la circulación de aire frío en la unidad interior (enfriador de la unidad y vitrina)? Cambie la ubicación de los artículos.
- ¿Hay demasiado polvo en el intercambiador de calor de la unidad exterior? Retire el polvo con un cepillo o aspirador sin utilizar agua, consulte con su distribuidor.

- ¿Sale el aire frío al exterior?
Detenga la fuga de aire frío.
- ¿Es demasiado alta la temperatura (enfriador de unidad y vitrina)?
Programa la temperatura correctamente.
- ¿Hay algún artículo almacenado a alta temperatura?
Almacénelos una vez que se hayan enfriado.
- ¿Es demasiado largo el tiempo de apertura de la puerta?
Reduzca el tiempo de apertura de la puerta.

8-3 Póngase en contacto con su distribuidor en los siguientes casos.



ADVERTENCIA

Cuando CONVENI-PACK funciona mal (desprende olor a quemado, etc.) desconecte la alimentación de la unidad y póngase en contacto con su distribuidor local.

El funcionamiento continuo en tales condiciones puede provocar averías, descargas eléctricas o incendios.

- 1. Los dispositivos de seguridad, tales como el fusible, el disyuntor y el interruptor de circuito a pérdida de tierra funcionan frecuentemente o el interruptor RUN no es estable.**
Póngase en contacto con su distribuidor después de apagar la alimentación.
- 2. Desconecte la alimentación y póngase en contacto con su distribuidor si se observan síntomas distintos a los anteriores o si el equipo no funciona normalmente después de seguir los pasos que se mencionan en 8-2.**

9. INSPECCIÓN

Es necesario el mantenimiento preventivo de la unidad para no dañar los productos comerciales. Solicite un contratista autorizado por nuestro distribuidor para que realice la inspección.

Consulte la información sobre la inspección de mantenimiento en la página 16.

10. MODELOS DE PRODUCTO Y ESPECIFICACIONES PRINCIPALES

10-1 Modelos y especificaciones principales.

Modelo		LRYEQ16A7Y1		LCBKQ3AV1	
Alimentación eléctrica		Trifásica 380-415V 50Hz		Monofásica, 220-240 V 50 Hz	
Refrigerante		R410A			
Condiciones de funcionamiento	Temperatura de evaporación		-20°C~10°C (refrigeración)		-45°C~-20°C
	Temperatura exterior	Refrigeración	-15°C~43°CBS		-15°C~43°CBS
		Frío	-5°C~43°CBS		
		Calor	-15°C~21°CBS -15°C~15,5°CBS		
Capacidad (kW)	Frío	Climatización	14		-
		Refrigeración	21,8		-
		Congelación	-		3,35
	Calor	Climatización	27		-
		Refrigeración	21,8		-
		Congelación	-		3,35
Dimensiones exteriores (Alt. x Anch. x Prof.) (mm)		1.680x1.240x765		480x680x310	
Peso del producto (kg)		370		47	
Nivel de presión sonora (dB(A))		62		49	
Presión de diseño	Lado de presión alta	(bar)	40		38
		(MPa)	4,0		3,8
	Lado de presión baja	(bar)	25		25
		(MPa)	2,5		2,5

Nota:

- Condiciones de funcionamiento

Unidad exterior

Temperatura interior (lado de climatización): 27°CBS/19°CBS, temperatura exterior: 32°CBS, longitud de la tubería: 7,5 m, diferencia de nivel: 0m (en modo de prioridad de refrigeración)

(Lado del equipo de refrigeración) temperatura de evaporación: -10°C, temperatura exterior: 32°CBS, recalentamiento de aspiración: 10°C (en modo de prioridad de refrigeración)

(condiciones de calefacción) temperatura interior: 20°CBS, temperatura exterior: 7°CBS/6°CBS, carga de equipo de refrigeración: 18 kW,

Longitud de la tubería: 7,5 m, diferencia de nivel: 0 m

Temperatura saturada equivalente a la presión de aspiración (lado del equipo de refrigeración): -10°C (en condición de enfriamiento),

Capacidad de conexión para el sistema de climatización exterior: 10C.V., cuando la recuperación de calor es del 100%

El nivel de presión sonora es inferior a 70 dB(A).

Unidad booster

Temperatura de evaporación: -35°C, temperatura exterior: 32°C, recalentamiento de aspiración: 10°C, temperatura saturada de la presión de descarga de la unidad booster: -10°C

- Las figuras de los modelos de unidad exterior muestran los valores medidos a una distancia de 1 m en la parte delantera y una altura de 1,5 m.

Los valores medidos con los modelos actualmente instalados son normalmente superiores a los valores mostrados como resultado del ruido ambiente y las reflexiones.

Cuando la temperatura exterior es baja, la lectura de temperatura puede ser inferior a la temperatura de evaporación objetivo programada para la protección de la unidad.

- Los valores pueden cambiar sin previo aviso para mejoras del producto.
- El sufijo "E" indica que son modelos resistentes a la sal.

11. SERVICIO POSTVENTA Y GARANTÍA

11-1 Servicio postventa

—⚠️ ADVERTENCIA —

Póngase en contacto con su distribuidor local para obtener información sobre modificaciones, reparaciones y trabajos de mantenimiento de CONVENI-PACK.

Una mano de obra incorrecta puede provocar escapes de agua, descargas eléctricas o incendios.

Póngase en contacto con su distribuidor local para obtener información sobre la reubicación y reinstalación de CONVENI-PACK.

Una instalación incorrecta puede provocar escapes de agua, descargas eléctricas o incendios.

Tenga cuidado con los posibles incendios en caso de fuga de refrigerante.

Si CONVENI-PACK no funciona bien (p.ej. la temperatura interior de CONVENI-PACK no cae de forma eficiente), una fuga de refrigerante podría ser la causa.

Póngase en contacto con su distribuidor para solicitar asistencia.

El refrigerante usado en CONVENI-PACK es seguro y normalmente no presenta fugas. No obstante, en caso de fuga, el contacto con la llama de un quemador, un calentador o un horno puede provocar gases nocivos.

No utilice más CONVENI-PACK hasta que un técnico de servicio cualificado confirme que la fuga ha sido reparada.

Tenga en cuenta que la garantía de nuestro distribuidor puede que no cubra fallos de funcionamiento resultantes del desmontaje y limpieza interna de la unidad si se llevan a cabo por personal no autorizado por nuestros distribuidores.

4. Reubicación y desecho

- Póngase en contacto con su distribuidor para retirar y reinstalar CONVENI-PACK, ya que requiere conocimientos técnicos.

- CONVENI-PACK del sistema utiliza refrigerante de fluorocarburo.

Póngase en contacto con su distribuidor para desechar CONVENI-PACK del sistema, puesto que la ley obliga a recoger, transportar y desechar el refrigerante de acuerdo con la normativa local y nacional vigente.

- En cualquier caso, póngase en contacto con su distribuidor.

5. Consultas

Póngase en contacto con su distribuidor para los servicios de postventa.

11-2 Reparaciones gravosas (fuera del alcance de cobertura de la garantía)

11-2-1 Accidentes como consecuencia de la utilización fuera de las normas de uso

- Utilización fuera de los límites
- Aplicaciones distintas para que las que fue diseñado el aparato o modificaciones.

Normas de uso

Elemento	Normas de uso	
	Unidad exterior	Unidad booster
Fluctuación de tensión de alimentación eléctrica	± 10 % de la tensión nominal	
Rango de temperaturas exterior (frío)	-5°C~+43°CBS	-15°C~+43°CBS
Rango de temperaturas exterior (calor)	-15°C~21°CBS -15°C~15,5°CBS	
Longitud de tubería de conexión	Dentro de 130 m (longitud de tubería entre la unidad interior y exterior)	Dentro de 30 m (longitud de tubería entre la unidad interior y la unidad booster)
Diferencia de altura entre las unidades interiores y exteriores	Dentro de 35 m (dentro de 10 m si la unidad exterior es más baja)	Dentro de 10 m (dentro de 0 m si la unidad booster es más baja)
Diferencia de altura entre la unidad exterior y la unidad booster	Dentro de 35 m (dentro de 10 m si la unidad exterior es más baja)	
Diferencia de altura entre las unidades interiores (lado de climatización)	Distancia de 0,5 m	—
Diferencia de altura entre las unidades interiores (lado de la vitrina)	Distancia de 5 m	—

1. Informe a su distribuidor sobre los siguientes elementos cuando solicite reparaciones.

- Nombre de modelo Descrito en la tarjeta de garantía.
- Número de serie y fecha de instalación Descrito en la tarjeta de garantía.
- Defecto – tan preciso como sea posible
- Su dirección, nombre y número de teléfono

2. Reparaciones después del vencimiento del periodo de garantía

Consulte con su distribuidor. Las reparaciones gravosas serán posibles si la unidad puede mantener sus funciones originales después de realizar las reparaciones.

3. Inspección de mantenimiento

El interior de CONVENI-PACK de refrigeración se ensuciará y su rendimiento puede mermar si se utiliza durante varias estaciones.

El desmontaje y limpieza interna de la unidad requiere técnicas especializadas. Por lo tanto, nuestro distribuidor recomienda un mantenimiento gravoso aparte de los servicios de mantenimiento normales.

Para más detalles, consulte con su distribuidor.

11-2-2 Selección, instalación, fallos de funcionamiento especificados abajo y otros fallos

Nota: Los elementos marcados con un asterisco muestran ejemplos concretos.

1. Fallos de selección de modelo

- Se ha seleccionado un modelo no adecuado para aplicaciones de almacenamiento.
 - * La refrigeración de productos que no alcanzan las temperaturas de almacenamiento objetivo.
- Sobrecarga o subcarga de refrigeración valorada por nuestro distribuidor.
 - * La frecuencia de paradas es de 6 o más veces por hora o no se logra la temperatura de refrigeración programada.

2. Fallo de aislamiento (problemas medioambientales y de instalación)

- La unidad no está instalada sobre una superficie horizontal y estable.
 - * La unidad no está fijada con firmeza.
- Las condiciones medioambientales del lugar de instalación difieren de las condiciones atmosféricas normales.
 - * Entorno de aire salino, lado de la costa, entornos con neblina de aceite, lado de extracción de la cocina, otros entornos con gases corrosivos y neblina adhesiva.
- La ventilación del lugar de instalación y la disipación térmica son deficientes.
 - * La máquina ha admitido de nuevo aire de escape.

3. Fallo de funcionamiento

- El interior de la tubería no se ha secado en vacío lo suficiente.
 - * Obstrucción de áreas finas de la tubería provocadas por el hielo.
- El interior de la tubería no es lo suficientemente hermético.
 - * Fuga de gas refrigerante.
- Contaminación de la tubería se ha contaminado con sustancias extrañas.
 - * Obstrucción de áreas finas de la tubería.
- La unidad se ha visto afectada negativamente por modificaciones en el lugar de trabajo.
 - * La utilización de la unidad fuera de los rangos de temperatura como resultado de una modificación en el lugar de trabajo.
- Un accidente como consecuencia de un manejo inadecuado de la unidad en el trabajo de instalación.
 - * Aflojamiento del panel exterior o tuberías rotas o dobladas.

4. Fallo operativo

- Los ajustes de temperatura para los objetos almacenados son incorrectos.
 - * El almacenamiento de verduras y hortalizas por debajo de 0°C.
- El mantenimiento periódico de la unidad se ha omitido.
 - * La obstrucción del intercambiador de calor de aire, la formación de óxido de las piezas, las fugas de gas y la formación de hielo en la unidad interior (vitrina y enfriador de unidad).

5. Otros

- Las mejoras recomendadas por nuestro distribuidor de antemano no se han seguido.
 - * El arranque y parada simultáneos de varias unidades.
- Accidentes provocados por desastres naturales o incendios.
 - * Daños en piezas eléctricas provocados por la iluminación.
- Ha habido otros problemas de instalación y funcionamiento más allá del sentido común.
 - * La utilización de la unidad sin haber realizado trabajos de aislamiento en la tubería.
- El trabajo se ha realizado sin respetar las siguientes restricciones de la vitrina.
<Restricciones de la vitrina>
 - La presión de diseño para la unidad interior es de 2,5 MPa o superior.
 - La instalación de la válvula de expansión termostática y la válvula de solenoide de suministro de líquido (ambas para refrigerante R410A) en lo que a la vitrina se refiere. El aislamiento térmico del tubo palpador de la válvula de expansión termostática debe estar térmicamente aislado.
 - Instale las vitrinas en el mismo suelo si se van a conectar a una única unidad exterior.
 - Asegúrese de que la salida de la tubería utilizada para el intercambiador de calor está situada hacia abajo (tal y como se muestra en la siguiente figura).

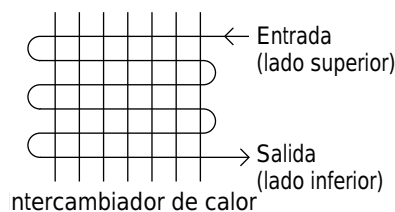

ERC



4P448940-1 A 0000000%

Copyright 2016 Daikin

DAIKIN EUROPE N.V.

Zandvoordestraat 300, B-8400 Oostende, Belgium

4P448940-1A 2016.07